

**ҚАЗІРГІ ЗАМАНҒЫ
МАҢЫЗДЫ МӘСЕЛЕЛЕР**

Халықаралық ғылыми журнал

**АКТУАЛЬНЫЕ ПРОБЛЕМЫ
СОВРЕМЕННОСТИ**

Международный научный журнал

ACTUAL PROBLEMS OF MODERNITY

The international scientific journal

№4 (42)

РЕДАКЦИЯ АЛҚАСЫ

Бас редактор: Рысмагамбетова Г.М. з.ғ.к., қауымдастырылған профессор (Қарағанды)
Бас редактордың орынбасары: Кадырова Г.А., з.ғ.к., доцент (Қарағанды)

Заңтану

Ғылыми редактор және атқарушы хатшысы: Хан А.Л., з.ғ.к., профессор (Қарағанды)
Редакциялық алқа мүшелері:
Нұрғалиев Б.М., з.ғ.д., профессор (Қарағанды)
Ким Д.В., з.ғ.д., профессор (Барнаул, РФ)
Симонович Б., з.ғ.д., профессор (Сербия)

Педагогика

Ғылыми редактор: Сарбасова К.А., п.ғ.д., профессор, КПГА академигі (Нұр-Сұлтан)
Атқарушы хатшысы: Бокижанова Г.К., п.ғ.к., доцент (Қарағанды)
Редакциялық алқа мүшелері:
Тәжіғұлова Г.О., п.ғ.д., профессор (Қарағанды)
Храпченко В.Г., п.ғ.д., профессор (Новосибирск, РФ)
Данияров Т.А., п.ғ.к., профессор (Түркістан)

Экономика

Ғылыми редактор: Шевякова А.Л., з.ғ.к., доцент (Қарағанды)
Атқарушы хатшысы: Пименов А.В., з.ғ.к., доцент (Қарағанды)
Редакциялық алқа мүшелері:
Нурумов А.А. з.ғ.д., профессор (Нұр-Сұлтан)
Трохимец Е.И., з.ғ.д., доцент (Запорожье, Украина)
Бутрин А.Г., з.ғ.д., профессор (Челябинск, РФ)

Филология

Ғылыми редактор: Хамзин М.Х., филол.ғ.д., профессор (Қарағанды)
Атқарушы хатшысы: Абдрахманов Р.Х., п.ғ.м. (Қарағанды)
Редакциялық алқа мүшелері:
Насипов И.С., филол.ғ.д. профессор (Уфа, Башқортостан Республикасы)
Жақыпов Ж.А., филол.ғ.д., профессор (Нұр-Сұлтан)
Утяев А.Ф., филол.ғ.к., доцент (Стерлитамак, РФ)

Гуманитарлық ғылымдар

Ғылыми редактор: Елиқбаев Н.Е., филос.ғ.д. профессор (Қарағанды)
Атқарушы хатшысы: Касенов Е.Б., т.ғ.к., доцент (Қарағанды)
Редакциялық алқа мүшелері:
Алексеев А.П., филос.ғ.д., профессор (Мәскеу, РФ)
Акмолдаева Ш.Б., филос.ғ.д., профессор (Бішкек, Қырғызстан)
Исмагамбетова З.Н., филос.ғ.д., профессор (Алматы)

Техникалық ғылымдар

Ғылыми редактор және атқарушы хатшысы: Шашанова М.Б., т.ғ.к., доцент (Қарағанды)
Редакциялық алқа мүшелері:
Грузин В.В., т.ғ.д., профессор (Нұр-Сұлтан)
Волокитин Г.Г., т.ғ.д., профессор (Томск, РФ)
Яворский В.В., т.ғ.д., профессор (Қарағанды)

Медицина, фармацевтика, химия

Ғылыми редакторы: Абдуллабекова Р.М., фарм.ғ.д., профессор (Қарағанды)
Атқарушы хатшысы: Пахомова Д.К., м.ғ.к., доцент (Қарағанды)
Редакциялық алқа мүшелері:
Жаугашева С.К., м.ғ.д., профессор (Қарағанды)
Ишмуратова М.Ю., б.ғ.к., доцент (Қарағанды)

Состав редакционной коллегии по разделам журнала:

РЕДАКЦИОННАЯ КОЛЛЕГИЯ:

Главный редактор: Рысмагамбетова Г.М., к.ю.н., ассоциированный профессор (Караганды)
Заместитель главного редактора: Кадырова Г.А., к.э.н., доцент (Караганды)

Юриспруденция

Научный редактор и ответственный секретарь: Хан А.Л., к.ю.н., профессор (Караганды)

Члены редакционной коллегии:

Нургалиев Б.М., д.ю.н., профессор (Караганды)
Ким Д.В., д.ю.н., профессор (Барнаул, РФ)
Симонович Б., д.ю.н., профессор (Сербия)

Педагогика

Научный редактор: Сарбасова К.А., д.п.н., профессор, академик АПНК (Нур-Султан)

Ответственный секретарь: Бокижанова Г.К., к.п.н., доцент (Караганды)

Члены редакционной коллегии:

Тажигулова Г.О., д.п.н., профессор (Караганды)
Храпченко В.Г., д.п.н., профессор (Новосибирск, РФ)
Данияров Т.А., к.п.н., профессор (Туркестан)

Экономика

Научный редактор: Шевякова А.Л., к.э.н., доцент (Караганды)

Ответственный секретарь: Пименов А.В., к.э.н., доцент (Караганды)

Члены редакционной коллегии:

Нурумов А.А., д.э.н., профессор (Нур-Султан)
Трохимец Е.И., д.э.н., доцент (Запорожье, Украина)
Бутрин А.Г., д.э.н., профессор (Челябинск, РФ)

Филология

Научный редактор: Хамзин М.Х., д.филол.н., профессор (Караганды)

Ответственный секретарь: Абдрахманов Р.Х., м.п.н. (Караганды)

Члены редакционной коллегии:

Насипов И.С., д.филол.н., профессор (Уфа, Республика Башкортостан)
Жакыпов Ж.А., д.филол.н., профессор (Нур-Султан)
Утяев А.Ф., к.филол.н., доцент (Стерлитамак, РФ)

Гуманитарные науки

Научный редактор: Еликбаев Н.Е., д.филос.наук, профессор (Караганды)

Ответственный секретарь: Касенов Е.Б., к.и.н., доцент (Караганды)

Члены редакционной коллегии:

Алексеев А.П., д.филос.н., профессор (Москва, РФ)
Акмолдаева Ш.Б., д.филос.н., профессор (Бишкек, Кыргызстан)
Исмагамбетова З.Н., д.филос.н., профессор (Алматы)

Технические науки

Научный редактор и ответственный секретарь: Шашанова М.Б., к.т.н., доцент (Караганды)

Члены редакционной коллегии:

Грузин В.В., д.т.н., профессор (Нур-Султан)
Волокитин Г.Г., д.т.н., профессор (Томск, РФ)
Яворский В.В., д.т.н., профессор (Караганды)

Медицина, фармацевтика, химия

Научный редактор: Абдуллабекова Р.М., д.фарм.н., профессор (Караганды)

Ответственный секретарь: Пахомова Д.К., к.м.н., доцент (Караганды)

Члены редакционной коллегии:

Жаугашева С.К., д.м.н., профессор (Караганды)
Ишмуратова М.Ю., к.б.н., доцент (Караганды)

ISSN 2312 - 4784

© Частное учреждение Академия «Bolashaq»
РИО «Болашак-Баспа», 2023

Международный научный журнал «Актуальные проблемы современности» зарегистрирован Министерством культуры и информации Республики Казахстан (Свидетельство о постановке на учёт периодического печатного издания и № 15583-Ж от 25.09.2015г.).

Периодичность издания: 1 раз в квартал

Основная тематическая направленность ППИ: разные направления науки. Журнал публикует научные статьи, материалы исследований, сообщения, рецензии и др.
При перепечатке ссылка на журнал обязательна. Авторы несут ответственность за достоверность приведенных фактов, цитат, имен собственных, в том числе географических названий.

Подписка на территории Республики Казахстан по индексу **75319**

Федеральная служба по надзору за соблюдением законодательства в сфере массовых коммуникаций и охране культурного наследия Российской Федерации разрешает распространение международного журнала «Актуальные проблемы современности» (Республика Казахстан) на территории РФ. Разрешение на распространение продукции зарубежных периодических печатных изданий РП № 78 от 6 июля 2006 г. Подписка на территории РФ по индексу 88044 в объединенном каталоге «Пресса России» № 000053

Международный научный журнал «Актуальные проблемы современности» включен в национальную информационно-аналитическую систему «Российский индекс научного цитирования» (РИНЦ) – Договор № 75-02/2016 от 18 февраля 2016 г.

Members of the editorial board by sections of the journal:

EDITORIAL BOARD:

Chief editor: Rysmagambetova G.M., candidate of legal sciences, associate professor (Karagandy)
Deputy chief editor: Kadyrova G.A., candidate of historical sciences, associate professor (Karagandy)

Jurisprudence

Academic editor and corporate secretary: Khan A.L., candidate of laws, professor (Karagandy)

Members of editorial board:

Nurgaliev B.M., doctor of law, professor (Karagandy)
Kim D.V., doctor of law, professor (Barnaul, RF)
Simonovich B., doctor of law, professor (Serbia)

Pedagogy

Academic editor: Sarbasova K.A., doctor of pedagogical sciences, professor, academician APSK (Nur-Sultan)

Corporate secretary: Bokizhanova G.K., doctor of pedagogical sciences, associate professor (Karagandy)

Members of editorial board:

Tazhigulova G.O., doctor of pedagogical sciences, professor (Karagandy)
Khrapchenkov V.G., doctor of pedagogical sciences, professor (Novosibirsk, RF)
Daniyarov T.A., candidate of pedagogical sciences, professor (Turkistan)

Economics

Academic editor: Shevyakova A.L., candidate of Economic Sciences (Karagandy)

Corporate secretary: Pimenov A.V., candidate of economics, associate professor (Karagandy)

Members of editorial board:

Nurumov A.A., doctor of economics, professor (Nur-Sultan)
Trokhimets E.I., doctor of economics, associate professor (Zaporozhie, Ukraine)
Butrin A.G., doctor of economics, professor (Chelyabinsk, RF)

Philology

Academic editor: Khamzin M.Kh., doctor of philology, professor (Karagandy)

Corporate secretary: Abdrakhmanov R.H. (Karagandy)

Members of editorial board:

Nasipov I.S., doctor of philology, professor (Ufa, Republic of Bashkortostan)
Zhakypov Zh.A., doctor of philology, professor (Nur-Sultan)
Utyaev A.F., candidate of philology, associate professor (Sterlitamak, RF)

Human sciences

Academic editor: Yelikbaev N.E., doctor of philosophy, professor (Karagandy)

Corporate secretary: Kasenov E.B., candidate of historical sciences, associate professor (Karagandy)

Members of editorial board:

Alekseev A.P., doctor of philosophy, professor (Moscow, RF)
Akmoldaeva Sh.B., doctor of philosophy, professor (Bishkek, Kyrgyzstan)
Ismagambetova Z.N., doctor of philosophy, professor (Almaty)

Technical sciences

Academic editor and corporate secretary: Shashchanova M.B., candidate of technical sciences, associate professor (Karagandy)

Members of editorial board:

Gruzin V.V., doctor of technical sciences, professor (Nur-Sultan)
Volokitin G.G., doctor of technical sciences, professor (Tomsk, RF)
Yavorskiy V.V., doctor of technical sciences, professor (Karagandy)

Medicine, pharmacy, chemistry

Academic editor: Abdullabekova R.M., doctor of pharmacy, professor (Karagandy)

Corporate secretary: Pakhomova D.K., candidate of medical sciences (Karagandy)

Members of editorial board:

Zhaugasheva S.K., doctor of medicine, professor (Karagandy)
Ishmuratova M.Yu., candidate of biological sciences, associate professor (Karagandy)

КАБЖАНОВ А. Т., РАХМЕТОВ Т.Х., БАЙМУРЗИНА А.М. УГОЛОВНО-ПРАВОВАЯ МОШЕННИЧЕСТВА.....	ХАРАКТЕРИСТИКА	ИНТЕРНЕТ-	8
КУЛАЕВА Е. А., САФИУЛЛИНА З. З. РОЛЬ ОБРАЗОВАТЕЛЬНЫХ УЧРЕЖДЕНИЙ В ПРОФИЛАКТИКЕ ПРАВОНАРУШЕНИЙ НЕСОВЕРШЕННОЛЕТНИХ.....			13
ПРОДАНИК В. М., МЕПАРИШВИЛИ Г. Н. ЭТАП ОБНОВЛЕНИЯ ПУБЛИЧНОГО УПРАВЛЕНИЯ И АДМИНИСТРИРОВАНИЯ НА РЕГИОНАЛЬНОМ УРОВНЕ: ПАРТНЕРСТВО И РЕСУРСЫ ВОССТАНОВЛЕНИЯ.....			18
ХАНОВ Т. А., ПУДИНОВА В. С. МЕЖДУНАРОДНЫЙ ТЕРРОРИЗМ: УГРОЗА СТАБИЛЬНОСТИ КАЗАХСТАНСКОГО ОБЩЕСТВА.....			25
Авторлар туралы мағлұмат – Сведения об авторах – Information about authors.....			31

ПЕДАГОГИКА / ПЕДАГОГИКА / PEDAGOGY

Баймамырова А. М., Қосманова А. Б. ЖАҒАРТЫЛҒАН БІЛІМ МАЗМҰНЫН ОҚЫТУДЫҢ ТИІМДІ ӘДІСТЕРІ.....			33
Ганеев Р.Р., Айтжан Д.К. ЭМОЦИИ И ЧУВСТВА КАК ФАКТОРЫ ОБУЧЕНИЯ.....			36
Жапанова Р. Н., Лапиева Г. К. БАСТАУЫШ СЫНЫП ОҚУШЫЛАРЫНЫҢ САЛАУАТТЫ ӨМІР САЛТЫ.....			41
Кабжанов А.Т., Айтимов Д.А. ФИЛОСОФИЯ В КОНТЕКСТЕ ФИЗИЧЕСКОЙ КУЛЬТУРЫ.....			45
Климова Т. В., Мельникова М. М., Храпченков В. Г. СОВРЕМЕННЫЕ ПОДХОДЫ К ОБРАЗОВАНИЮ СТУДЕНТОВ В СИСТЕМЕ ЕДИНОГО ПРОСТРАНСТВА НА ПРИМЕРЕ РАБОЧЕЙ ПРОГРАММЫ ПО «ОСНОВАМ МЕДИЦИНСКИХ ЗНАНИЙ».....			50
Сарбасова Қ. А., Ешмуратова Д. С. ЖАСТАРДЫ ОТБАСЫЛЫҚ ӨМІРГЕ ПСИХОЛОГИЯЛЫҚ ДАЙЫНДАУДЫҢ ЕРЕКШЕЛІКТЕРІ.....			54
Сарбасова Қ.А., Калдыбаева Б. И. ОТБАСЫЛЫҚ ҚҰНДЫЛЫҚТАР – ҰЛТТЫҚ ТӘРБИЕ НЕГІЗІ.....			58
Авторлар туралы мағлұмат – Сведения об авторах – Information about authors.....			62

ГУМАНИТАРЛЫҚ ҒЫЛЫМДАР / ГУМАНИТАРНЫЕ НАУКИ / HUMAN SCIENCES

Косманова А.Б., Смирнов С.Ю. СОВЕТСКАЯ ПОЛИТИЧЕСКАЯ ПЕДАГОГИКА ЧЕРЕЗ АСПЕКТЫ СОЦИОКУЛЬТУРНОЙ И ПОЛИТИЧЕСКОЙ ИСТОРИИ ЭПОХИ ВЫСШЕГО РАСЦВЕТА СССР			64
Бектурганова Б.И., Касенов Е.Б. КАЗАХСКОЕ ХАНСТВО: «АК-СУЙЕК» И «КАРА-СУЙЕК».....			68

Авторлар туралы мағлұмат – Сведения об авторах – Information about authors.....74

**МЕДИЦИНА, ФАРМАЦИЯ, ХИМИЯ / МЕДИЦИНА, ФАРМАЦИЯ, ХИМИЯ /
MEDICINE, PHARMACY, CHEMISTRY**

Болдыш С.К., Сиволобова О.А., Куур С.Г. ЗОЖ И ФИЗИЧЕСКАЯ КУЛЬТУРА –ОСНОВА ПОЛНОЦЕННОГО РАЗВИТИЯ СТУДЕНТА.....	75
Картбаева Г.Т., Сағалиев Н.А. БҰЙРАТАУ ҰЛТТЫҚ ТАБИҒИ ПАРКІНІҢ БИОАЛУАНДЫЛЫҒЫ.....	80
Мизембаев Е.Т., Турлыбекова Г.К., Шишкина Е.О. ДОПОЛНЕНИЕ К ТАКСОНОМИЧЕСКОМУ СПИСКУ ОРНИТОФАУНЫ РГУ «ГНПП «БҰЙРАТАУ» И В ЕГО ОХРАННОЙ ЗОНЕ.....	87
Рахметов Ж.Ж. ГИПЕРДИАГНОСТИКА РАКА – ИСТОРИЯ ПРОБЛЕМЫ, ПРИЧИНЫ И ПЕРСПЕКТИВЫ.....	93
Тукубаева Г.Н., Темиреева К.С ТҰМАУДЫҢ АЛДЫН АЛУ: ВИРУСТЫҢ ТАРАЛУЫН БОЛДЫРМАУ СТРАТЕГИЯЛАРЫ.....	99

Авторлар туралы мағлұмат – Сведения об авторах – Information about authors.....102

ТЕХНИКАЛЫҚ ҒЫЛЫМДАР / ТЕХНИЧЕСКИЕ НАУКИ // TECHNICAL SCIENCES

АХМЕТОВА С. С. АЛИМОВА Б. Ш. СУСЫМАЛЫ МАТЕРИАЛДАРДЫҢ РЕОЛОГИЯЛЫҚ ҚАСИЕТТЕРІН ЗЕРТТЕУ.....	104
МЕХТИЕВ А.Д. НЕШИНА Е.Г., ЮРЧЕНКО В. В. ПОВЫШЕНИЕ ЭФФЕКТИВНОСТИ КОТЕЛЬНОГО АГРЕГАТА С ИСПОЛЬЗОВАНИЕМ ЭНЕРГОЭФФЕКТИВНЫХ ТЕХНОЛОГИЙ.....	109

Авторлар туралы мағлұмат – Сведения об авторах – Information about authors.....113

**ФИЛОЛОГИЯ ҒЫЛЫМДАРЫ ФИЛОЛОГИЧЕСКИЕ НАУКИ
PHILOLOGICAL SCIENCES**

Абдрахманов Р.Х., Абиьгазин С.И. ТҰРАҚТЫ ТІРКЕСТЕРДІҢ ЕРЕКШЕЛІКТЕРІ.....	114
Абылбаева Б.А., Сарсекеева Д.Ж. ҚАЗАҚ ТІЛІН ОҚЫТУ ӘДІСТЕРІНІҢ ЗЕРТТЕМЕЛЕРІ ЖАЙЫНДА.....	119
Аманбек А., Жилкибаева М.С. СИНТЕТИКАЛЫҚ ТӘСІЛ АРҚЫЛЫ ЖАСАЛҒАН ТЕРМИНДЕР.....	124
Жанузахова К.К. ЖАЗБА ЕСКЕРТКІШТЕР ТІЛІНДЕГІ НӨЛДІК ФОРМА.....	130
Касимбекова Е.Ж ДУЛАТ БАБАТАЙҰЛЫНЫҢ ШЫҒАРМАШЫЛЫҒЫНЫҢ НЕГІЗГІ ТҮЙІНІ, ТӘРБИЕЛІК МӨНІ.....	135
Исмаилова Р.Н. ТАРИХИ РОМАНДАРДАҒЫ ӘЙЕЛ ОБРАЗДАРЫНЫҢ СИПАТЫ.....	140

Хамзин М., Анесова А.Т.

С.СЕЙФУЛЛИН ШЫҒАРМАШЫЛЫҒЫ: ТАНЫМДЫҚ, ТӘЛІМДІК, ӨМІРШЕНДІК СИПАТТАРЫ.....	145
Авторлар туралы мағлұмат – Сведения об авторах – Information about authors.....	149

ЭКОНОМИКА / ЭКОНОМИКА / ECONOMICS

Жаркенов А.Т.

ТЕКУЩЕЕ ПОЛОЖЕНИЕ И ТЕНДЕНЦИИ В СФЕРЕ АВИАЦИОННОЙ ЛОГИСТИКИ В РЕСПУБЛИКИ КАЗАХСТАН.....	151
--	-----

Sheviakova A. L.,

INSTITUTIONAL BASES OF WATER RESOURCES MANAGEMENT IN KAZAKHSTAN.....	160
---	-----

Авторлар туралы мағлұмат – Сведения об авторах – Information about authors.....	165
--	------------

УДК 343.72:004.738.5
МРНТИ 10.77.51

Кабжанов Акылбек Тайбулатович
tengrianec_9192@mail.ru

заведующий кафедрой правовых и финансовых дисциплин к.ю.н., профессор академии
«Bolashaq», Караганда, Республика Казахстан

Рахметов Талгат Хасанович
rahmetov.talgat@inbox.ru

к.ю.н., старший преподаватель кафедры «Право» Западно-Казахстанского инновационно-
технологического университета, Уральск, Республика Казахстан

Баймурзина Арайлым Мадияровна
baimurzina.84@inbox.ru

старший преподаватель кафедры «Юриспруденция» м.ю.н., Казахстанского университета
инновационных и телекоммуникационных систем, Уральск, Республика Казахстан

УГОЛОВНО-ПРАВОВАЯ ХАРАКТЕРИСТИКА ИНТЕРНЕТ-МОШЕННИЧЕСТВА

Мошенничество является одним из распространенных преступлений против собственности, в связи с чем ему уделено достаточно много внимания в специальной литературе. В то же время способы мошенничества постоянно меняются, появляются новые средства совершения преступлений такого рода, что требует и изменений законодательства. Чрезвычайно актуальным в этой области является: исследование особенностей уголовной ответственности за преступления в сфере интернета, выявление пробелов в данной сфере и предложение возможных путей их решения.

Ключевые слова: мошенничество, интернет, кибермошенники, фишинг, вишинг, социальная инженерия, смишинг, брашинг.

Переход к рыночной экономике привел к появлению новых форм собственности, свободному предпринимательству и многообразию финансово-денежных отношений физических и юридических лиц. Это коренным образом повлияло на количественное и качественное состояние преступности в целом, появлению новых, модифицированных, более изощренных форм преступлений, особое место среди которых принадлежит мошенничеству.

Специфика этого вида преступления заключается в том, что оно, оставаясь в рамках законодательной трактовки, приобретает новые формы, а разнообразие сценариев мошенничества и профессионализм исполнителей требуют более глубокого изучения. Причем отдельные мошеннические акты наиболее опасны тем, что, причиняя ущерб обществу и государству в особо крупных размерах, остаются латентными, а лица, их совершившие, не несут уголовной ответственности.

Мошенничество посягает на нормальное функционирование экономических отношений в стране, и рост данного преступления наблюдается именно на тех участках, которые заняты удовлетворением жизненно-важных потребностей населения, в частности в торговле и бытовом обслуживании, на транспорте, в сфере кредитно-финансовых отношений, строительстве, страховании.

Мошенничество, как разновидность хищения, все теснее примыкает к числу профессиональных преступлений, имеющих древние корни и высокую школу воровского мира. Это явилось следствием экономических и политических изменений в жизни общества,

отмиранием старых и появлением новых ценностей, расслоением общества на богатых и бедных.

По мере роста количества пользователей Интернета возрастает число мошенников, пытающихся заработать на этих пользователях. Интересной особенностью мошенничества в Сети является то, что многие методы не являются нарушением закона в явном виде, и это не позволяет преследовать мошенников по закону. Кибермошенники действуют по одной схеме: сначала они устанавливают контакт с жертвой через электронную почту или социальные сети и просят ответить также по электронной почте, либо по телефону, факсу или любым другим способом. Как только приманка закинута, мошенники пытаются войти в доверие жертвы и, в конце концов, попросят ту или иную сумму денег, используя различные предлоги.

Мошенники стараются мимикрировать под полезные сервисы, т.к. те «автоматически» вызывают доверие. Например, создают копии государственных порталов, через которые предлагают получить некие компенсации, добавку к пенсии или детским выплатам. Или запускают клоны популярных интернет-магазинов [1].

В Казахстане впервые с 2018 года уменьшилось количество преступлений в сфере интернет-мошенничества. За 2022 год было зарегистрировано 20,6 тыс. таких правонарушений (минус 3,9%) [2].

Этот вид преступной деятельности в последние годы развивался очень активно. В отчётах Комитета по правовой статистике и спецучётам Генпрокуратуры РК (КПСиСУ) как подвид мошенничества его начали выделять с 2018 года. Тогда полицейскими было зафиксировано всего 517 таких случаев. Уже с 2019-го Казахстан захлестнула волна интернет-мошенничества, тогда счёт пошёл на тысячи уголовных дел (7,8 тыс.). Пандемия усугубила положение. В 2021 году фиксировался максимум последних лет: 21,4 тыс. подобных правонарушений [2].

В текущем году, после небольшого спада в 2022-м, киберпреступность вновь начала набирать обороты. За январь-февраль 2023 года статистика снова демонстрировала рост. За первые два месяца правоохранительными органами было принято к рассмотрению 3,4 тыс. заявлений о правонарушениях со стороны онлайн-мошенников — на 16,1% больше, чем за аналогичный период 2022-го [2].

Примечательно, что интернет-преступления против собственности отличаются низкой раскрываемостью. Например, за прошлый год из 22,9 тыс. уголовных дел, которые находились в производстве органов следствия (здесь учтены и переходящие дела предыдущего года), по 17,2 тыс. заявлений были прерваны сроки расследования. То есть семь из десяти уголовных дел остались не доведёнными до суда. Причина - преступник так и не был найден [2].

Ещё почти 11% таких уголовных дел (2,5 тыс.) не дошли до суда, так как были закрыты по разным основаниям. В статьях 35 и 36 УПК РК их перечислено свыше десятка. Здесь и отсутствие состава преступления, и истечение срока давности, и амнистия, и много других причин [2].

Непосредственно до суда в 2022 году дошло только около 15%, или 3,4 тыс. подобных уголовных дел. Наказание по статье 190 УК РК предусматривает как штраф, так и лишение свободы на срок до 7 лет. Жёсткость наказания зависит от многих факторов, в том числе от суммы ущерба, количества эпизодов, отягчающих или смягчающих обстоятельств [2].

Чтобы не стать жертвой таких мошенников, нужно хорошо знать про их методы. Давайте рассмотрим, какие существуют методы мошенничества в сети интернет?

Их достаточно много, поэтому просто ограничимся перечислением, тем более, что приемы разные, а суть сводится к одному. Таким образом, в настоящее время выявлено следующие методы интернет-мошенничества: Социальная инженерия, фишинг, фишинг-сайты, фишинг через электронную почту, фишинговые ссылки, фишинговые приложения для смартфонов, смишинг, телефонное мошенничество (вишинг), сообщения о чрезвычайных ситуациях, мошенничество на маркетплейсах, досках объявлений и интернет-аукционах (брашинг), мошенничество в социальных сетях, мошенничество в мессенджерах На Telegram и WhatsApp Мошенничество с платежными картами (кардинг), СМС от лжебанка, мошенничества в сетях GSM, заработок в интернете и работа на дому, оплачиваемые опросы,

Фрод Фрод (это мошенничество в Интернете, которое заключается в попытке обмана веб-сайта или интернет-магазина для получения выгоды. Фрод может включать в себя использование поддельных кредитных карт, создание ложных учетных записей и других способов обмана), громкий заголовок в сети (кликбейт) (Не желаете «последнюю модель iPhone со скидкой 70%»? Такими заголовками легко подтолкнуть к клику по ссылке, ведущей на фишинговый сайт), мошенничество с подарочными картами, лотереи, викторины, победы в конкурсах, каперство (это когда злоумышленники “захватывают” чужие аккаунты или домены, требуя выкуп за их возвращение), мошенничество в онлайн-играх, мошенничество на сайтах онлайн-знакомств, финансовые пирамиды, инвестиционные проекты, мошенничество с криптовалютами, мошенничество через благотворительность, распространение нигерийских писем, программы-вымогатели, невидимые элементы на сайте (кликджекинг)[3].

Вишинг (vishing - voice phishing) является распространенной разновидностью сетевого мошенничества. Вишинг схож с фишингом. Отличие вишинга от фишинга состоит в том, что при вишинге используется телефон. Схема обмана при вишинге состоит в том, что в сообщении содержится просьба позвонить на определенный городской номер. При этом зачитывается сообщением, в котором потенциальную жертву просят сообщить свои конфиденциальные данные. К примеру, ввести номер карты, пароли, PIN-коды, коды доступа или другую личную информацию в тоновом наборе [4, 28].

Между тем с точки зрения уголовного закона хищение так называемых электронных денег есть не что иное, как кража, совершенная с использованием информационно-телекоммуникационных сетей, поскольку здесь нет никакого обмана либо злоупотребления доверием и потерпевший не сам отдает свои кровные сбережения, а они тайно похищаются таким своеобразным способом. О компьютерном мошенничестве, пожалуй, стоит говорить в случаях, когда, например, потенциальный покупатель или потребитель услуг, доверившись интернет-рекламе, перечисляет на соответствующий счет определенную сумму денег, не получая взамен ни товаров, ни услуг.

Неправильное понимание сути хищения и различных форм его проявления приводит к законодательным ошибкам в процессе правоприменения статьи 190 УК РК.

Следует признать, что правоприменительная практика по делам о преступлениях, предусматривающих ответственность за интернет-мошенничество, крайне мала.

Анализ ст. 19 УК РК приводит к выводу, что субъект мошенничества в сети Интернет общий, т. е. вменяемое физическое лицо, достигшее возраста 16 лет.

С субъективной стороны мошенничество в сети Интернет характеризуется прямым умыслом на незаконное получение чужого имущества или приобретение права на него путем обмана или злоупотребления доверием, который возник до совершения названных действий, а также корыстной целью.

Объектом интернет-мошенничества является собственность, а объективная сторона мошенничества в сети Интернет характеризуется обманом.

Пункт 1 Нормативного постановления Верховного Суда Республики Казахстан от 29 июня 2017 года № 6. «О судебной практике по делам о мошенничестве» обращает внимание судов на то, что обязательным признаком мошенничества является наличие у виновного лица корыстной цели, то есть стремление обратить противоправно и безвозмездно чужое имущество в свою собственность, либо право на него в свою пользу, либо в пользу других лиц. Мошенничество совершается путем обмана или злоупотребления доверием, под воздействием которых собственник или иной владелец имущества добровольно передает имущество или право на него другим лицам.

При описании события уголовного правонарушения в обвинительном акте и в приговоре суда с учетом объективной и субъективной сторон совершенного деяния должен быть конкретизирован способ, путем которого было совершено мошенничество [5].

Пункт 2 НП ВС РК предписывает, что «Обман является способом совершения мошенничества с целью хищения чужого имущества или приобретения права на чужое имущество. Обман может состоять в преднамеренном введении виновным в заблуждение собственника или иного владельца имущества сообщением, заведомо ложных, не

соответствующих действительности сведений либо в сокрытии истинных фактов, которые должны были быть сообщены собственнику либо владельцу имущества, создающих у владельца имущества или иного лица ошибочное представление о правомерности перехода имущества во владение виновного лица и (или) других лиц» [5].

Далее идет подробная регламентация в виде – «В результате обмана собственник или иной владелец имущества, будучи введенным в заблуждение, добровольно передает имущество виновному лицу, полагая, что для этого имеются основания, и он действует в собственных интересах» [5].

Пункт 9 НП ВС РК «Под мошенничеством, совершенным путем обмана или злоупотребления доверием пользователя информационной системы следует признавать действия виновного, направленные на завладение имуществом или правом на имущество пользователя информационной системы, совершенные посредством информационных технологий (компьютера, компьютерных программ, интернета, сотового телефона и т. п.), путем размещения в информационной системе заведомо недостоверных сведений или программ, с целью реализации его преступного умысла на обман пользователя посредством Qiwi-кошелька, интернет-банкинга и т. д.»[5].

В случаях, когда указанные деяния сопряжены с неправомерным доступом в информационную систему или сеть телекоммуникаций, содеянное подлежит квалификации по совокупности уголовных правонарушений по статьям 190 и 205 УК, или 190 и 206 УК, если в результате неправомерного доступа к компьютерной информации произошло уничтожение и модификация, нарушение работы ЭВМ, системы ЭВМ или их сети.

За последние пять лет в Казахстане в десять раз выросло количество случаев интернет-мошенничества.

В настоящее время всем известно, что сегодня третьи лица легко могут получить доступ к персональным данным пользователей мобильных приложений. Такие данные, как ИИН, фамилии, имена, могут быть использованы в корыстных целях.

В Казахстане каждое второе мошенничество совершается в интернете. В прошлом году прокуроры заявляли, что преступники с каждым разом совершенствуют свои мошеннические схемы

Для того, чтобы не стать жертвой мошенников, правоохранители рекомендуют:

- не переходить по незнакомым ссылкам;
- не передавать личные данные третьим лицам (ИИН, IBAN-счет, CVV код);
- при поступлении на вашу карту денежных средств (крупной суммы, лишних денежных средств, о происхождении которых вам неизвестно) не переводить их на другой счет по просьбе клиента, а позвонить в Call-центр вашего банка и сообщить о происходящем, либо обратиться в полицию [6].

Список использованной литературы

1. <https://cisoclub.ru/moshenniki-v-internete/>
2. За прошлый год интернет-мошенники нанесли казахстанцам ущерб в размере свыше 20 миллиардов тенге. <https://ranking.kz/digest/>
3. Мошенничество в интернете <https://cisoclub.ru/moshenniki-v-internete/>
4. Гладких, В. И. Компьютерное мошенничество: а были ли основания его криминализации? [Текст] / В. И. Гладких // Российский следователь. - 2014. - № 22. - С. 25-31.
5. Нормативное постановление Верховного Суда Республики Казахстан от 29 июня 2017 года № 6. «О судебной практике по делам о мошенничестве»
6. «Не переходите по незнакомым ссылкам»: в полиции рассказали о новых видах мошенничества в интернете. <https://kz.kursiv.media/2023-05-17/lnsh-moshenniki-internet/>

РЕЗЮМЕ/ RESUME

Қабжанов Ақылбек Тайбулатович
"Академии" Bolashaq Қарағанды, Қазақстан Республикасы
Рахметов Талгат Хасанович

Батыс Қазақстан инновациялық-технологиялық университеті, Орал, Қазақстан
Республикасы

Баймурзина Арайлым Мадияровна
Қазақстан инновациялық және телекоммуникациялық жүйелер университеті, Орал,
Қазақстан Республикасы

ИНТЕРНЕТ-АЛАЯҚТЫҚТЫҢ ҚЫЛМЫСТЫҚ-ҚҰҚЫҚТЫҚ СИПАТТАМАСЫ

Алаяқтық - бұл меншікке қарсы кең таралған қылмыстардың бірі, сондықтан оған арнайы әдебиеттерде көп көңіл бөлінеді. Сонымен бірге, алаяқтық тәсілдері үнемі өзгеріп отырады, заңнаманы өзгертуді талап ететін осындай қылмыстарды жасаудың жаңа құралдары пайда болады. Бұл салада өте өзекті: интернет саласындағы қылмыстар үшін қылмыстық жауапкершіліктің ерекшеліктерін зерттеу, осы саладағы олқылықтарды анықтау және оларды шешудің мүмкін жолдарын ұсыну.

Тірек сөздер: алаяқтық, интернет, кибершабуылдар, фишинг, фишинг, әлеуметтік инженерия, фишинг, брашинг.

Kabzhanov Akylbek Taibulatovich
"Bolashaq Academy" Karaganda, Republic of Kazakhstan
Rakhmetov Talgat Khasanovich West Kazakhstan Innovation and Technology University,
Uralsk, Republic of Kazakhstan
Baymurzina Arailym Madiyarovna Kazakhstan University of Innovation and
Telecommunication Systems, Uralsk, Republic of Kazakhstan

CRIMINAL AND LEGAL CHARACTERISTICS OF INTERNET FRAUD

Fraud is one of the most common crimes against property, and therefore it has received a lot of attention in the specialized literature. At the same time, the methods of fraud are constantly changing, new means of committing crimes of this kind appear, which also requires changes in legislation. Extremely relevant in this area is: the study of the features of criminal responsibility for crimes in the Internet, the identification of gaps in this area and the proposal of possible ways to solve them.

Keywords: fraud, Internet, cybercriminals, phishing, phishing, social engineering, phishing, brushing.

List of references:

1. <https://cisoclub.ru/moshenniki-v-internete/>
2. Over the past year, Internet scammers caused damage to Kazakhstanis in excess of 20 billion tenge. <https://ranking.kz/digest/>
3. Fraud on the Internet <https://cisoclub.ru/moshenniki-v-internete/>
4. Gladkikh, V.I. Computer fraud: were there any grounds for its criminalization? [Text] / V. I. Gladkikh // Russian investigator. - 2014. - No. 22. - P. 25-31.
5. Regulatory resolution of the Supreme Court of the Republic of Kazakhstan dated June 29, 2017 No. 6. "On judicial practice in cases of fraud"
6. "Do not click on unfamiliar links": the police spoke about new types of fraud on the Internet. <https://kz.kursiv.media/2023-05-17/lnsh-moshenniki-internet/>

Кулаева Екатерина Александровна

katya8k5@mail.ru

Сафиуллина Зарина Зиннуровна

safiullinazarina082@gmail.com

ФГБОУВО КФ «Российский государственный университет правосудия», Казань,
Российская Федерация

РОЛЬ ОБРАЗОВАТЕЛЬНЫХ УЧРЕЖДЕНИЙ В ПРОФИЛАКТИКЕ ПРАВОНАРУШЕНИЙ НЕСОВЕРШЕННОЛЕТНИХ

В статье рассматривается актуальная проблема отклоняющегося поведения несовершеннолетних, ведущего к совершению подростками преступных деяний. Сложности в социально-экономической и политической сферах современного российского общества оказывают сильное влияние на подростковое население, что часто приводит к нарушениям в поведении подростков, выражающиеся в различного рода зависимостях, а в дальнейшем, без уделения должного внимания семьи, образовательных организаций, уполномоченных государственных органов, к совершению несовершеннолетними различного рода преступных деяний. Образовательные учреждения, наравне с семьей, играют огромную роль в социализации подростков, именно поэтому вопрос усовершенствования профилактики правонарушений несовершеннолетних в их стенах является актуальным и требует особого внимания. В статье автором раскрываются причины возникновения отклоняющегося поведения подростков, приводятся примеры эффективных профилактических мер различного уровня в образовательных учреждениях. Также уделяется внимание необходимости работы не только с подростками, но и с их родителями, так как именно семья и отношения в ней играют огромную роль в социализации и воспитании подростков.

Ключевые слова: девиантное поведение, профилактика правонарушений, несовершеннолетние, правонарушения несовершеннолетних, психолого-педагогическая работа образовательных учреждений, социализация подростков.

Несмотря на то, что зачастую официальные источники констатируют устойчивую тенденцию снижения количественных показателей правонарушений несовершеннолетних, они остаются достаточно высокими, что требует повышенного внимания государства и общественности. Проблема отклоняющегося поведения детей и подростков имеет особую актуальность, поскольку несет угрозу экономическому, социальному и духовному развитию общества и не отвечает интересам национальной безопасности. Среди большого количества различных форм отклоняющегося поведения, особую опасность представляет рост правонарушений несовершеннолетних. Большинство представителей этой возрастной группы являются обучающимися образовательных учреждений, поэтому повышение контроля и усовершенствование профилактических мероприятий в работе данных учреждений имеет особую практическую значимость в борьбе с подростковой преступностью.

Слабые, размытые нравственные ориентиры в современном обществе, материальная нестабильность снижают значимость воспитательного потенциала семьи, что отрицательно сказывается на уровне воспитанности и социализированности детей, так как воспитанию во многих семьях уделяется недостаточно времени и усилий. Школьное образование, которое является не менее влиятельным агентом социализации, на сегодняшний день ставит в приоритете обучение, которое заключается в подготовке к успешной сдаче ЕГЭ и поступление в средне-профессиональное или высшее учебное заведение. Зачастую забывается, что снижение правовой культуры подростков является следствием

«недостаточного уровня правового воспитания и образования именно в школе» [1, с. 69]. Кроме того, негативное воздействие на становление подростков обусловлено ростом стрессовых ситуаций и рисков внешней окружающей среды. Это способствует возникновению таких видов зависимостей, как употребление алкоголя и наркотиков, курение, интернет и игровая зависимость, психологическая зависимость от родителей. В дальнейшем, без вмешательства специалистов, отклоненное поведение может привести к социальной дезадаптации и начать выражаться в совершении несовершеннолетними правонарушений различных степеней опасности. В профилактике данных процессов безусловно должно быть задействовано образовательное учреждение, так как подростки, в поведение которых наблюдаются девиантные отклонения в негативную и аморальную сторону, нуждаются в специализированной помощи, зачастую не только в социально-педагогической, психологической, но и медицинской.

Согласно требованиям российского законодательства, работа с несовершеннолетними в условиях общеобразовательной школы включает в себя следующие направления:

- предупреждение совершения обучающимися разного рода противоправных деяний;
- профилактика безнадзорности обучающихся, пропусков ими учебных занятий по неуважительной причине;
- профилактика разного рода зависимостей у обучающихся (употребление алкоголя, наркотических и психоактивных веществ);
- профилактика экстремизма и негативных тенденций в молодежной среде.

Основным условием эффективности деятельности образовательной организации, по данным направлениям, является комплексный, системный подход к решению проблем детской безнадзорности и асоциального поведения обучающихся, который реализуется путем привлечения к решению задач профилактической работы с обучающимися всех субъектов профилактики. В школе ими являются администрация образовательного учреждения, социальный педагог, педагог-психолог, классные руководители, учителя-предметники, органы ученического самоуправления и родительская общественность. Социальными партнерами общеобразовательной школы выступают органы и учреждения системы профилактики безнадзорности и правонарушений несовершеннолетних (органы внутренних дел, органы опеки и попечительства, образовательные организации дополнительного образования, медицинские учреждения и органы социальной защиты населения).

Межведомственное взаимодействие с органами и учреждениями системы профилактики безнадзорности и правонарушений несовершеннолетних в современных условиях, по нашему мнению, должно осуществляться на основании договоров и планов совместных мероприятий, утвержденных на уровне руководителей соответствующих органов и учреждений с одной стороны и директора образовательного учреждения с другой. В рамках такого взаимодействия в сфере профилактики асоциального поведения учащихся в условиях общеобразовательной школы наиболее приемлемыми методами с учащимися будут являться такие мероприятия как:

- проведение индивидуальных бесед с учащимися, состоящими на внутришкольном учете и на учете в органах внутренних дел и их родителями (законными представителями);
- организация работы Совета педагогов и социальных работников по профилактике девиантного поведения среди «трудных» подростков;
- организация и проведение занятий-практикумов с привлечением представителей правоохранительных органов, работников судебной системы. Прежде всего данные мероприятия должны нацелены на формирования нравственно-правовых ориентиров и ценностей, поэтому они не должны сводится к банальной беседе «что такое хорошо, а что такое плохо». Подросток должен быть погружен так называемую «модульную» жизненную ситуацию требующая нравственной оценки происходящее, позволяющая осознать всю опасность преступного поведения [2, с. 156].

Во многих регионах в качестве новой формы профилактической работы с детьми и подростками успешно внедряются институт наставничества, суть которого в том, что за каждым учащимся, состоящим на учете в органах внутренних дел, закреплены наставники из

числа классных руководителей или иных педагогических работников. Они готовят и реализуют профилактические мероприятия в рамках плана индивидуально-воспитательных, профилактических мероприятий с несовершеннолетним.

Социальная работа по профилактике асоциального поведения обучающихся должна охватывать все направления профилактики и носить целенаправленный, комплексный и системный характер. Для решения проблемы во многих общеобразовательных учреждениях разработана и эффективно реализуется школьная комплексно-целевая программа «Профилактика правонарушений и безнадзорности учащихся». Данная программа содержит в себе программно-методические рекомендации для различного контингента детей, в том числе для категории учащихся, склонных к девиациям в поведении.

Наиболее эффективными формами профилактической работы с данной категорией учащихся выступают интерактивные занятия педагога-психолога, социального педагога и классных руководителей с детьми, состоящими на профилактических учетах; методическая работа педагогического коллектива, которая включает в себя проведение педагогических советов, круглых столов, семинаров-практикумов по повышению профессионального уровня педагогического коллектива и обмену опытом сопровождения девиантных детей и подростков; тематические встречи, консультации, мероприятия с родителями (лицами их заменяющими) [3, с. 42].

Индивидуальная работа с детьми, состоящими на профилактических учетах, предполагает организацию и проведение не только мероприятий административного, индивидуального характера, но в большей мере включение несовершеннолетнего в активные, творческие виды деятельности. Участие в общественной и спортивной жизни школы для подростков гораздо важнее и эффективнее назидательных бесед и индивидуальных встреч. Педагоги и специалисты создают ситуацию успеха, формируют сопереживание окружающих и оптимизируют самооценку каждого ученика, демонстрируют его значимость для школьного сообщества, классного коллектива, родителей. Для родителей детей, состоящих на профилактических учетах, организуются консультации специалистами школы, тематические собрания, совместные мероприятия с детьми в школе и вне ее.

В общеобразовательных учреждениях первичная профилактика направлена на формирование у подростков установки на здоровый образ жизни и социальное поведение, способствующее нормативному развитию личности. Вторичная профилактика ориентирована на подростков и их семьи, относящихся к «группе риска», организуется обследование данной категории специалистами школы и здравоохранения. При необходимости - проведение психо-коррекционной работы и лечения. Третичная профилактика направлена на подростков с развивающейся зависимостью, проводится психо-коррекционная и реабилитационная работа.

Организация свободного времени подростков является особым направлением психолого-педагогической профилактики. Данное направление профилактики обладает большим потенциалом для развития и использования на практике. В данном аспекте на наш взгляд будет уместно возродить различные мероприятия в рамках детско-юношеского туризма, который направлен не только на «физическое, но и нравственное оздоровление молодого поколения» [4, с. 164]. Благодаря разнообразным направлениям детско-юношеского туризма (спортивно-оздоровительному, туристическо-краеведческому) педагог имеет возможность не только решить задачи занятости подростка, его физического оздоровления, но повлиять на нравственное формирование личности.

Акцент в профилактической работе с подростками «группы риска» следует делать на оптимизации внутрисемейных отношений. Благоприятный эмоциональный и психологический климат в семье главное направление профилактики подростковой зависимости. Причем, благоприятными должны быть отношения не только в системе «ребенок-родитель», но и внутри супружеской пары.

Таким образом, приоритетным направлением в профилактике отклоняющегося поведения несовершеннолетних является работа с микросоциальным окружением ребенка, предотвращение его негативного влияния, а также способствование его успешной социализации и адаптации в образовательной среде.

Список использованной литературы:

1. Артеменко Н. Н. Правовое воспитание как способ предупреждения преступности несовершеннолетних / Н. Н. Артеменко, О. Е. Тарасова, Е. А. Николаева // Аграрное и земельное право. – 2020. – № 2(182). – С. 68-70.
2. Тарасова О. Е. Правовое воспитание школьников как средство профилактики формирования экстремистского сознания среди молодежи / О. Е. Тарасова, Е. Д. Константинова // Национальная политика в сфере профилактики и противодействия экстремизму и терроризму как условие обеспечения единства российской нации и гармонизации межнациональных и этноконфессиональных отношений: Сборник материалов II Всероссийской научно-практической конференции с международным участием, Абакан, 18 октября 2019 г. / Науч. ред. Н.А. Никиташина. – Абакан, 2019. – С. 153-157.
3. Поликашина О. В. О роли образовательных организаций в профилактике правонарушений несовершеннолетних // Наука и школа. – 2016. – № 6. – С. 41-46.
4. Тарасова О. Е. Детско-юношеский туризм как образовательно-воспитательная среда / О. Е. Тарасова, О. Е. Тарасова, О. Н. Шулбаев // Наука и образование в современном мире: Материалы Международной научно-практической конференции, Караганда, 29 апреля 2022 г. / Частное учреждение Академия «Bolashaq». Т. 2. – Караганда: РИО «Болашақ-Баспа». Частное учреждение «Академия «Болашақ», 2022. – С. 163-166.

РЕЗЮМЕ/RESUME

**Кулаева Екатерина Александровна, Сафиуллина Зарина Зиннурқызы
«Ресей мемлекеттік әділет университеті» ҚФ жоғары оқу орындарының федералдық
мемлекеттік бюджеттік оқу орны, Қазан, Ресей Федерациясы**

КӘМЕЛЕТКЕ ТОЛМАҒАНДАР АРАСЫНДАҒЫ ҚҰҚЫҚ БҰЗУШЫЛЫҚТЫҢ АЛДЫН АЛУДАҒЫ БІЛІМ БЕРУ МЕКЕМЕЛЕРІНІҢ РӨЛІ.

Мақалада жасөспірімдердің қылмыстық әрекеттерге апарып соқтыратын кәмелетке толмағандардың девианттық мінез-құлқының өзекті мәселесі қарастырылған. Қазіргі Ресей қоғамының әлеуметтік-экономикалық және саяси салаларындағы қиындықтар жасөспірімдерге қатты әсер етеді, бұл көбінесе жасөспірімдердің мінез-құлқындағы бұзушылықтарға әкеледі, әр түрлі тәуелділіктермен және болашақта тиісті назар аудармай келеді. отбасына, білім беру ұйымдарына, уәкілетті мемлекеттік органдарға, кәмелетке толмағандардың әртүрлі қылмыстық әрекеттер жасауына. Жасөспірімдерді әлеуметтендіруде отбасымен бірге білім беру мекемелері де орасан зор рөл атқарады, сондықтан олардың қабырғасында кәмелетке толмағандар арасындағы құқық бұзушылықтың алдын алуды жетілдіру мәселесі өзекті және ерекше назар аударуды қажет етеді. Мақалада автор жасөспірімдердің девиантты мінез-құлқының себептерін ашып, білім беру ұйымдарында түрлі деңгейдегі тиімді алдын алу шараларын мысалдармен келтірген. Жасөспірімдерді әлеуметтендіру мен тәрбиелеуде отбасы мен ондағы қарым-қатынас орасан зор рөл атқаратындықтан, жасөспірімдермен ғана емес, олардың ата-аналарымен де жұмыс істеу қажеттілігіне назар аударылады.

Тірек сөздер: девиантты мінез-құлық, құқық бұзушылықтың алдын алу, кәмелетке толмағандар, жасөспірімдер арасындағы құқық бұзушылық, білім беру мекемелерінің психологиялық-педагогикалық жұмысы, жасөспірімдерді әлеуметтендіру.

THE ROLE OF EDUCATIONAL INSTITUTIONS IN THE PREVENTION OF JUVENILE OFFENSES

The article examines the current problem of deviant behavior of minors, leading to the commission of criminal acts by teenagers. Difficulties in the socio-economic and political spheres of modern Russian society have a strong impact on the teenage population, which often leads to violations in the behavior of adolescents, expressed in various kinds of addictions, and in the future, without paying due attention to the family, educational organizations, authorized government bodies, to the commission of various types of criminal acts by minors. Educational institutions, along with the family, play a huge role in the socialization of adolescents, which is why the issue of improving the prevention of juvenile delinquency within their walls is relevant and requires special attention. In the article, the author reveals the causes of deviant behavior in adolescents and provides examples of effective preventive measures at various levels in educational institutions. Attention is also paid to the need to work not only with teenagers, but also with their parents, since it is the family and relationships in it that play a huge role in the socialization and upbringing of teenagers.

Key words: deviant behavior, crime prevention, minors, juvenile delinquency, psychological and pedagogical work of educational institutions, socialization of adolescents.

List of references:

1. Artemenko N. N. Legal education as a way to prevent juvenile delinquency / N. N. Artemenko, O. E. Tarasova, E. A. Nikolaeva // Agrarian and land law. – 2020. – No. 2(182). – P. 68-70.
2. Tarasova O. E. Legal education of schoolchildren as a means of preventing the formation of extremist consciousness among youth / O. E. Tarasova, E. D. Konstantinova // National policy in the field of prevention and counteraction to extremism and terrorism as a condition for ensuring the unity of the Russian nation and harmonization interethnic and ethno-confessional relations: Collection of materials of the II All-Russian scientific and practical conference with international participation, Abakan, October 18, 2019 / Scientific. ed. ON THE. Nikitashina. – Abakan, 2019. – pp. 153-157.
3. Polikashina O. V. On the role of educational organizations in the prevention of juvenile delinquency // Science and school. – 2016. – No. 6. – P. 41-46.
4. Tarasova O. E. Children and youth tourism as an educational environment / O. E. Tarasova, O. E. Tarasova, O. N. Shulbaev // Science and education in the modern world: Materials of the International Scientific and Practical Conference, Karaganda, April 29, 2022 / Private institution Bolashaq Academy. T. 2. – Karaganda: RIO "Bolashak-Baspa". Private institution "Academy "Bolashak", 2022. – pp. 163-166.

Проданик Василий Михайлович

nubiru9x9@gmail.com

кандидат наук государственного управления

Высшее учебное заведение «Межрегиональная академия управления персоналом»,

Киев, Украина

Мепаришвили Георгий Нодарович

meparyshvily@gmail.com

кандидат наук государственного управления

Государственная экологическая академия последиplomного образования и управления»,

Киев, Украина

ЭТАП ОБНОВЛЕНИЯ ПУБЛИЧНОГО УПРАВЛЕНИЯ И АДМИНИСТРИРОВАНИЯ НА РЕГИОНАЛЬНОМ УРОВНЕ: ПАРТНЕРСТВО И РЕСУРСЫ ВОССТАНОВЛЕНИЯ

В работе исследуются направления макроэкономического управления и модернизации публичного управления и администрирования на региональном и местном уровне в Украине, в частности в контексте формирования общественного партнерства в Украине на этапе восстановления. Раскрыты пути и механизмы государственного управления в регионах и направления совершенствования местного самоуправления в Украине. Сделан анализ стратегических документов модернизации управления на региональном и местном уровне на основе партнерства, которое предусматривает ряд совместных действий, эффективный поиск путей решения имеющихся проблем или новых возможностей для их реализации. Партнерство может быть целью деятельности, и механизмом достижения целей. Особенно это становится очевидным, когда задача состоит в налаживании взаимопонимания, приближении интересов сторон, создании условий для изменений. Налаживание партнерства требует общности, взаимной заинтересованности, вклада каждого в общее дело.

Ключевые слова: государственное управление, региональная политика, партнерство, модели и механизмы государственного управления.

Введение. Украина проходит сложнейший этап своего развития за все время независимости. Задача ученых-исследователей и практиков разработать реальные советы по обновлению и восстановлению государственной системы управления и довести эти предложения в органы принятия высших управленческих решений. Реформирование управления на региональном и местном уровнях власти обязательно должно осуществляться с соблюдением следующих принципов: верховенства права; открытости, прозрачности и общественного участия; вездесущности местного самоуправления; субсидиарности; доступности публичных услуг; подотчетности и подконтрольности органов и должностных лиц местного самоуправления территориальной общине; подконтрольности органов местного самоуправления органам исполнительной власти в вопросах соблюдения Конституции и законов Украины; правовой, организационной и финансовой состоятельности местного самоуправления; государственной поддержки регионального управления и местного самоуправления; партнерства между государством и местным самоуправлением и устойчивого развития территорий [1].

Цель статьи. Состоит в раскрытии вопросов обновления и восстановления государственной политики в сфере макроэкономического управления и публичного администрирования на региональном и местном уровне в Украине, в частности в контексте формирования мероприятий по восстановлению национальной экономики и системы государственности в Украине.

Анализ последних исследований и публикаций. Сегодня, современная украинская наука и практика публичного управления и администрирования только начинают формировать подходы и одиночно внедрять отдельные инструменты по региональным и местным инициативам, которые учитывают решения задач восстановления: обеспечение общественной стабильности и привлечения ресурсов в регионы страны.

Последние исследования известных ученых в этой сфере (В.Воротин, Ю.Куц, Д.Карамисhev, С.Чернов и др.), свидетельствуют, что в Украине существуют две проблемы всего управления - отсутствие активной позиции на многих уровнях и поиска дополнительных источников финансирования, с возможными путями эффективного развития и отсутствие действенных институтов, которые традиционно занимались региональным и местным развитием. Их надо создавать, но в стране отсутствуют возможности и звучат предложения о закрытии многих исследовательских центров, объединений университетов и пр.

Основная часть.

Анализ современных и успешных практик в сфере публичного управления последних десятилетий показывает, что обновление инструментария публичного управления и администрирования, форм реализации экономической политики в условиях глобализации и многоуровневой интеграции должно опираться на принципиально новые - гибкие и согласованные управленческие формы (модели). В современных условиях реформирования системы управления на региональном и местном уровне, нуждаются в совершенствовании и теоретической разработке направлений преобразования и их совершенно нового организационно-правового обеспечения в Украине. Это связано с ситуацией и новым статусом страны, как кандидата в члены Европейского Союза.

Так согласно Конституции Украины 1996 года. (Ст. 133) властно-пространственной основой организации власти является административно-территориальные единицы, систему которых составляют: Автономная Республика Крым, области, районы, города, районы в городах, поселки и села. Как отмечается в Концепции государственной региональной политики Украины, система территориальной организации власти базируется на сочетании государственного управления, регионального управления и местного самоуправления.

Отметим, что современные местные бюджеты, которые растут благодаря процессу децентрализации и государственный фонд регионального развития (существует в Украине) пока не решают вопрос эффективного регионального и местного хозяйствования. Сегодня требует логического завершения вся система в национальном управлении и все механизмы регионального и местного развития, в частности стратегического планирования и взаимодействия с центральной властью на основе эффективного партнерства и использования европейских механизмов развития.

Считаем важным, что в отличие от других развитых стран в Украине не хватает действенных и эффективных институтов ресурсного развития на региональном, муниципальном и местном уровнях. Начатые в Украине реформы публичного управления на различных уровнях и территориальной организации власти формируют новые рамочные условия, и требования по усилению роли управления в Украине в части обеспечения качества жизни населения, большей экономической ответственности и усиления ресурсной способности. Национальные и региональные органы власти получили дополнительные полномочия и обязанности по обеспечению устойчивого социально-экономического развития во время войны, появились новые возможности для роста качества жизни населения через использование дополнительных внешних ресурсов, правильной экономической политике и стратегии развития.

Именно региональное управление формируется на уровне областного, районного, городского хозяйствования и представляет собой особый вид управленческой деятельности по регулированию социально-экономических процессов на данной территории.

На уровне региона осуществляются еще несколько видов управленческой деятельности в экономической сфере: отраслевое управление; судебное, правовое управление различных уровней; управления негосударственных органов; общественное управление (ассоциации, объединения, союзы - профсоюзные, защиты прав потребителей, молодежные,

экологические, ветеранские организации и т.п.).

С одной стороны, такая разветвленная структура должна обеспечивать защиту и представление экономических интересов различных субъектов социально-экономической деятельности, но с другой, актуализирует расхождение, пересечение интересов каждого из участников. В основном они заключаются в стремлении присвоить максимальный объем ресурсов, обеспечить себе определенные выгоды. Конечной целью обновленного регионального управления является разрешение противоречий, возникающих между общественными, отраслевыми и региональными интересами, а также создание гибкой системы сочетания всех интересов в пределах территории.

Первая группа регионального управления, одновременно включает общегосударственное управление со стороны центральных органов власти, и управление со стороны местных органов исполнительной власти и органов местного самоуправления, а также отраслевое, межотраслевое управление.

Вторую группу субъектов регионального управления можно определить, исходя из круга субъектов местного самоуправления, поскольку, по нашему мнению, региональная способность управления в данном случае является второстепенной от права местного самоуправления, которое проявляет в условиях военного времени повышенную способность к сохранению безопасности жизни человека. К этой группе относятся, прежде всего, территориальные общины региона, которые имеют гарантированное государством право и реальную способность самостоятельно решать вопросы местного значения и выступают как определенные субъекты местного самоуправления. Это, в первую очередь, касается территориальных общин городов республиканского и областного значения, которые оказывают решающее влияние на хозяйственное и социальное развитие регионов Украины, но и свое устойчивое показали различные формы самоорганизации населения, в частности дачные кооперативы, самоорганизации домов и пр.

Отметим, что во время войны возросла активность разного рода добровольных объединений, волонтеров, общин и их органов (Волонтерские движения, Ассоциация сельских, поселковых и городских советов Украины, Украинская ассоциация местных и региональных властей, Союз лидеров местных и региональных властей и т.д.). Эти организации пытаются влиять на формирование региональной политики в Украине направленной на восстановление секторальной составляющей развития территорий. Совместно с другими общественно-политическими формированиями (региональными организациями политических партий и блоков, профсоюзами, объединениями, представляющими интересы субъектов хозяйствования, различных слоев населения и т.п.) эти объединения можно включить в третью группу субъектов регионального управления. Хотя, учитывая то обстоятельство, что они не имеют властных полномочий, их, скорее, можно отнести к так называемым "группам давления" на органы центральной и региональной власти или лоббирования собственных интересов и направлений восстановления экономики.

Необходимо отметить, что общественное партнерство - это не нечто заданное раз и навсегда, это - живой процесс. Как условие деятельности общественное партнерство означает объединение усилий ради совместно определенных целей, то есть согласие на эффективное сотрудничество. Как процесс, партнерство предусматривает ряд совместных действий, реальный поиск путей решения имеющихся проблем или новых возможностей для их реализации. В общественном партнерстве нет второстепенных вопросов. Важно, что процесс налаживания партнерства, развития отношений и налаживание реального диалога, является результатом этого процесса. Общественное партнерство может быть и целью деятельности, и механизмом достижения целей. Особенно это становится очевидным, когда задача состоит в налаживании взаимопонимания, приближении сторон, создании условий для эффективных изменений.

Бесспорно, что эффективное и взаимовыгодное сотрудничество бизнеса, власти и общества способствует экономическому развитию отдельных регионов и страны в целом. Однако следует отметить, что в каждом регионе вопрос выбора механизмов и форм объединения ресурсов и усилий, координации деятельности институтов гражданского

общества, органов публичной власти, бизнеса для комплексного решения конкретных целей решаются различным путем и с переменным успехом. Следовательно, исследования лучшего опыта и его распространение является одним из важных управленческих вопросов.

Не смотря на сложный период развития, современной целью обновления является усиление институциональной способности формирования государственной политики в определенных Кабинетом Министров Украины сферах, реализацию которой возложено на исполнительную власть Конституцией и законами Украины, а также при необходимости разграничения функций по формированию и реализации государственной политики в сфере восстановления. Указанное будет способствовать повышению эффективности функционирования всей системы органов исполнительной власти, в частности на региональном и местном уровнях после завершения военных действий.

После управленческих обновлений в 2023, в Украине проходит процесс активного усиления общественного партнерства, волонтерства, социального единства и содействие устойчивому экономическому восстановлению и развитию, что сегодня является одним из самых острых национальных вопросов, в частности в контексте формирования эффективных и антикризисных моделей государственного управления. Именно поэтому особое значение приобретает поиск возможностей для диалога и взаимопонимания между различными группами интересов в обществе и развитие различных механизмов и моделей, которые могут ускорить современный процесс восстановления национальной хозяйственной системы. Процесс налаживания общественного партнерства - один из необходимых и актуальных на сегодня механизмов и направлений повышения эффективности системы управления.

Наши исследования показывают, что необходимость выстраивания системы взаимодействия и взаимовыгодного сотрудничества между органами власти, общественными организациями и бизнесом вызвана необходимостью направления совместных усилий на реализацию приоритетных для восстановления экономики социально значимых программ и проектов. Именно это обуславливает наш активный теоретический и практический поиск механизмов и форм сотрудничества всех заинтересованных сторон, которое будет, осуществляется в послевоенный период.

Конкретизация участия каждого из партнеров, а также общая ответственность при подготовке и реализации программ восстановления и проектов служит хорошей школой по созданию надежных и эффективных рычагов для саморазвития. Кроме того, что это дает возможность использовать весь интеллектуальный потенциал, способствует дальнейшей открытости деятельности органов власти в тесном взаимодействии с другими социальными актерами.

Вместе с тем, следует отметить, что в результате реализации абсолютно каждого проекта происходят существенные сдвиги, которые касаются не только материально-технического обеспечения, но и развития всех сторон ресурсного обеспечения и предпринимательства. Самое главное достижение заключается в том, что к разработке и реализации проектов восстановления привлекаются не только руководители, но и должностные лица на уровне местного самоуправления всех уровней, партнеры, общественные организации, волонтеры и пр.

Участие в конкурсах проектов и программах регионального восстановления и местного самоуправления дает возможность объективно оценивать ресурсные возможности, определять тактическую составляющую технологии достижения целей проекта, конкретизировать краткосрочные и долгосрочные последствия реализации, учитывать влияние ожидаемых результатов на целевые группы, идентифицировать ожидаемые источники финансирования. То есть, решать вопросы социально-экономического развития территорий путем использования дополнительных возможностей привлечения средств восстановления. А это все и будет влиять на повышение уровня безопасности.

И, конечно, участие в конкурсах предусматривает контроль и мониторинг использования средств восстановления, отчетность о ходе выполнения мероприятий проекта-победителя. Использование механизмов прямой демократии для привлечения общественности к подготовке и принятия решений органами публичной власти является важным и эффективным инструментом для налаживания действенного сотрудничества

между властью и обществом во время снижения уровня напряженности вызванных войной.

Отметим, что налаживание партнерства в сфере восстановления требует общности, взаимной заинтересованности, вклада каждого в общее дело. Партнерство предполагает стремление объединения усилий и ресурсов, энергии, знаний, опыта различных групп, каждая из которых приносит в партнерстве что-то свое, ценное и неповторимое. Это, не только просто скоординированные действия различных сторон, это, прежде всего общая ответственность за результат восстановления национальной экономики и региональных хозяйственных комплексов. Как правило, говорят о партнерстве как о том способе взаимодействия, который больше учитывает равенство сторон - как в плане участия в процессе, так и в плане пользы, которую получают стороны. Особенно это важно на этапе обновления и достижения целей восстановления на региональном уровне.

Сегодня все чаще говорят еще о послевоенном межсекторальном партнерстве - партнерство органов власти, граждан и их объединений, бизнес сектора, СМИ, доноров и особенно на местном уровне. Как и сам термин «партнерство», межсекторальное партнерство имеет различные определения. Согласно одной из версий межсекторальное партнерство - это совместное действие трех или более организаций, представляющих государственный, частный и волонтерский сектора, которые предоставляют свои разнообразные ресурсы для продвижения совместного видения, имеет четко определенные цели и задачи. В развитой рыночной экономике целью партнерства должно быть создание инициативы, в рамках которой партнеры сотрудничали бы в достижении общих целей и задач, и следовательно - создавали больше, чем простую сумму своих усилий. В реальной жизни часто случается так, что партнерство - это просто инициатива, которая существует как формальная структура, собирает вместе различные группы интересов.

Все чаще в Европе говорят именно о ресурсном партнерстве как механизме развития социального единства и решения ресурсных проблем восстановления, привлечение групп, которые ранее страдали от недостатка финансов, недостаточного внимания, а иногда - и отсутствия должного внимания или понимания со стороны остального общества. Целью партнерства выступает объединения энергии, навыков и ресурсов ключевых субъектов: организаций публичного сектора, профсоюзов, волонтерских организаций, групп представителей местных общин, - в развитии и реализации местных стратегий для преодоления безработицы, бедности и социального исключения. Такое партнерство имеет различные формы и покрывает широкий спектр социальных, экономических проблем, проблем охраны окружающей среды [2].

В целом, совместная работа позволяет прийти к согласию об общих ценностях и принципах, выработать общие цели и задачи, мероприятия и программы деятельности. Она помогает преодолевать барьеры между властью и людьми, изоляцию отдельных групп и более прозрачно и ответственно распределять ресурсы для более эффективного решения проблем. Партнерство возникает, когда берутся за дело, которое самостоятельно решить невозможно. Часто один сектор - то власть или неправительственные объединения, или бизнес - не могут дать ответа, которые удовлетворили бы всех. Поэтому, партнерство не просто лозунг, а необходимое условие устойчивого восстановления и развития. Новые возможности для восстановления всех сторон, которые пострадали во время войны, диалога между различными "заинтересованными сторонами" общества позволяют рассмотреть различные подходы, привлечь свежие идеи и новые внешние ресурсы.

Отметим, что обеспечение устойчивого социально-экономического развития, максимальный учет всех законных интересов и создание условий для постоянного роста невозможно без партнерства между всеми секторами общества. Благодаря различиям между ними, каждый из секторов имеет уникальные знания, опыт и ресурсы, которые должны быть использованы для развития общества. Поэтому, на смену противостоянию и конкуренции секторов приходит взаимодополнение и партнерство. Органы власти имеют соответствующие полномочия по принятию решений и ресурсы для воплощения этих решений в жизнь. Организации гражданского общества имеют опыт, активистов, тесные отношения с людьми, которые требуют решения насущных проблем.

Общественное партнерство - прежде всего механизм создания новых возможностей и

понимания, разрушение стереотипов, изменение отношения, уход от акцентирования отношений зависимости и подчинения, развитие навыков совместной деятельности и объединения ради изменений к лучшему. Общественное и межсекторальное партнерство - это демократия в действии в современных условиях сложных процессов реформирования в Украине [3].

Выводы и рекомендации. Как вывод отметим первое – что концепции восстановления и обновления предусматривают переход на новую децентрализованную модель организации государственной и региональной власти. Основной задачей таких концепций является анализ актуальных проблем в сфере управления и в период восстановления, определение основных управленческих и правовых подходов, организационных, финансовых основ их решения. Ключевым вопросом концепций восстановления является обоснование предложений по обеспечению на региональном и местном уровне демократической и эффективной организации управления, внедрение механизма оптимального самодостаточного функционирования субъектов местного самоуправления на основе использования дополнительных финансовых ресурсов. И второе - что одним из важных элементов налаживания качественного диалога между волонтерскими и управленческими партнерами являются эффективная коммуникация - умение слушать и слышать, обмениваться информацией, распространять совместно принятые ключевые проблемы на этапе восстановления национальной и региональной экономики.

Список использованной литературы:

1. Vorotin V. Ye., Romanenko Ye. A., Shchokin R. G., Pivovarov K. V. (2018). Improving the organizational and legal mechanism of state economic management: the european experience for ukraine. Financial and credit activity: problems of theory and practice, 3 (26), - 368-376 [in Ukrainian].

2. Vorotin V. (2003), "State regulation of the economy of Ukraine: political-economic aspect", Visnyk Ukrainiskoi Akademii derzhavnoho upravlinnia pry Prezydentovi Ukrainy, 2. – 51-58 [in Ukrainian].

3. Vorotin V.Ye., Prodanyk V.M. (2019). From regulatory policy to state-private partnership in the public sector of Ukraine. Modernization of the sphere of education and science as an object of public administration: competitive advantages for Ukraine / V.Ye. Vorotin / Scientific Notes of the Institute of Legislation of the Verkhovna Rada of Ukraine, 1. - 95-102 [in Ukrainian].

РЕЗЮМЕ/ RESUME

Проданик Василий Михайлович

Мемлекеттік басқару саласындағы PhD

«Аймақаралық персоналды басқару академиясы» жоғары оқу орны, Киев, Украина

Мепаришвили Георгий Нодарович

Мемлекеттік басқару саласындағы PhD

Жоғары оқу орнынан кейінгі білім беру және басқару мемлекеттік экологиялық академиясы, Киев, Украина

Өңірлік деңгейдегі мемлекеттік басқару және әкімшілікті жаңарту кезеңі: әріптестіктер және қалпына алу ресурсы

Жұмыста Украинадағы аймақтық және жергілікті деңгейде макроэкономикалық басқару және мемлекеттік басқару мен басқаруды жаңғырту бағыттары, атап айтқанда Украинаның қалпына келтіру сатысында мемлекеттік әріптестікті қалыптастыру контекстінде қарастырылады. Өңірлердегі мемлекеттік басқарудың жолдары мен тетіктері және Украинадағы жергілікті өзін-өзі басқаруды жетілдіру бағыттары анықталды. Серіктестік негізінде аймақтық және жергілікті деңгейде менеджментті жаңғыртудың стратегиялық құжаттарына талдау жасалды, онда бірқатар бірлескен іс-қимылдар, бар мәселелерді шешу жолдарын немесе оларды жүзеге асырудың жаңа мүмкіндіктерін тиімді іздеу қарастырылған.

Серіктестік қызметтің мақсаты және мақсаттарға жету механизмі болуы мүмкін. Бұл, әсіресе, өзара түсіністік орнату, тараптардың мүдделерін жақындату, өзгерістерге жағдай жасау міндеті тұрғанда айқын көрінеді. Серіктестік орнату үшін қоғамдастық, өзара мүдде және ортақ іске барлығының үлес қосуы қажет.

Тірек сөздер: мемлекеттік басқару, аймақтық саясат, серіктестік, мемлекеттік басқарудың үлгілері мен механизмдері.

Prodanyk Vasyl Mikhailovich
Higher Educational Institution "Interregional Academy of Personnel Management",
Kyiv, Ukraine
Meparishvili Georgii Nodarovich
State Ecological Academy of Postgraduate Education and Management, Kyiv, Ukraine

RENEWAL STAGE OF PUBLIC GOVERNANCE AND ADMINISTRATION AT THE REGIONAL LEVEL: PARTNERSHIPS AND RESOURCES FOR RECOVERY

The work examines the directions of macroeconomic management and modernization of public management and administration at the regional and local level in Ukraine, in particular in the context of the formation of public partnerships in Ukraine. The ways and mechanisms of public administration in the regions and directions for improving local self-government in Ukraine are revealed. An analysis has been made of strategic documents for the modernization of management at the regional and local level on the basis of partnership, which provides for a number of joint actions, an effective search for ways to solve existing problems or new opportunities for their implementation. Partnership can be the goal of an activity and a mechanism for achieving goals. This becomes especially obvious when the task is to establish mutual understanding, bring closer the interests of the parties, and create conditions for change. Establishing a partnership requires community, mutual interest, and everyone's contribution to the common cause.

Key words: public administration, regional policy, partnership, models and mechanisms of public administration.

List of references:

1. Vorotin V.Ye., Romanenko Ye.A., Shchokin R.G., Pivovarov K.V. (2018). Improving the organizational and legal mechanism of state economic management: the european experience for ukraine. Financial and credit activity: problems of theory and practice, 3 (26), - 368-376 [in Ukrainian].

2. Vorotin, V. (2003), "State regulation of the economy of Ukraine: political-economic aspect", Visnyk Ukrainskoi Akademii derzhavnoho upravlinnia pry Prezydentovi Ukrainy, 2. – 51-58 [in Ukrainian].

3. Vorotin V.Ye., Prodanyk V.M. (2019). From regulatory policy to state-private partnership in the public sector of Ukraine. Modernization of the sphere of education and science as an object of public administration: competitive advantages for Ukraine / V.Ye. Vorotin / Scientific Notes of the Institute of Legislation of the Verkhovna Rada of Ukraine, 1. - 95-102 [in Ukrainian].

Ханов Талгат Ахматзиевич
thanov@mail.ru

Пудинова Валерия Сергеевна
valipudinova21@gmail.com

Карагандинский университет Казпотребсоюза, Караганда, Республика Казахстан

МЕЖДУНАРОДНЫЙ ТЕРРОРИЗМ: УГРОЗА СТАБИЛЬНОСТИ КАЗАХСТАНСКОГО ОБЩЕСТВА

В статье на примере событий, произошедших в Казахстане в январе 2022 года, проведен анализ территориальных особенностей и исследованы характерные черты международного терроризма в современных условиях. Международный характер проблемы терроризма требует проведения исследований учеными стран, столкнувшихся с его проявлениями и выработки совместных мер по нейтрализации данного негативного явления. Авторами предлагается использовать зарубежный опыт и имеющиеся наработки для успешного противодействия терроризму в Казахстане, с учетом национальных особенностей. Приведены характерные, отличительные черты международного терроризма, выделены шесть основных типов современного терроризма и сформулированы отдельные предложения, направленные на совершенствование правовой политики в сфере предупреждения и профилактики проявлений терроризма. Указывается на необходимость принятия комплексных мер, направленных на обеспечение стабильности и разрядке напряженности. По мнению авторов, именно такой подход способствует сохранению межнационального согласия и процветанию казахстанского общества.

Ключевые слова: террористическая деятельность, экстремизм, международный терроризм, террористический акт, противодействие, насильственные действия, угроза безопасности.

Уже не первый десяток лет существует глобальная проблема, связанная с проявлением различных форм терроризма. Следует отметить, что в 19 веке эти проявления носили в основном индивидуальный характер. Например, в Российской империи в конце 19 века террористы проводили точечные покушения на высокопоставленных чиновников с тем, чтобы добиться конкретных политических целей. Однако, история России показывает, что терроризм не может привести к достижению поставленных целей. Несмотря на то, что народовольцы убили царя, желаемого они не достигли, а лишь вызвали усиление реакции со стороны государства, непонимание и даже разочарование народа. Поэтому в начале 20 века индивидуальный терроризм старого образца ушел с арены, но при этом оставил большой след в истории. В Казахстане до недавнего времени были лишь единичные случаи проявления терроризма, поэтому данному вопросу не уделялось должного внимания.

В современном мире терроризм стал совершенно иным. Сейчас, это серьезная проблема не только для отдельных государств, а для всего мирового сообщества. Сегодня, как правило, террористы не устраивают покушения на отдельных чиновников, а берут в заложники целые группы людей: спортивные команды, пациенты больниц, школьники. Теперь объектом запугивания является народ, а не правящая элита. Как указывают отдельные ученые, в последнее время самым действенным средством террористов, вселяющим страх в умы людей, является насильственные действия, совершаемые в отношении мирного населения. Все это подогревается средствами массовой информации путем демонстрации катастрофических результатов террора. Таким образом, формируется общественное мнение о неспособности государства защитить своих граждан от террористических атак и подрывается доверие населения к руководству страны [1].

В январе 2022 года в Казахстане произошли события, которые также официально признаны актами терроризма. В новейшей истории Казахстана еще не фиксировалось таких масштабных проявлений терроризма. Данные события, вызвали шок для многих жителей республики, а аналитики сравнивают данную ситуацию и её последствия с терактами, произошедшими в США 11 сентября.

По оценке отдельных экспертов то, что произошло 4-6 января 2022 года, воспринималось многими жителями Алматы, как хорошо организованная бандитскими структурами, попытка государственного переворота. Такой вывод основан на том, что уже 5 января со всех окраин Алматы толпа примерно 20 тысяч человек одновременно прибыла в центр города на площадь и предприняла попытку захвата здания акимата. При этом отмечается, что вышедшие на протест люди, были вооружены и хорошо организованы. Значительное численное преимущество и растерянность исполнительной власти позволило толпе прорвать линию обороны и ворваться в здание. Следует отметить, что во избежание случайных жертв полиция не применяла огнестрельного оружия и была вынуждена отступить под натиском протестующих. В результате толпа устроила погром, уничтожила и разграбила имущество, само здание подверглось поджогу. По данным МВД, в охваченных беспорядками Атырауской, Алматинской, Актюбинской, Кызылординской, Жамбылской областях так же вооруженной толпой были захвачены здания областных или городских акиматов [2; 3].

Поскольку проблема терроризма носит международный характер, то во многих странах проводятся различные исследования в этом направлении. Так, например, в США создан Национальный консорциум по изучению терроризма и борьбе с терроризмом (The National Consortium for the Study of Terrorism and Responses to Terrorism - START), при котором сформирована глобальная база данных по терроризму (Global Terrorism Database - GTD), которая представляет собой базу данных, включающую информацию о террористических событиях по всему миру с 1970 [4].

Многие научные центры используют данную информацию, при проведении своих изысканий. В частности, Институтом экономики и мира Университета Мэриленда (Австралия) проводится комплексное исследование «Глобальный индекс терроризма (Global Terrorism Index)» и ежегодно публикуется уровень активности террористической деятельности в странах мира. Он показывает, какие из государств и в каких масштабах сталкиваются с террористической угрозой. По их оценке с 2007 года в мире происходит определенная стабилизация угроз терроризма[5].

В ходе проведенных исследований ученые указанных научных центров пришли к выводу, что терроризмом, является «...угроза или нелегальное использование силы или насилия негосударственной структурой для достижения политических, экономических, религиозных или социальных целей при помощи запугивания, принуждения или устрашения» [6].

Вместе с тем для признания совершенного акта террористическим недостаточно только самого факта насилия или угрозы совершения насильственных действий, эта деятельность должна отвечать хотя бы двум критериям. Первый критерий заключается в присутствии идеологической составляющей, а не мотивов личного характера. Второй элемент связан с направленностью преступных действий, которые должны быть адресованы обществу или властям, а не конкретным жертвам теракта. В этой связи не любое, пусть даже самое жестокое убийство, может считаться актом терроризма. В качестве примера можно привести событие, произошедшее в 1994 в Руанде, где за 100 дней военные хуту убили порядка 800000 соотечественников тутси, что в 2.5 раза больше людей, чем было уничтожено в результате террористических актов за пол века. Однако эти действия признаны геноцидом, поскольку за фактом массового убийства стояло государство [7]. Как правило, в категорию террористической деятельности не попадают войны наркокартелей. Однако, в 1989 году по указанию наркобарона Пабло Эскобара был взорван Boeing727, тогда погибло 107 человек на борту и еще 3 на земле и данный случай был признан терактом [8].

Следует так же иметь в виду, что сегодня большинство террористических организаций прямо заявляют, что их целью является изменение как внешней, так и внутренней политики

отдельных государств либо даже группы стран. При этом для устрашения, используются самые изощренные методы и изуверские способы террористических атак. Исходя из этого, авторами выделяется ряд отличительных признаков, характеризующих современный международный терроризм. В качестве таковых признаются:

- наличие спонсоров, оказывающих мощную финансовую поддержку;
- продвижение экстремистской идеологии, в частности, политизированный ислам радикального толка;
- использование новейших достижений в области науки и техники, например: информационные технологии, биотехнологии, оружие массового поражения и другие. [9, с.9; 10, с.30].

В последнее время набирает тенденцию стремление лидеров террористических организаций к приданию международного резонанса своей террористической деятельности. Для этого широко привлекаются средства массовой информации и различные Интернет-ресурсы. К сожалению, антитеррористические органы большинства стран не принимают адекватных мер противодействия в данном направлении.

Вместе с тем, как отмечают эксперты, расширяются цели международного терроризма, они включают следующие элементы:

- дезорганизация государственного управления и общественного порядка;
- создание общей атмосферы хаоса и страха;
- нанесение политического, экономического и морального ущерба властям и населению;
- дестабилизация ситуации в той или иной стране либо регионе;
- провоцирование вооруженных конфликтов и столкновений между группами населения на этноконфессиональной или другой почве [11, с.11].

Сегодня международный терроризм угрожает общему мировому правопорядку и межгосударственным отношениям. Повышенная общественная опасность вынуждает мировое сообщество, авторитетные международные организации совершенствовать механизмы противодействия, подключая к этой деятельности политиков и ученых [12; 13]. В юридической науке исследуются причины терроризма [14] и имеется ряд прогнозных подходов в вопросе дальнейшего развития феномена терроризма [15; 16].

В последние годы отдельные ученые связывают распространение терроризма с миграционными процессами, охватившими многие страны мира [17; 18; 19].

Так, Е.А. Попова отмечает, что в настоящее время происходит беспрецедентный рост масштабов и географии мировой миграции, который связан с волной цветных революций и военных конфликтов. При этом, наряду с реальными беженцами в страну проникают и радикально настроенные элементы [20, с.36].

В этой связи, важным элементом миграционной политики любой страны является усиление контроля за миграционными потоками, направленное на недопущение стихийной и незаконной экономической и трудовой миграции. К тому же часть мигрантов не желает интегрироваться в государство-реципиент, не соблюдает его традиции и культуру, что нередко сопровождается возникновением конфликтных ситуаций. К сожалению, ни одно государство пока не выработало реального механизма разрешения данной проблемы [20, с.36].

В Казахстане, нередко обнаруживают связь между произошедшими терактами и радикальными исламскими движениями. Однако это не должно вызывать негативного отношения к мусульманам, поскольку следует четко различать мусульман и террористов. Общество может вполне адекватно и рационально сопоставлять факты и не предвзято выстраивать свое мнение. Поэтому, теракты, совершенные людьми исламского вероисповедания не провоцируют ненависть к приверженцам этой конфессии, и, даже напротив, могут способствовать росту промусульманских настроений в обществе. Государство должно системно выстраивать антитеррористическую политику, учитывая особенности, сложившиеся в нашей стране, не допуская перегибов и ущемления прав и законных интересов истинно верующих людей.

Таким образом, сегодня терроризм становится одной из самых обсуждаемых проблем, поскольку акты терроризма сеют страх и ужас среди мирного населения. При этом эффективность мер противодействия проявлениям терроризма, пока находится не на

должном уровне. Во многом это зависит от совокупности достаточно большого числа взаимосвязанных факторов.

К наиболее значимым следует отнести:

- отсутствие системной, планомерной работы в сфере профилактики и предупреждения экстремистской и террористической деятельности;
- недостаточную техническую оснащенность и слабую профессиональную подготовку специализированных подразделений;
- отсутствие научно обоснованных разработок в области противодействия террористическим угрозам;
- нежелание правящей элиты осознать реальность терроризма в качестве угрозы национальной безопасности страны и принять радикальную антитеррористическую программу действий.

К сожалению, в любом государстве находятся отдельные личности и даже группы людей, которые не согласны с проводимой политикой. Наряду с этим имеются недовольные, которые не желают мирного разрешения ситуации, путем использования легитимных средств влияния на государство. Именно такие особи прибегают к совершению диверсий и террористических актов. Данный феномен необходимо учитывать при организации и осуществлении мероприятий, связанных с противодействием проявлениям экстремизма и терроризма.

Происходящие в современном обществе изменения ценностей, политических взглядов и общественного сознания, не могут игнорироваться государством, требуют совершенствования правовой системы и модернизации деятельности правоохранительных органов. Силловые структуры должны учитывать происходящие в различных сферах процессы глобализации, усиливающиеся миграционные потоки и негативное влияние, оказываемое в первую очередь на молодое поколение. В этой связи должны приниматься адекватные меры по снижению напряженности, устранению причин и условий преступности путем разработки и внедрения эффективных механизмов противодействия любым проявлениям и очагам напряженности. Следует также выработать и своевременно применять инновационные инструменты, способствующие воспитанию молодежи в духе толерантности по отношению к любым национальностям и религиозным мировоззрениям, уважения к национальным и культурным традициям. Именно такой подход обеспечит сохранение межнационального согласия и процветание казахстанского общества.

Список использованной литературы

1. Искендеров А.У. Международный терроризм: типы современного терроризма и общие причины роста террористической угрозы в современном мире // Вестник кыргызского государственного университета имени И. Арабаева. 2017. № 2. С.131-136
2. Что творилось в регионах Казахстана [Электронный ресурс] Режим доступа: <https://turanpress.kz/regiony/401-chto-tvorilos-v-regionah-kazahstana.html>.
3. Бектенова А. С террором Казахстан столкнулся не впервые [Электронный ресурс] Режим доступа: <https://oko-planet.su/politik/politiklist/673606-s-terrorom-kazahstan-stolknulsja-ne-vpervye.html>.
4. Террористические атаки в мире [Электронный ресурс] Режим доступа: <https://mydata.biz/ru/catalog/databases/gtd>.
5. Число терактов в мире в последние годы перестало расти [Электронный ресурс] Режим доступа: https://www.bbc.com/russian/international/2012/12/121203_terror_attacks_levelled_o
6. Рейтинг стран мира по уровню терроризма [Электронный ресурс] Режим доступа: <https://gtmarket.ru/ratings/global-terrorism-index>
7. 25 лет геноциду против тутси в Руанде: как это было <https://news.un.org/ru/story/2019/04/1352631>
8. Этот день в истории: 1989 год — теракт в небе над Боготой [Электронный ресурс] Режим доступа: <https://eadaaily.com/ru/news/2019/11/27/etot-den-v-istorii-1989-god-terakt-v-nebe-nad-bogotoy>

9. Иванов С.М. Международный терроризм: причины его возникновения и меры противодействия // Зарубежное военное обозрение. - 2014. - №2. - С.8-13
10. Иванов С.М., Журавель В.П. Рост угрозы международного терроризма. основные причины этого явления и перспективы противодействия ему со стороны мирового сообщества // Право и безопасность. 2013. № 3-4 (45). С. 29-37.
11. Ежегодник СИПРИ 2013: вооружения, разоружение и международная безопасность: Пер. с англ. – Институт мировой экономики и международных отношений РАН. – М., 2014. 792с.
12. Ханов Т.А., Нургалиев Б.М., Уалиев К.С. О научной полемике и угрозе внутренней безопасности государства проявлений экстремизма и терроризма // Экономика, социология, право: проблемы, пути решения. Материалы IV Всероссийской научно-практической конференции. - Ростов-на-Дону, 2022. С. 262-267.
13. Нургалиев Б.М., Ханов Т.А., Лакбаев К.С. Проблемы противодействия распространению проявлений терроризма и экстремизма в интернете // Вестник Академии правоохранительных органов при Генеральной прокуратуре Республики Казахстан. - 2021. - № 2. - С. 56-61.
14. Трофимов Я.Ф., Ханов Т.А., Рахимгулова М.Б. Причины распространения экстремизма в молодежной среде // Актуальные проблемы современности. - 2021. - № 1 (31). - С. 44-49.
15. Степанова Е.А. Долгосрочный прогноз тенденций в области терроризма // Пути к миру и безопасности. 2016. № 1 (50). С. 39-52.
16. Набиев Н.С., Беляков А.В. К вопросу о тенденциях развития современного терроризма // Интернаука. - 2020. - № 24-2 (153). - С. 34-36.
17. Бучаков С.А. Незаконная международная миграция и угроза терроризма // Вестник Омского университета. Серия: Право. 2019. Т. 16. № 2. С. 114-121.
18. Бойко А.В. Миграция и терроризм: к проблеме установления взаимосвязи явлений // Азимут научных исследований: экономика и управление. 2020. Т. 9. № 3 (32). С. 24-28.
19. Лапук В.Е., Демидова Т.К. Незаконная миграция как один из факторов распространения терроризма // Международный журнал гуманитарных и естественных наук. 2022. № 1-2 (64). С. 114-116. DOI: [10.24412/2500-1000-2022-1-2-114-116](https://doi.org/10.24412/2500-1000-2022-1-2-114-116).
20. Попова Е.А. Вопросы противодействия преступному потенциалу незаконной миграции как одному из средств распространения идеологии терроризма // Актуальные проблемы государства и права. 2018. Т. 2. № 5. С. 35-46. DOI: [10.20310/2587-9340-2018-2-5-35-46](https://doi.org/10.20310/2587-9340-2018-2-5-35-46)

РЕЗЮМЕ/ RESUME

**Ханов Талғат Ахматзиұлы, Пудинова Валерия Сергеевна
Қазтұтынуодағы Қарағанды университеті, Қарағанды,
Қазақстан Республикасы**

ХАЛЫҚАРАЛЫҚ ТЕРРОРИЗМ: ҚАЗАҚСТАН ҚОҒАМЫНЫҢ ТҰРАҚТЫҒЫНА ҚАУІП

Мақалада 2022 жылдың қаңтарында Қазақстанда орын алған оқиғаларды талдау негізінде қазіргі заманғы жағдайдағы халықаралық терроризмнің ерекшеліктері талданып, оның өзіне тән белгілері қарастырылған. Терроризм проблемасының халықаралық сипаты оның көріністерін бастан кешіріп жатқан елдер ғалымдарының зерттеулерін және осы келеңсіз құбылысты бейтараптандырудың бірлескен шараларын әзірлеуді талап етеді. Авторлар ұлттық ерекшеліктерді ескере отырып, Қазақстандағы терроризмге сәтті қарсы тұру үшін шетелдік тәжірибені пайдалануды және бар әзірлемелерді пайдалануды ұсынады. Халықаралық терроризмнің өзіне тән, ерекше белгілері келтіріліп, қазіргі терроризмнің алты негізгі түрі айқындалып, терроризм көріністерінің алдын алу және алдын алу саласындағы құқықтық саясатты жетілдіруге бағытталған жеке ұсыныстар тұжырымдалған.

Тұрақтылықты қамтамасыз етуге және шиеленісті бәсеңдетуге бағытталған шаралар кешенін қабылдау қажеттігі атап өтілді. Авторлардың пікірінше, дәл осы тәсіл ұлтаралық келісімді сақтауға және қазақстандық қоғамның гүлденуіне ықпал етеді..

Тірек сөздер: террористік әрекет, экстремизм, халықаралық терроризм, лаңкестік акт, қарсы іс-қимыл, зорлық-зомбылық әрекеттері, қауіпсіздік қаупі.

**Khanov Talgat Akhmatzievich
Pudinova Valeria Sergeevna
Karaganda University of Kazpotrebsouz, Karaganda, Republic of Kazakhstan**

INTERNATIONAL TERRORISM: A THREAT TO THE STABILITY OF KAZAKHSTAN SOCIETY

The article, based on an analysis of the events that occurred in Kazakhstan in January 2022, analyzes the features and explores the characteristic features of international terrorism in modern conditions. The international nature of the problem of terrorism requires research by scientists from countries experiencing its manifestations and the development of joint measures to neutralize this negative phenomenon. The authors propose to use foreign experience and use existing developments to successfully counter terrorism in Kazakhstan, taking into account national characteristics. The characteristic, distinctive features of international terrorism are given, six main types of modern terrorism are identified and individual proposals are formulated aimed at improving legal policy in the field of prevention and prevention of manifestations of terrorism. The need to take a set of measures aimed at ensuring stability and easing tensions is pointed out. According to the authors, it is this approach that contributes to the preservation of interethnic harmony and the prosperity of Kazakhstani society.

Keywords: terrorist activity, extremism, international terrorism, terrorist act, counteraction, violent actions, security threat.

List of references:

1. Iskenderov A.U. International terrorism: types of modern terrorism and general causes of the growth of the terrorist threat in the modern world // Bulletin of the Kyrgyz State University named after I. Arabaev. 2017. No. 2. P.131-136
2. What was happening in the regions of Kazakhstan [Electronic resource] Access mode: <https://turanpress.kz/regiony/401-chto-tvorilos-v-regionah-kazahstana.html>.
3. Bektenova A. This is not the first time Kazakhstan has encountered terrorism [Electronic resource] Access mode: <https://oko-planet.su/politik/politiklist/673606-s-terrorom-kazahstan-stolknulsja-ne-vpervye.html>.
4. Terrorist attacks in the world [Electronic resource] Access mode: <https://mydata.biz/ru/catalog/databases/gtd>.
5. The number of terrorist attacks in the world has stopped growing in recent years [Electronic resource] Access mode: https://www.bbc.com/russian/international/2012/12/121203_terror_attacks_levelled_o
6. Rating of countries in the world by level of terrorism [Electronic resource] Access mode: <https://gtmarket.ru/ratings/global-terrorism-index>
7. 25 years of genocide against the Tutsi in Rwanda: how it happened <https://news.un.org/ru/story/2019/04/1352631>
8. This day in history: 1989 - terrorist attack in the sky over Bogota [Electronic resource] Access mode: <https://eadaily.com/ru/news/2019/11/27/etot-den-v-istorii-1989-god-terakt-v-nebenad-bogotoy>
9. Ivanov S.M. International terrorism: causes of its occurrence and countermeasures // Foreign Military Review. - 2014. - No. 2. - P.8-13
10. Ivanov S.M., Zhuravel V.P. The growing threat of international terrorism. the main reasons for this phenomenon and the prospects for countering it from the world community // Law and Security. 2013. No. 3-4 (45). pp. 29-37.
11. SIPRI Yearbook 2013: armaments, disarmament and international security: Trans. from English – Institute of World Economy and International Relations RAS. – M., 2014. 792 p.

12. Khanov T.A., Nurgaliev B.M., Ualiev K.S. On scientific controversy and the threat to the internal security of the state from manifestations of extremism and terrorism // Economics, sociology, law: problems, solutions. Materials of the IV All-Russian Scientific and Practical Conference. Rostov-on-Don, 2022. pp. 262-267.

13. Nurgaliev B.M., Khanov T.A., Lakbaev K.S. Problems of countering the spread of manifestations of terrorism and extremism on the Internet // Bulletin of the Academy of Law Enforcement Agencies under the General Prosecutor's Office of the Republic of Kazakhstan. 2021. No. 2. P. 56-61.

14. Trofimov Ya.F., Khanov T.A., Rakhimgulova M.B. Reasons for the spread of extremism among youth // Current problems of our time. 2021. No. 1 (31). pp. 44-49.

15. Stepanova E.A. Long-term forecast of trends in the field of terrorism // Paths to peace and security. 2016. No. 1 (50). pp. 39-52.

16. Nabiev N.S., Belyakov A.V. On the issue of development trends of modern terrorism // Internauka. 2020. No. 24-2 (153). pp. 34-36.

17. Buchakov S.A. Illegal international migration and the threat of terrorism // Bulletin of Omsk University. Series: Law. 2019. T. 16. No. 2. P. 114-121.

18. Boyko A.V. Migration and terrorism: to the problem of establishing the relationship between phenomena // Azimuth of scientific research

АВТОР ТУРАЛЫ МАҒЛҰМАТ

Баймурзина Арайлым Мадияровна Қазақстан инновациялық және телекоммуникациялық жүйелер университетінің «Құқықтану» кафедрасының аға оқытушысы, Орал, Қазақстан Республикасы

Қабжанов Акылбек Тайбулатович, заң пәндері кафедрасының меңгерушісі "Академии" Volashaq " з.ғ. к., профессор, Қарағанды, қазақстан Республикасы

Кулаева Екатерина Александровна студент 2 курса «Ресей мемлекеттік әділет университеті» КММ Федералдық мемлекеттік бюджеттік жоғары оқу орны, Қазан, Ресей Федерациясы

Мепаришвили Георгий Нодарович мемлекеттік басқару ғылымдарының кандидаты, Жоғары оқу орнынан кейінгі білім беру және басқару Мемлекеттік экологиялық академиясы, Киев, Украина

Проданик Василий Михайлович, мемлекеттік басқару ғылымдарының кандидаты "Персоналды басқару өңіраралық академиясы" жоғары оқу орны, Киев, Украина

Пудинова Валерия Сергеевна, Қазтұтынуодағы Қарағанды университетінің Ю 21-3 НІ тобының магистранты, Қарағанды, Қазақстан Республикасы

Рахметов Талгат Хасанович., т.ғ.д., Батыс Қазақстан инновациялық-технологиялық университеті құқық кафедрасының аға оқытушысы, Орал, Қазақстан Республикасы

Сафиуллина Зарина Зиннуровна студент 2 курса «Ресей мемлекеттік әділет университеті» КММ Федералдық мемлекеттік бюджеттік жоғары оқу орны, Қазан, Ресей Федерациясы

Ханов Талгат Ахматзиұлы, заң ғылымдарының докторы, доцент, Қазтұтынуодағы Қарағанды экономикалық университеті, Қарағанды, Қазақстан Республикасы

СВЕДЕНИЕ ОБ АВТОРАХ

Баймурзина Арайлым Мадияровна старший преподаватель кафедры «Юриспруденция» м.ю.н., Казахстанского университета инновационных и телекоммуникационных систем, Уральск, Республика Казахстан

Қабжанов Акылбек Тайбулатович заведующий кафедрой юридических дисциплин «Академии «Volashaq» к.ю.н., профессор, Караганда, Республика Казахстан

Кулаева Екатерина Александровна, студент 2 курса ФГБОУВО КФ «Российский государственный университет правосудия», Казань, Российская Федерация

Мепаришвили Георгий Нодарович кандидат наук государственного управления Государственная экологическая академия последипломного образования и управления», Киев, Украина

Проданик Василий Михайлович, кандидат наук государственного управления Высшее учебное заведение «Межрегиональная академия управления персоналом», Киев, Украина

Пудинова Валерия Сергеевна, магистрант группы Ю 21-3 НИ Карагандинского университета Казпотребсоюза, Караганда, Республика Казахстан

Рахметов Талгат Хасанович., к.ю.н., старший преподаватель кафедры «Право» Западно-Казахстанского инновационно-технологический университета, Уральск, Республика Казахстан

Сафиуллина Зарина Зиннуровна студент 2 курса ФГБОУВО КФ «Российский государственный университет правосудия», Казань, Российская Федерация

Ханов Талгат Ахматзиевич, доктор юридических наук, профессор, Директор НИИ экономических и правовых исследований Карагандинского университета Казпотребсоюза, Караганда, Республика Казахстан

INFORMATION ABOUT AUTHOR

Baymurzina Arailym Madiyarovna Senior Lecturer, Department of Jurisprudence, M.L.Sc., Kazakhstan University of Innovation and Telecommunication Systems, Uralsk, Republic of Kazakhstan

Kabzhanov Akylbek Taibulatovich Head of the Department of Legal Disciplines "Bolashaq Academy" Candidate of Law, Professor, Karaganda, Republic of Kazakhstan

Кулаева Екатерина Александровна студент 2 курса Federal State Budgetary Educational Institution of Higher Education CF "Russian State University of Justice", Kazan, Russian Federation

Meparishvili Georgii Nodarovich PhD in Public Administration State Ecological Academy of Postgraduate Education and Management, Kyiv, Ukraine

Prodanik Vasily Mikhailovich Candidate of Sciences of Public Administration Higher Educational Institution "Interregional Academy of Personnel Management", city Kiev, Ukraine

Rakhmetov Talgat Khasanovich Candidate of Law, Senior Lecturer, Department of Law, West Kazakhstan Innovation and Technology University, Uralsk, Republic of Kazakhstan

Сафиуллина Зарина Зиннуровна студент 2 курса Federal State Budgetary Educational Institution of Higher Education CF "Russian State University of Justice", Kazan, Russian Federation

Khanov Talgat Akhmatzиеvich, Doctor of Law, Professor, Director of the Research Institute of Economic and Legal Studies of the Karaganda University of Kazdotallia, Karaganda, Republic of Kazakhstan

ӘОК 37:001.12.18
ҒТАХР 14.01.11

Баймамырова Аяулым Мейрамқызы
bam_aiko@mail.ru
Қазақ тілі және әдебиеті кафедрасының аға оқытушысы
Қосманова Арай Бейсенғазықызы
arau-arman2011@mail.ru
Педагогика ғылымдарының магистрі
Педагогика кафедрасының оқытушысы
«Bolashaq» академиясы, Қарағанды, Қазақстан Республикасы

ЖАҢАРТЫЛҒАН БІЛІМ МАЗМҰНЫН ОҚЫТУДЫҢ ТИІМДІ ӘДІСТЕРІ

Мақалада қоғамымыздың даму бағыттарына сәйкес жастар саясатын жетілдіру, ұрпақты дамыту, тәрбиелеу, білімді ұрпақты тәрбиелеу жолдары көрсетілген. Қазақстанның жаңа ғасырдағы ақылға сыймайтын ұрпағын білімді, мәдениетті, зияткерлік азамат ету қазіргі заманғы ұлттық білім беру моделіне көшу оқыту мен тәрбиелеудің жаңа әдістерін игеруді талап етеді. Мақсатқа тек шығармашылық педагог-зерттеуші, психологиялық-педагогикалық диагностиканы қабылдауға қабілетті, жаңа инновациялық қызметпен қаруланған ойшыл ғана қол жеткізе алады.

Тірек сөздер. Педагог-зерттеуші, диагностика, тәрбие, ұрпақ, білім.

Бүгінгі таңда қоғамымыздың даму бағыттарына сәйкес жастар саясатын жетілдіру, дамыту, ұрпақты тәрбиелеу бойынша жұмыстар жүргізілуде. Басты мақсат-білімді ұрпақты тәрбиелеу. Әрине, білім берудің негізгі мақсаты-білім беру мазмұнын жаңартумен қатар, оқыту әдістері мен түрлі құралдарын қолданудың тиімділігін арттыруды талап етеді. Иә, уақыт талабы-оқытушылық кәсіптің кәсіби құзыреттілігін, іскерлігі мен дағдыларын қалыптастыру. Ол үшін мемлекет басшысы қойған талаптарға сәйкес білім беру жүйесін жаңғырту қажет. Білім беруде инновацияға қалай қол жеткізуге болады? Ол үшін педагогикалық технологиялар теориясын меңгеріп, оларды практикада қолдану жолдарын білу қажет.

Мемлекеттік білім беру процесіне енген жаңартылған білім беру бағдарламасы-бұл қазіргі ұрпақтың қажеттіліктерін қанағаттандыратын жаңа бағдарлама.

Білім беру бағдарламасының негізгі мақсаты-білім беру мазмұнын жаңартумен қатар критериялды бағалау жүйесін енгізу және оқытудың әртүрлі құралдары мен әдістерінің тиімділігін арттыру.

Мұғалімдерге қойылатын талаптардың бірі - шығармашылық іздеу. Мұғалім оқушының шығармашылығын өзінің шығармашылығы мен сыни ойлауы арқылы ұйымдастырады. Сыни тұрғыдан ойлай алатын мұғалім оқушыны да дамыта алады. Ал міндет-оқушыға оқу процесін ұйымдастыру процесінде шығармашылықтың маңыздылығын көрсету, баланың басқаларға ұқсамайтын өз қабілеттерін ашу. Бәсекеге қабілетті елу елдің қатарына кіру үшін мұғалім жан-жақты, білім берудің жаңартылған мазмұнына сай, ойлауы дамыған, ашық болуы керек. Қазіргі мұғалімге жаңа ақпаратты алу үшін еш кедергі кездеспейді, өйткені оған үш жоқтан ақпарат алуға мүмкіндік бар. Бірінші: Теледидар арқылы. Екінші: Радио арқылы. Үшінші: Ғаламтор мен баспасөздер арқылы. Теледидар арқылы мұғалім көптеген ақпарат пен хабарлар алып отыратын болса, ғаламтор арқылы ұстаздар арасында басқа да

мұғалімдермен іс - тәжірибе алмасу жұмыстары жүріп жатады. Білім беру үшін тек оқулық қана емес, ғаламтор аясынан көптеген мәліметтер жинақтап, әр сабағына қолдана білген жөн. Сабақтың мақсатына жету үшін бар ынта-ықыласымен жұмыс жасау керек. Сол мақсатта педагогтардың білім жетілдіру институттарына барып отыруы қажеттігі туады. Жаңа технологияларды өз сабақтарына пайдалана білуі, оны тиімділігіне көз жеткізуі қажет. Озық педагогикалық технологияларды тиімді пайдалану арқылы мұғалімдік бейнесін анықтап алса ғана мақсатқа жете алады. Нәтижелі сабаққа қол жеткізудің бір жолы – іс- әрекетті дұрыс жоспарлау. Ал шебер ұстаз әр сабағын ұқыпты даярлап, оны көрнекі құралды пайдалану арқылы тартымды, әсерлі етіп өткізетіні баршаға аян. Оның түрі, көлемі сабақтың мазмұнына тақырыбына, мұғалімнің шеберлігіне байланысты.

Ғылым мен техниканың өсуіне байланысты педагогикалық ғылымды оқытудың теориясы мен процесі де түбегейлі өзгерістерге ұшырайды. Осыған байланысты оқыту парадигмасы өзгерді. Білім беру мазмұны жаңартылды, жаңа көзқарас пайда болды. Жаңартылған білім беру бағдарламасы озық технологиялардың қыр-сырын білуге мүмкіндік береді. Осыған байланысты мұғалімдердің алдында оқыту әдістері мен әдістерін үнемі жаңартып отыру және технологияларды меңгеру, оларды тиімді қолдана білу міндеті тұр.

Қазіргі білім беру жүйесінде жаңа технологияларды енгізу барған сайын маңызды талапқа айналуға және осы әдістерді жетілдіру қажеттілігі күшейе түсуде. Осы тұрғыдан алғанда, әрбір пән мұғаліміне оқу әдеттерін, жаңа технологияларды іріктеп пайдалануға мүмкіндік беріледі. Оқыту әдістерінің кез-келген түрін белсенді іс-әрекетке айналдыру мұғалімнің әдістемелік шеберлігі мен шығармашылық ізденісіне байланысты.

Осыған байланысты, "Модульдік оқыту технологиясы" авторы М. Жанпейісовтың, "Деңгейлік сараланған оқыту технологиялары" Ж.Караевтың, "Кезеңдік кешенді талдау технологиялары" Н. Оразақинованың отандық әдіскер ғалымдар әзірлеген тәжірибелік жұмыстары мұғалімдердің қызығушылығы мен белсенділігін арттырады.

Ж.Караевтың "Үш өлшемді әдістемелік жүйе" технологиясы оқушылардың жеке қабілеттері мен мүмкіндіктеріне, қызығушылықтарына, психологиялық ерекшеліктеріне сәйкес білім алуына әкеледі.

Өздеріңіз білетіндей, Білім беру жүйесіндегі мұғалімдердің тәжірибесінің өзгеруіне байланысты көптеген тиімді және белсенді әдістер бар. Көбінесе біз оларды сабақта, яғни оқу және оқу процесінде қолданамыз. Әр әдіс оқушыны белгілі бір мақсатқа жетуге жетелейді. Белсенді және тиімді әдістер сабақ барысында маңызды рөл атқаратынын ерекше атап өткім келеді. Енді бірнеше белсенді әдістерге тоқтала отырып, бұл әдіс "боран комплименттері" әдеби-шығармашылық көркем шығармаларын қарастыру мен талдауда, автордың бейнесін, оқылғаннан кейінгі тапсырмадағы кейіпкердің бейнесін ашуда, талдауда үлкен әсер етеді. "Белгісіз сурет" әдісі де өзектілігімен ерекше екенін айтқым келеді. Айта кету керек, сюжеттік желі бойынша шығарманы бір сурет бойынша құру-бұл сабақ барысында оның өнімділігі арқылы оқылған жемістердің дамуына, қалыптасуына және түсінілуіне ықпал ететін әдіс.

"Ақиқат, өтірік" - бұл әдіс оқушының мазмұнын, оқу дағдысынан кейінгі ойларын сақтауға, есте сақтауға ықпал етеді. Бұл тәртіпте "артық табу" әдісінде сөйлеуге болады. Оқылған ақпараттың артығын табу арқылы жадты жаттықтырады. Бұл мазмұндағы ерекше әдістің тағы бір түрі - "сұрақтың қайта оралуы". Сұрақ қою, допты лақтыру, егер допты ұрған бала сұрақтың жауабын білмесе, сіз допты басқа балаға тез лақтырып, сұрақты жылжыта аласыз. "Он сұрақ", "екі жақты күнделік", "бұрылыс посты", "аялдама", "тақырыптық теннис", "балық қаны" және т. б. Егер біз сөйлесетін болсақ, онда біз тоймаймыз. Себебі жаңа инновациялық әдістердің қоймасы қазір кеңеюде.

Міне, осындай әдістерді тізбектей беруге болады. Ең бастысы - олардың саны емес, берер нәтижесі, қолдану мақсаты, пайдалану жолы.

Бағалау жүйесі де түбегейлі өзгерістерге ұшырап, критериалды бағалау жүйесіне көшкенін атап өткен жөн. Критериалды бағалау кезінде оқушылардың үлгерімі алдын-ала анықталған критерийлердің нақты жиынтығымен өлшенеді. Оқушылардың пән бойынша үлгерімі екі жолмен бағаланады: қалыптастырушы және жиынтық бағалау.

Білім беру саласындағы түбегейлі өзгерістер мұғалімнен үлкен жауапкершілікті талап етеді. Өзін-өзі тәрбиелейтін, жан-жақты сұранысқа ие, алдағы өмір жолын өзі болжай алатын

тұлғаны тәрбиелеу-мұғалімнің қолында. Иә, қай кезеңде, қай қоғамда болмасын, тұлғаның қалыптасуы мұғалімнен басталады.

Сонымен, ХХІ ғасыр-білім ғасыры. Сондықтан бізге жоғары дамыған, ақылды, жан-жақты дамыған ұрпақ қажет екенін ұмытпауымыз керек.

Әрине, мұғалімдер алдындағы міндет-Қазақстанның жаңа ғасырдағы ақылға сыймайтын ұрпағын білімді, мәдениетті, зияткерлік азамат ету. Сондықтан білім берудің заманауи ұлттық моделіне көшу оқыту мен тәрбиелеудің жаңа әдістерін меңгеруді талап етеді. Мақсатқа тек шығармашылық педагог - зерттеуші, психологиялық-педагогикалық диагностиканы қабылдауға қабілетті, жаңа инновациялық қызметпен қаруланған ойшыл ғана қол жеткізе алады.

Пайдаланылған әдебиеттер тізімі:

1. Нағымжанова Қ.М. Оқу процесінде инновациялық іс-әрекеті. Өскемен: Медиа Альянс, 2004ж
2. Н.Назарбаев “Біздің халқымыз жаңа өмірге бейімделуі керек”, «Егемен Қазақстан» 31 мамыр 2000 ж.
3. Бабаева Ю.Д. Динамическая теория одаренности. Основные современные концепции творчества и одаренности. М. 1997 г.

РЕЗЮМЕ/RESUME

Баймамырова Аяулым Мейрамовна

Косманова Арай Бейсенгазыевна

Академия «Bolashaq», Караганда, Республика Казахстан

МЕТОДЫ ОБУЧЕНИЯ ОБНОВЛЕННОМУ СОДЕРЖАНИЮ ОБРАЗОВАНИЯ

В статье отражены пути совершенствования молодежной политики, развития, воспитания поколения, воспитания образованного поколения в соответствии с направлениями развития нашего общества. Сделать неразумное поколение Казахстана нового века образованным, культурным, интеллектуальным гражданином. Поэтому переход на современную национальную модель образования требует освоения новых методов обучения и воспитания. Цель может быть достигнута только творческим педагогом - исследователем, мыслителем, способным принять психолого-педагогическую диагностику, вооруженным новой инновационной деятельностью.

Ключевые слова: Учитель-исследователь, диагностика, образование, поколение, воспитание.

Baimamyrova Ayaulym Meiramovna

Arai Kosmanova

Bolashaq Academy, Karaganda, Republic of Kazakhstan

METHODS OF TEACHING UPDATED EDUCATIONAL CONTENT

The article reflects the ways of improving youth policy, development, education of the generation, education of the educated generation in accordance with the directions of development of our society. To make the unreasonable generation of Kazakhstan of the new century an educated, cultured, intellectual citizen. Therefore, the transition to a modern national model of education requires the development of new methods of teaching and upbringing. The goal can be achieved only by a creative teacher - researcher, a thinker who is able to accept psychological and pedagogical diagnostics, armed with new innovative activities.

Key words: Teacher-researcher, diagnostics, education, generation, upbringing.

List of references:

1. Nagymzhanova K.M. About the process of innovation of the ic-areketi. Oskemen: Media Alliance, 2004
2. N.Nazarbayev “Bizdin khalkymyz zhana omirge beyimdelui kerek”, "Egemen Kazakhstan" 31 мамыр 2000.
3. Babaeva Yu.D. Dynamic theory of giftedness. The main modern concepts of creativity and giftedness. M. 1997

Ганеев Руслан Рашидович

ganeyev_r@mail.ru

Старший преподаватель кафедры Иностранных языков и межкультурной коммуникации

Айтжан Даулет Кенжебаевич

Старший преподаватель кафедры ООД

Академия «Bolashaq», Караганда, Республика Казахстан

dauletk8574@mail.ru

ЭМОЦИИ И ЧУВСТВА КАК ФАКТОРЫ ОБУЧЕНИЯ

Настоящая статья посвящена проблеме учета эмоций и чувств как фактора обучения на занятиях в высших учебных заведениях. Целью проведенного исследования было выявить механизмы положительного и негативного влияния чувств и эмоций на когнитивные процессы студентов. Авторами исследования были рассмотрены такие аспекты темы, как связь эмоций/чувств с мотивацией, долгосрочным и краткосрочным планированием; реакция студентов на угрозу, а также взаимоотношения между студентами и преподавателями. В рамках исследования были разработаны практические рекомендации по регулированию эмоций/чувств студентов на учебных занятиях в высших учебных заведениях.

Ключевые слова: *эмоции и обучение, чувства и обучение, фактор обучения, внутренняя мотивация, внешняя мотивация, планирование, угроза*

Учебное занятие в высшем учебном заведении представляет собой сложную социальную среду, в которой происходит ежедневное взаимодействие между студентами, профессорско-преподавательским составом и другими сотрудниками вуза. В данной среде эмоции и чувства играют значительную роль: они определяют характер процесса обучения студентов и процесса преподавания ППС. Эмоции и чувства являются неотъемлемой частью человеческой жизни, поэтому на протяжении многих лет внимание многих наук было обращено к этому предмету, в том числе таких наук, как психология, социология и педагогика. Настоящая статья имеет своей целью рассмотреть роль эмоций и чувств в условиях учебного занятия в вузе и их влияние на результаты обучения.

Определение понятий «чувства» и «эмоции»

Несмотря на то, что оба данных понятия тесно связаны, они, тем не менее, представляют собой разные концепты. Эмоции представляют собой подсознательные реакции индивидуума на некоторый стимул. Стимулы, являющиеся триггерами эмоций, можно подразделить на две группы: реальные и ментальные. Реальные стимулы – это стимулы, имеющие физическую природу. Они представлены осязательными, зрительными, обонятельными, слуховыми и вкусовыми ощущениями. Ментальные же стимулы не имеют физической природы. Они представляют собой абстрактные ментальные воздействия, такие как получение информации.

Чувства – это определенное отношение индивидуума, продукт осмысления и рассуждения. Между чувствами и эмоциями существует связь. Эмоции формируют чувства, а чувства проявляются через эмоции. Это означает, что необходимое отношение к определенному аспекту процесса обучения можно достичь путем создания стимулов определённых эмоций. И наоборот, чувства, могут быть осмыслены и, следовательно, исправлены через эмоции. (Рис. 1)



Рис. 1: Взаимосвязь между эмоциями и чувствами.

Чувства в условиях занятия в вузе очень важны для студентов, так как они выполняют две главные роли:

1) Они представляют собой большую мотивационную силу. Чувства заставляют студентов вкладывать свое время и усилия в процесс обучения. У студентов возникает желание взаимодействовать с профессорско-преподавательским составом и другими студентами. Они не боятся трудностей и преодолевают их легче.

2) Чувства представляют собой основу когнитивных процессов, таких как принятие решений, решение проблем, критическое и креативное мышление. Все эти задачи решаются лучше, если они подкрепляются положительными чувствами. Что касается негативных чувств, они значительно снижают работоспособность студентом.

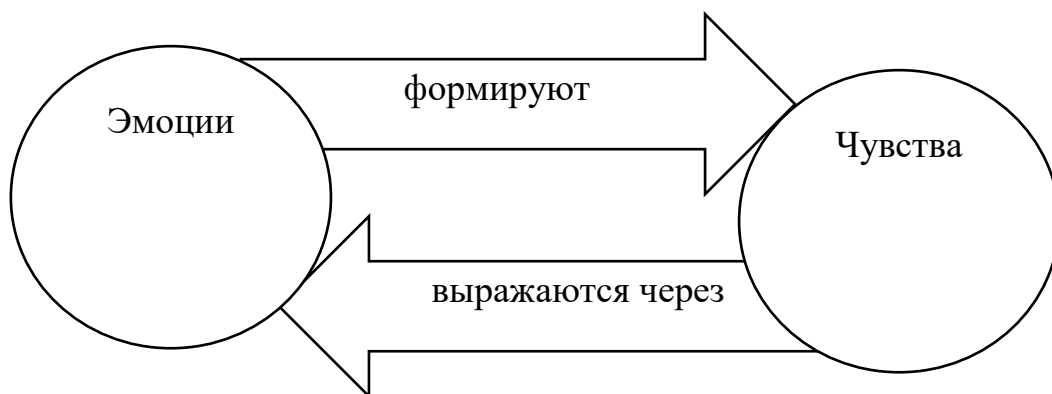
Существуют различные виды мотивации. В рамках учебного занятия важно различать следующие два типа мотивации:

1) Внутренняя мотивация («то, чего хочу я»). Данный тип мотивации является наиболее желательным и эффективным в рамках учебного процесса, так как основывается на интересах студентов. В таких случаях студенты сконцентрированы на компетенциях и эффективности.

2) Внешняя мотивация («то, чего хотят они»). Она основывается на соревновательности и, следовательно, менее эффективна, так как студенты сфокусированы, главным образом, на формальных достижениях: оценках, похвале, рейтингах и т.д.

Принимая во внимание все, что было сказано ранее, становится понятной значительная роль чувств в рамках учебного процесса в вузе. Поэтому преподаватель должен стремиться стимулировать проявление позитивных эмоций и чувств. Преподаватели должны избегать факторов потенциально негативного характера, которые могут повлиять на восприятие студентами учебного процесса, вуза, профессорско-преподавательского состава и самих себя как будущих специалистов. Этого можно достичь путем планирования и выработки стратегии взаимодействия со студентами. Кроме того, преподаватели должны уделить особое внимание выработке системы оценивания, направленной на минимизирование негативного воздействия на студентов.

Планирование результатов обучения студентами

Планирование результатов обучения играет важную роль в формировании мотивации студентов. Планирование, как правило, включает в себя постановку цели и установление временных рамок, внутри которых данная цель, как ожидается, будет достигнута.

В отношении процесса обучения студент может устанавливать краткосрочные и долгосрочные цели. Как показывает опыт, долгосрочные цели представляют собой слабый мотивационный стимул. Это можно объяснить тем, что студенты не видят четкой логической связи между действиями на занятии и конечным результатом. Поэтому данные действия не имеют эмоционального подкрепления. Студенты не получают немедленного вознаграждения.

Что касается краткосрочных целей, они представляют собой лучший мотивационный стимул. Причина этого кроется в том, что студенты способны осознать важность

выполняемого задания, так как между выполняемыми действиями и ожидаемым результатом четко прослеживается логическая связь. Таким образом, все действия в рамках учебного занятия получают эмоциональное подкрепление.

Принимая во внимание все вышесказанное, возможно сформулировать следующую рекомендацию для преподавателей вузов: «don't bite off more than you can chew» (англ. «не откусывай больше того, что можешь прожевать»). Данная рекомендация раскрывается в целом ряде принципов:

1) Необходимо избегать чрезмерно сложных заданий, так как их невыполнение может привести к чувству беспомощности и безысходности.

2) Необходимо избегать чрезмерно простых заданий, так как их выполнение не представляет никакого интереса и может привести к формированию чувства скуки.

3) Необходимо избегать установки долгосрочных целей без определения внутренних краткосрочных целей.

4) Необходимо избегать постановки целей с неясным результатом, либо с результатом неясной практической пользы. Преподаватель должен постоянно указывать на достижения студентов («теперь вы можете», «теперь вы знаете»).

Реакция студента на угрозу в рамках учебного занятия в высшем учебном заведении

Угроза представляет собой один негативных факторов, которые могут затруднить процесс обучения. Под угрозой необходимо понимать потенциально опасную ситуацию, которая может привести к неприятным или даже вредным последствиям. В рамках учебного занятия в вузе возможно идентифицировать два основных типа угрозы:

1) Реальная угроза. Реальная угроза представляет собой прямую или скрытую агрессию преподавателя, либо студента по отношению к другому студенту. Она также может проявляться посредством негативной обратной связи со стороны преподавателя или студента.

2) Иррациональная угроза. Иррациональная угроза представляет собой ситуацию, исключаящую какую-либо опасность, но воспринимаемую студентом как потенциально опасная. Вот лишь некоторые примеры иррациональной угрозы на учебном занятии в вузе: нахождение вблизи преподавателя, голос преподавателя и его внешний вид, цвет стен в учебной аудитории, качество освещения, а также некоторые ритуалы и процедуры (вызов студента к доске, принуждение студента к говорению).

Существует два возможных вида реакций на реальную и потенциальную угрозы в рамках учебного занятия. Их можно выразить фразой «бей или беги». Реакция по типу «бей» проявляется через физическую, либо вербальную агрессию. Что же касается реакции по типу «беги», то она выражается в физическом или эмоциональном эскапизме. Оба данных типа реакций основываются на гневе и страхе, которые сдвигают приоритеты студентов в сторону безопасности, и все другие позиции в пирамиде потребностей А. Maslow становятся нерелевантными (Рис. 2)



Рис. 2: Пирамида потребностей А. Maslow.

Принимая во внимание все вышесказанное, преподавателю можно дать следующие рекомендации:

- Не используйте угрозу в качестве средства мотивации (Например, «Если вы не сдадите экзамен, то будете исключены»).

- Говорите больше о возможностях, которые помогут студентам более эффективно справляться с решаемыми задачами.

- Не используйте неясные стимулы (Например, «Будущим педагогам очень важно понимать...»).

- Избегайте использования оценочных суждений в отношении личности, либо навыков (Например, «Вот вам упражнение полегче», «Это очень просто! Разве вы этого не понимаете?»).

- Следите за языком тела (Избегайте удивленного поднятия бровей, раздражительного сжатия губ, вздохов, неуместных улыбок).

Взаимоотношения между студентом и преподавателем в рамках учебного процесса

Отношения между преподавателем и студентом должны строиться на доверии, взаимном уважении, безопасности, комфорте и интересе. Для установления более крепких связей между студентом и преподавателем, могут быть даны следующие рекомендации:

- Попробуйте установить партнерские отношения со студентами. Избегайте авторитаризма. Этого можно достичь путем внимательного отношения к предложениям студентов, а также спокойной реакции на их критику. Обеспечьте студентов постоянной обратной связью. Будьте гибкими.

- Проявляйте интерес. Никогда не отказывайте студенту в совете. Тем не менее, необходимо избегать чрезмерной заинтересованности.

- Будьте приземленными. Делитесь своим профессиональным и учебным опытом. Расскажите студентам о своих прошлых трудностях и о том, как вы их преодолели.

- Обеспечьте студентов дружелюбной обратной связью относительно их учебного прогресса.

- Будьте толерантны и открыты. Не критикуйте студентов за их мнение, даже если вы с ними не согласны.

- Вовлеките студентов в процесс планирования обучения.

- Никогда не используйте оценки как орудие наказания. Студенты должны научиться воспринимать оценки как инструмент обучения.

- Не заставляйте студентов менять свое мнение.

- Не затрагивайте на занятии личных тем, так как их обсуждение может вызвать дискомфорт.

Заключение

В заключение можно сказать, что эмоции и чувства играют значительную роль на учебном занятии в высшем учебном заведении. Они могут оказывать влияние на взаимодействие между студентом и преподавателем, определять академическую успеваемость. Позитивные эмоции и чувства, такие как уважение, эмпатия и доверие, могут улучшить качество коммуникации и создать благоприятную обучающую среду. Негативные эмоции и чувства, такие как неуважение, тревожность и скука, могут ухудшить успеваемость студента и служить препятствием в процессе обучения. Таким образом, студенты и профессорско-преподавательский состав должны стремиться разработать стратегии по регулированию своих эмоций и чувств в рамках учебного процесса.

Список использованной литературы:

1) Первичная национальная стратегия. Важность эмоций в классе, 2005 г.: https://dera.ioe.ac.uk/5358/1/ba_cpdc174505modn.pdf;

2) Ньюджент А., Лодж Дж. М., Кэрролл А., Багрейт Р., МакМахон С., Мэтьюз К. Э. и Сах П. (2019). Структура обучения в высшем образовании: модель университетского обучения, основанная на фактических данных. Брисбен: Университет Квинсленда. Авторское право 2018. Все права защищены. ISBN: 798-1-74272-229-0

РЕЗЮМЕ/RESUME

**Ганеев Руслан Рашидович
Айтжан Даулет Кенжебаевич
ЭМОЦИЈЛАР МЕН СЕЗІМДЕР ОҚУ ФАКТОРЛАРЫ РЕТІНДЕ
«Bolashaq» академиясы, Қарағанды,
Қазақстан Республикасы**

Бұл мақала жоғары оқу орындарындағы сабақтарда оқу факторы ретінде эмоциялар мен сезімдерді есепке алу мәселесіне арналған. Зерттеудің мақсаты студенттердің танымдық процестеріне сезімдер мен эмоциялардың оң және теріс әсер ету механизмдерін анықтау болды. Зерттеу авторлары тақырыптың эмоциялар/сезімдердің мотивациямен байланысы, ұзақ мерзімді және қысқа мерзімді жоспарлау сияқты аспектілерін қарастырды; студенттердің қауіп-қатерге реакциясы, студенттер мен оқытушылар арасындағы қарым-қатынас. Зерттеу аясында жоғары оқу орындарындағы оқу сабақтарында студенттердің эмоцияларын/сезімдерін реттеу бойынша практикалық ұсыныстар әзірленді.

Тірексі сөздер: эмоциялар және оқу, сезім және оқу, оқу факторы, ішкі мотивация, сыртқы мотивация, жоспарлау, қауіп-қатер.

**Ganeev Ruslan Rashidovich
Aitzhan Daulet Kenzhebaevich
EMOTIONS AND FEELINGS AS LEARNING FACTORS
Academy "Bolashaq", Karaganda,
Republic of Kazakhstan**

This article is devoted to the problem of taking into account emotions and feelings as a factor of learning in classes at higher educational institutions. The purpose of the study was to identify the mechanisms of positive and negative influence of feelings and emotions on the cognitive processes of students. The authors of the study examined such aspects of the topic as the relationship of emotions /feelings with motivation, long-term and short-term planning; the reaction of students to a threat, as well as the relationship between students and teachers. As part of the study, practical recommendations were developed for regulating the emotions /feelings of students in classes at higher educational institutions.

Key words: emotions and learning, feelings and learning, learning factor, internal motivation, external motivation, planning, threat

List of references:

- 1) Primary National Strategy. The Importance of Emotions in the Classroom, 2005: https://dera.ioe.ac.uk/5358/1/ba_cpdc174505modn.pdf;
- 2) Nugent A., Lodge, J. M., Carroll, A., Bagraith, R., MacMahon, S., Matthews, K. E. & Sah, P. (2019). Higher Education Learning Framework: An evidence informed model for university learning. Brisbane: The University of Queensland. Copyright 2018. All rights reserved. ISBN: 798-1-74272-229-0.

Жапанова Риза Набиевна

riza_70@bk.ru

«Bolashaq» академиясы, Қарағанды, Қазақстан Республикасы

Лапиева Гулайым Каппаровна

lapieva2010@mail.ru

«23 ЖББМ» КММ, Қарағанды, Қазақстан Республикасы

БАСТАУЫШ СЫНЫП ОҚУШЫЛАРЫНЫҢ САЛАУАТТЫ ӨМІР САЛТЫ

Салауатты өмір салты - кез-келген адамның денсаулығының маңызды шарты. Салауатты өмір салтын ұстану әсіресе балалық шақта, адамның психикасы мен денесі әлі қалыптасып жатқан кезде маңызды.

Бұл мақалада бастауыш сынып балаларының салауатты өмір салты критерийлеріне назар аударылған, бастауыш сыныпта балаға жүктеме әлі де аз және ата-ана баласының мінез-құлқын анықтауда шешуші рөл атқарады. Мектептегі оқу кезеңінде бала мүлдем басқа өмір сүру жағдайларына түседі, сонымен қатар ол барған сайын тәуелсіз болады, сондықтан авторлар бастауыш сынып оқушыларының салауатты өмір салтына баса назар аударған.

Тірек сөздер: салауатты өмір салты, бастауыш сынып, оқушылар, күн тәртібі, спорттық жаттығулар, денсаулық.

Барлық ата-аналар балаларын бақытты балалық шақпен қамтамасыз етіп, ересек өмірге жақсы бастама бергісі келеді. Бірақ қазіргі заманғы оқушыны көптеген қызығушылықтар күтіп тұр, олар дұрыс өмір салтын ұстануға кедергі келтіреді, бұл денсаулық пен сабақта үлгерімді нашарлатады. Компьютерлік ойындар мен телефонға шамадан тыс құмарлық, шамадан тыс зиянды тамақтар жеу, осының бәрі біздің балаларымыздың денсаулығын біртіндеп бұзатын жағымсыз факторлар.

Оқушының салауатты өмір салты - бұл денсаулықтың ғана емес, сонымен қатар одан әрі табысты жұмыстың, отбасылық өмірдің шарты.

Нашар оқитын оқушылардың көпшілігінде оқудың артта қалуының басты себебі - денсаулығының нашарлығы, кез-келген ауру, көбінесе байқалмайды, бірақ тек ата-аналардың, дәрігерлердің және мектептің бірлескен күш-жігерімен емделеді. Адам денсаулығы тек тұқым қуалайтын факторларға, қоршаған орта жағдайларына, өмір сапасына (қажеттіліктің қанағаттану дәрежесіне) ғана емес, сонымен қатар өмір салтына да байланысты (ол өз денсаулығына қалай қарайды). Бұл өмір салтының денсаулық жағдайына әсер ету үлесі 50 % құрайды. Сондықтан қазір балалардың жалпы мәдениетіне әсер етуі керек оқушыларды гигиеналық оқыту мен тәрбиелеудің рөлі артып келеді. Балада денсаулыққа табынушылықты қалыптастыру, физикалық және психикалық кемелдіктің сұлулығын барлық құралдармен көрсету өте маңызды.

Мектеп оқушыларының салауатты өмір салтын тәрбиелеу – бүгінгі таңда ата-аналардың алдында тұрған негізгі міндеттердің бірі. Оның қалыптасуымен мектеп те айналысады, бірақ шешуші рөл, ең алдымен, отбасына тиесілі.

Адам денсаулығына әртүрлі факторлардың барлық тобы әсер етеді, яғни тұқым қуалаушылық, экологиялық жағдай және медицинаның даму деңгейі. Алайда, ең маңызды фактор - бұл адамның өмір салты. Бақытымызға орай, бұл біз өзімізді реттей алатын сала. Салауатты өмір салты мәселесін елемеу, әдетте, баланың денсаулығының ең күшті қоры таусылып, адам әртүрлі аурулардың кепіліне айналған кезде ең өкінішті нәтижелерге әкеледі [1].

Статистика көрсеткендей, мектепте оқып жүргенде балалардың жартысына жуығы белгілі бір созылмалы ауруға шалдығады және түлектердің тек 10% - ы ғана сау болады. Баланы аурулардан қорғау және оның денсаулығын мүмкіндігінше жоғары деңгейде сақтау ата-аналар мен мұғалімдердің қолынан келеді, тек осы мәселенің маңыздылығын түсініп, сауатты және ойластырылған әрекет жасау қажет. Оқушының салауатты өмір салты қандай критерийлермен анықталатынына тоқталып кетейік.

Мектеп өмірінің ерекшелігі неде?

Оқушының салауатты өмір салты туралы айтатын болсақ, оның өмірінің қандай ерекшеліктері үйлесімді мінез-құлық схемасын бұзуға қауіп төндіретінін нақты білуіміз керек. Негізгі ойларды тұжырымдауға тырысайық:

1. мектептегі оқу жүктемесінің артуы;
2. қосымша білім беру мекемелеріндегі сабақтар;
3. ата-аналардың бақылауының төмендеуі;
4. баланың жеке басын қалыптастыру және дұрыс өмір салты туралы өз көзқарастарын қалыптастыру;
5. құрдастардың мінез-құлыққа, қалауларға және ұмтылыстарға әсері;
6. жыныстық жетілу және онымен байланысты мінез-құлық;
7. сыни өтпелі кезеңдердегі, оның ішінде жасөспірім кезіндегі баланың психологиялық осалдығы.

Оқушының салауатты өмір салты: негізгі принциптері.

Оқушының салауатты өмір салты мәселесінде ата-аналар мен мұғалімдердің міндеті үш негізгі бағытты білдіреді:

1. оңтайлы сыртқы жағдайларды жасау (тамақ, киім, қолайлы жиһаз және т.б.);
2. үйлесімді еңбек және демалыс режимін құру;
3. салауатты өмір салты және оның маңыздылығы туралы дұрыс идеяларды тәрбиелеу, сондай-ақ салауатты мінез-құлық стереотипін қалыптастыру [2].

Салауатты өмір салты көптеген компоненттерден қалыптасады және әр компонент өзінше маңызды. Олардың біреуін елемей барлық басқа күш-жігерді жоққа шығаруы мүмкін.

Дұрыс тамақтану. Оқушының тамақтануы толық және теңдестірілген болуы керек. Энергия мен қоректік заттар өсу мен күнделікті белсенділікке жеткілікті болуы керек, ал артық және жетіспейтін калория мен қоректік заттар бірдей зиянды.

Күннің ұтымды режимі. Бұған ұтымды оқу жүктемесін, сондай-ақ сапалы демалыстың, соның ішінде ұйқының жеткілікті мөлшерін қамтитын еңбек режимі кіреді.

Оңтайлы физикалық белсенділік. Кез-келген бала, тіпті спортпен еш байланысы жоқ болса да, дене шынықтырумен айналысуы керек. Дене шынықтыру сабақтары жеткілікті физикалық белсенділікті қамтамасыз ете алмайтындығын ескере отырып, бос уақытында оқушыға спорт секциясына қатысуға және ашық ауада ашық ойындарға уақыт бөлуге кеңес беріледі.

Шынығу. Шынығу - ағзаның төзімділігін арттырудың тамаша құралы: адам суық тиюге аз бейім болады, тіпті эпидемия кезінде де вирустық инфекцияларға шалдығу ықтималдығы аз [3].

Гигиеналық нормаларды сақтау. Бұл топқа барлық негізгі гигиеналық шаралар кіреді: ауыз қуысы мен денені таза ұстау, жыныс мүшелерінің гигиенасы, төсек-орын мен іш киімнің тазалығы, тек жеке гигиеналық заттарды қолдану және т.б.

Жаман әдеттерден бас тарту. Темекі шегу, алкоголь, нашақорлықтың кез-келген түрі салауатты өмір салтына сәйкес келмейді және оқушыға өсу мен дамудың кешеуілдеуіне, түрлі аурулардың пайда болуына және тіпті өлімге қауіп төндіреді.

Отбасындағы қолайлы психологиялық жағдай. Отбасының барлық мүшелері арасындағы достық қарым-қатынас оқушының психикалық денсаулығының негізі болып табылады.

Салауатты өмір салтының жалпы принциптерін білу оң нәтиже бермейді: бұл бағытта жеткілікті шаралар қабылданғанға дейін денсаулық жақсармайды. Жалпы принциптер барлық адамдарға бірдей қолайлы бола бермейді: Сол себепті әр оқушыға жеке жоспар жасау керек. Әр оқушы үшін салауатты өмір салтының жеке жоспарын қалай жасауға болады?

Оқушы психикасының әртүрлі бастапқы денсаулық, физикалық төзімділік және жеке ерекшеліктерін есте сақтау маңызды.

Жасыратыны жоқ, қозғалысқа, қарым-қатынасқа, демалуға әр түрлі қажеттіліктері бар балалар бар, осы ерекшеліктерді ескере отырып, оқушының күн тәртібі құрылады.

Өмірдің маңызды кезеңдеріне және әр түрлі аурулардың пайда болуына байланысты өмір салтын реттеу. Егер өтпелі кезеңдердің бірінде баланың шаршағаны байқалса, мүмкіндігінше оқу және қосымша жүктемені азайту қажет [4].

Балаңызға қысым жасалмау қажет. Көбірек сендіру және мысалдармен әрекет еткен тиімді. Шынығу әдісін таңдағанда, баламен кеңесу керек. Мысалы, қырыққабатты пайдалы екен деп жеуге мәжбүрлемеу, егер бала оны ұнатпаса, мүмкін ол қырыққабаттың басқа түрін немесе сәбіз қосылған қызылшаны жақсы көретін шығар. Оны міндетті түрде спорт бөліміне баруға мәжбүрлеменіз, ол өзіне ұнайтын спорт түрін таңдасын.

Зиянды факторларды шектеу кезінде ақылға қонымды болу керек. Егер, мысалы, туған күні немесе қонақта бала пайдалы емес тағамды жесе, онда тұрған ештеңе жоқ.

Тұрақты және дәйекті болыңыздар. Өмір салты тұрақты болған кезде ғана адам сау болады. Кездейсоқ дене шынықтыру сабақтары, дүйсенбіде суық су құю және көптеген гамбургерлерді жеу тек зиян тигізуі мүмкін [5].

Денсаулық - бұл әр адамның ғана емес, бүкіл қоғамның баға жетпес байлығы. Жақын және қымбат адамдармен кездесулер, ажырасулар кезінде біз оларға мықты денсаулық тілейміз, өйткені бұл толыққанды және бақытты өмірдің негізгі шарты және кепілі. Денсаулық бізге жоспарларымызды орындауға, негізгі өмірлік міндеттерді сәтті шешуге, қиындықтарды жеңуге көмектеседі. Біздің әрқайсымызда мықты және сау болуға, мүмкіндігінше ұтқырлықты, сергектікті, энергияны сақтауға және ұзақ өмір сүруге деген ұмтылыс бар. Бұл өмірдің басты құндылығы. Сіз оны ешқандай ақшаға сатып ала алмайсыз, оны жас, баланың өмірінің алғашқы күндерінен бастап, әсіресе мектеп жасында сақтау, қорғау және жақсарту қажет.

Пайдаланылған әдебиеттер тізімі:

1. Амосов Н.М. Раздумье о здоровье. — М.: ФиС, 2014.
2. Баладанов О.Ю., Козловский И.З., Бахтинов О.П. Актуальные проблемы сохранения, укрепления и приумножения здоровья школьников. // Проблемы здоровья человека. Развитие физической культуры и спорта в современных условиях: материалы Межрегион.науч.-практ. конф., посв. 55-летию ФФК СГУ. — Ставрополь: Изд-во СГУ, 2012.
3. Бальсевич В.К., Лубышева Л.И. Физическая культура: молодежь и современность //Теор. И практ. физ. культ., 2015
4. Бальсевич В.К., Лубышева Л.И. Ценности физической культуры в здоровом стиле жизни // теория и практика физической культуры. 2014
5. Беляев Н.Г. Возрастная физиология. — Ставрополь: Изд-во СГУ, 2014

РЕЗЮМЕ/RESUME

Жапанова Риза Набиевна

ЧУ «Академия «Bolashaq», Караганда, Республика Казахстан

Лапиева Гулайым Каппаровна

КГУ «СОШ 23», Караганда, Республика Казахстан

ЗДОРОВЫЙ ОБРАЗ ЖИЗНИ МЛАДШИХ ШКОЛЬНИКОВ

Здоровый образ жизни-важное условие здоровья любого человека. Особенно важно вести здоровый образ жизни в детстве, когда психика и тело человека еще формируются.

В этой статье основное внимание уделяется критериям здорового образа жизни детей начальной школы, при этом нагрузка на ребенка в начальной школе все еще мала, и родители

играют решающую роль в определении поведения их ребенка. В период обучения в школе ребенок попадает в совершенно разные условия жизни, к тому же он становится все более самостоятельным, поэтому авторы акцентировали внимание на здоровом образе жизни младших школьников.

Ключевые слова: здоровый образ жизни, начальный класс, школьники, распорядок дня, спортивные упражнения, здоровье.

Zhapanova Riza
Academy «Bolashak», Karaganda, Republic of Kazakhstan
Lapieva Gulayim
KSU «SOSH 23», Karaganda, Republic of Kazakhstan
HEALTHY LIFESTYLE OF PRIMARY SCHOOL CHILDREN

A healthy lifestyle is an important condition for the health of any person. It is especially important to lead a healthy lifestyle in childhood, when the human psyche and body are still being formed.

This article focuses on the criteria for a healthy lifestyle for primary school children, while the burden on a child in primary school is still low, and parents play a crucial role in determining their child's behavior. During the period of schooling, the child finds himself in completely different living conditions, besides, he is becoming more and more independent, so the authors focused on the healthy lifestyle of younger schoolchildren.

Keywords: healthy lifestyle, primary school, schoolchildren, daily routine, sports exercises, health.

1. Amosov N.M. Thinking about health. — М.: FiS, 2014.

2. Balabanov O.Yu., Kozlovsky I.Z., Bakhtinov O.P. Actual problems of preserving, strengthening and increasing the health of schoolchildren. // Human health problems. Development of physical culture and sports in modern conditions: materials of the Inter-regional scientific and practical Conference dedicated to the 55th anniversary of the FFK SSU. Stavropol: Publishing House of SSU, 2012.

3. Balsevich V.K., Lubysheva L.I. Physical culture: youth and modernity //Theor. And practical physcs. cult., 2015.

4. Balsevich V.K., Lubysheva L.I. Values of physical culture in a healthy lifestyle // theory and practice of physical culture, 2014.

5. Belyaev N.G. Age physiology. Stavropol: Publishing House of the SSU, 2014.

Кабжанов Акылбек Тайбулатович

Заведующий кафедрой правовых и финансовых дисциплин
к.ю.н., профессор академии «Bolashaq». Караганды Республика Казахстан
tengrianec_9192@mail.ru

Айтимов Дамир Аксерикович

Директор международного колледжа цифровых технологий. Архитектуры и права» м.п.н.,
Уральск Республика Казахстан
Aitimov.d@mail.ru

ФИЛОСОФИЯ В КОНТЕКСТЕ ФИЗИЧЕСКОЙ КУЛЬТУРЫ

В данной статье проводится философско-правовой анализ физической культуры и спорта. В настоящее время существуют много дискуссии по поводу значимости и актуальности физической культуры в противовес спорту. И именно, поэтому мы обратились к философским основаниям физической культуры с целью выявить наиболее глубинные основы искомой научной проблематики. В настоящее время существуют много дискуссии по поводу значимости и актуальности физической культуры в противовес спорту. И именно, поэтому мы обратились к философским основаниям физической культуры с целью выявить наиболее глубинные основы искомой научной проблематики. Современной философией культура рассматривается как технология человеческой деятельности, накопление и передача человеческого опыта, а также его оценки и осмысления.

Ключевые слова: Философия физической культуры и спорта, экзистенции человека в технократическом и информационном обществе спорт, физическая культура, философия спортивной техники, позиций системы ценностей (аксиологии) и кинезиологии (науки о движениях).

Наше обращение к данной теме не случайно! В настоящее время существуют много дискуссии по поводу значимости и актуальности физической культуры в противовес спорту. И именно, поэтому мы обратились к философским основаниям физической культуры с целью выявить наиболее глубинные основы искомой научной проблематики.

Философия физической культуры и спорта относительно новое направление научной мысли, появившееся на интеллектуальной сцене лишь в конце 1980-х гг. Некоторые исследователи считают, что философия физической культуры и спорта уже вполне утвердила себя как отрасль научного знания и представляет собой весьма развитую систему специального гуманитарного и социального знания о физической культуре и спорте как с точки зрения их собственной сущности, структуры и закономерностей развития, так и в плане их места и функций в общей системе культуры. Действительно, физическая культура и спорт неуклонно расширяют свое место и значение в современном мире. Отсюда острая потребность в социально-философском анализе физической культуры и спорта [1, 145-148].

Обращая внимание на историю становления философии физической культуры и спорта, можно отметить, что в этой области существует вполне определенный опыт рассмотрения различных аспектов жизни, имеющих к ним отношение. Например, «Платон и Аристотель одобрительно и иногда даже восторженно писали об игре и спорте. Ницше и Хайдеггер использовали термин “игра” как метафору для определения своих особых мировоззрений. Сартр и Витгенштейн обращались к понятиям спорта и игры при разработке своих влиятельных концепций человеческого существования и языка» [2, 62–64].

Вместе с тем следует отметить, что большинство философов долгое время игнорировали физическую культуру и спорт, считая их слишком несущественными для

глубокого философского анализа. Это объясняется в первую очередь тем, что физическая культура и спорт долгое время не были среди системообразующих факторов в жизни общества, теперь они уже во многом стали одним из них. Таким образом, постепенно сама жизнь заставила многих исследователей поменять свою позицию.

Передельский А. А. отмечал, что - «Философия спорта и физической культуры» это область философии, предметом исследования которой являются самые общие основы бытия и познания в сфере физической культуры и спорта, существование и отношение человека, включенного в эту сферу деятельности и отношений [3, 62].

Кошелев В. Ф. писал: «Философия как знание и образ жизни», который проходил в Афинах в августе 2013 года, был раздел для докладов. Философия спорта» в программе мероприятия». Это пробуждает интерес к изучению этой дисциплины философии - такой новой, загадочной, значимой, но еще не полностью изученной философами [4, 464].

Современной философией культура рассматривается как технология человеческой деятельности, накопление и передача человеческого опыта, а также его оценки и осмысления [3].

Культура выступает в роли медиатора между человеком и природой, человек в мире культуры из биологического существа превращается в личность, благодаря чему человек уже находится в центре культуры. [5]

Сегодня, когда физическая культура, спорт в силу объективных тенденций развития мировой цивилизации стали значимыми компонентами образа жизни современной молодежи (и не только), частью ее культуры в сфере физкультурного образования, возрастает потребность в культурологических методиках, связанных с формированием духовных способностей человека в процессе развития его физических кондиций [6]

Философия техники - это область знаний, которая в последние десятилетия стала выделяться в новую науку, но сама техника стала предметом философской рефлексии с давних времен [7].

Современная философия исследует проблему человека, создающего и использующего технику. Философия спортивной техники только сейчас ставит свои проблемы и намечает пути их дальнейшего решения.

Под воздействием технической среды меняется менталитет людей, стираются этнические различия. Однако наблюдаются противоречивые процессы и возникают «антитехнические» течения [8].

В современном технократическом мире человек вынужден реализовывать свои творческие способности, как по законам природы, так и по законам информационно-технической среды [9].

Философия воздействует на те науки, предмет изучения которых - человек. Поэтому с развитием науки о физической культуре и спорте, накоплением все большего объема знаний возрастает необходимость их осмысления с позиций системы ценностей (аксиологии) и кинезиологии (науки о движениях).

В ходе эволюции человека, технических преобразований эти средства непрерывно усложнялись и совершенствовались. То же самое происходило и с созданием спортивного инвентаря и тренажеров.

Спорт соответственно реагирует на это явление культом высоких достижений. Развитие таких научных направлений может обеспечить обширный спектр логико-вычислительных и управленческих функций в повышении уровня кондиционных качеств и овладении двигательными навыками [10].

Современная спортивная техника является компонентом в системе «окружающая среда - человек» [11].

Спорт высших достижений создает идеальные условия для научного познания сверх максимальных человеческих возможностей -важнейшей сферы самореализации человека [12]. Он выступает в поведенческих, символических, знаковых, вербальных, идеальных, вещных формах.

В спорте человек реализует свои способности в различных аспектах биологическом, социальном, психологическом, культурном, а также когнитивном, (мышление)

аксиологическом, конативном (деятельностный), т.е. рассматривается, как биопсихосоциальное единство. У общества, которое хочет не только выжить, но и успешно развиваться в современном мире, нет другого пути кроме самосовершенствования человека с помощью средств культуры. В решении этой проблемы физическая культура и спорт занимают свое реальное и достойное место.

Таким образом, из всего сказанного следует, что современный мир со своим технократизмом имеет огромное влияние на развитие и совершенствование как спорта, так и физической культуры в целом. Данное обстоятельство вполне закономерно и предсказуемо, однако всегда следует помнить о сопутствующих подобному тандему негативных обстоятельствах. Не секрет, что в погоне за достижениями некоторые спортсмены используют запрещенные препараты, чем не только нарушают принцип справедливости и честности в спорте, но и сильно вредят своему собственному здоровью. И этой связи для большинства граждан нашей страны более уместнее заниматься физической культурой, что в основном гарантированно не безопасно для здоровья и требует использования различных стимулирующих человеческий организм на усиление естественных возможностей искусственным путем.

Список использованной литературы:

1. Жаров Л. В. К специфике телесной культуры человека // Вопросы философии. 1987. № 6. С. 145–148
2. Лисицын Б. А. К вопросу о понятии «спорт» // Теория и практика физической культуры. 1974. № 2. С. 62–64
3. Кошелев В. Ф., Физическое воспитание студентов в техническом вузе: Учебное пособие / Филимонова С. И., Малозёмов О. Ю., Бердникова Ю. Г., Минаев А. В., // Под ред. О. Ю. Малозёмова. — Екатеринбург: УГЛТУ; Изд-во АМБ, 2015. — 464 с.
4. Передельский, А. А. Рабочие заметки по философии спорта: методические материалы для магистрантов и аспирантов физкультурно-спортивных вузов / А. А. Передельский и др. — М.: Физическая культура, 2011. — 62 с
5. Глотов Н.К., Игнатьев А.С., Лотоненко А.В. Философско-культурологический анализ физической культуры // Теор. и практ. физ. культ. - 1996. - № 1. - С. 4-7.
6. Лубышева Л.И. Современный ценностный потенциал физической культуры и спорта и пути его освоения обществом и личностью // Теор. и практ. физ. культ. - 1997. - № 6. - С. 10-15.
7. Кузнецов В.В. Спорт - основной фактор научного познания резервных возможностей человека // Теор. и практ. физ. культ. - 1979. - № 3. - С. 45-48.
8. Новосельцев В.Н. Организм в мире техники. Кибернетический аспект. - М.: Наука, 1989. - 240 с.
9. Косевич Е. Физическая культура как философская рефлексия активизации двигательной деятельности // Физическая культура, спорт, туризм - в новых условиях развития стран СНГ: Межд. науч. конгресс. - Минск, 1999. - С. 148-150.
10. Муравьев В.И., Сулейманов И.И. Предметная область философского и социологического знания о физической культуре и спорте и его основные элементы // Теор. и практ. физ. культ. 1991. - № 7. - С. 5-7.
11. Лойко А.И. Модернизация деятельности: философско-аксиологический аспект. - Минск: Право и экономика, 1997. - 160 с.
12. Антропомаксимология за «круглым столом» журнала // Теор. и практ. физ. культ. - 1979. - № 10. - С. 41-47.

РЕЗЮМЕ/RESUME

Қабжанов Ақылбек Тайбулатович

Құқықтық және қаржылық пәндер кафедрасының меңгерушісі
з. ғ. к., профессор, «Bolashaq» академиясы, Қарағанды, Қазақстан Республикасы
tengrianec_9192@mail.ru

Әйтимов Дамир Ақсерікұлы

Халықаралық цифрлық технологиялар колледжінің директоры. Сәулет және құқық "
м. ғ. д., Орал, Қазақстан Республикасы
Aitimov.d@mail.ru

ДЕНЕ ШЫНЫҚТЫРУ КОНТЕКСТІНДЕГІ ФИЛОСОФИЯ

Бұл мақалада дене шынықтыру мен спортқа философиялық-құқықтық талдау жасалады. Қазіргі уақытта спортқа қарсы дене шынықтырудың маңыздылығы мен өзектілігі туралы көптеген пікірталастар бар. Сондықтан біз іздеген ғылыми мәселелердің ең терең негіздерін анықтау үшін дене шынықтырудың философиялық негіздеріне жүгіндік. Қазіргі уақытта спортқа қарсы дене шынықтырудың маңыздылығы мен өзектілігі туралы көптеген пікірталастар бар. Сондықтан біз іздеген ғылыми мәселелердің ең терең негіздерін анықтау үшін дене шынықтырудың философиялық негіздеріне жүгіндік. Қазіргі философия мәдениет адам қызметінің технологиясы, адам тәжірибесін жинақтау және беру, сондай-ақ оны бағалау және түсіну ретінде қарастырылады.

Тірек сөздер: дене шынықтыру және спорт философиясы, технократтық және ақпараттық қоғамдағы адамның экзистенциясы спорт, дене шынықтыру, спорттық техника философиясы, құндылықтар жүйесінің позициялары (аксиология) және кинезиология (қозғалыс туралы ғылымдар).

Kabzhanov Akylbek Taibulatovich

Academy "Bolashaq", Karaganda, Republic of Kazakhstan

Aitimov Damir Akserikovich

Architecture and Law", Uralsk, Republic of Kazakhstan

PHILOSOPHY IN THE CONTEXT OF PHYSICAL CULTURE

This article provides a philosophical and legal analysis of physical culture and sports. Currently, there is a lot of discussion about the importance and relevance of physical culture as opposed to sports. And that is why we turned to the philosophical foundations of physical culture in order to identify the deepest foundations of the sought scientific problems. Currently, there is a lot of discussion about the importance and relevance of physical culture as opposed to sports. And that is why we turned to the philosophical foundations of physical culture in order to identify the deepest foundations of the sought scientific problems. Modern philosophy considers culture as a technology of human activity, accumulation and transfer of human experience, as well as its evaluation and comprehension.

Keywords: Philosophy of physical culture and sports, human existence in a technocratic and information society, sports, physical culture, philosophy of sports technology, positions of the value system (axiology) and kinesiology (movement science).

List of references:

1. Zharov L. V. On the specifics of human bodily culture // Questions of philosophy. 1987. No. 6. pp. 145-148
2. Lisitsyn B. A. On the question of the concept of "sport" // Theory and practice of physical culture. 1974. No. 2. pp. 62-64
3. Koshelev V. F., Physical education of students in a technical university: A textbook / Filimonova S. I., Malozemov O. Yu., Berdnikova Yu. G., Minaev A.V., // Edited by O. Yu. Malozemov. — Yekaterinburg: UGLTU; Publishing house of AMB, 2015. — 464 p.

4. Peredelsky, A. A. Working notes on the philosophy of sports: methodological materials for undergraduates and postgraduates of physical culture and sports universities / A. A. Peredelsky et al. — M.: Physical culture, 2011. — 62 p.
5. Glotov N.K., Ignatiev A.S., Lotonenko A.V. Philosophical and cultural analysis of physical culture // Theor. and practical physics. cult. - 1996. - No. 1. - pp. 4-7.
6. Lubysheva L.I. Modern value potential of physical culture and sports and ways of its development by society and personality // Theor. and practical physics. cult. - 1997. - No. 6. - pp. 10-15.
7. Kuznetsov V.V. Sport is the main factor of scientific knowledge of a person's reserve capabilities // Theor. and practical physics. cult. - 1979. - No. 3. - pp. 45-48.
8. Novoseltsev V.N. The organism in the world of technology. Cybernetic aspect. - M.: Nauka, 1989. - 240 p.
9. Kosevich E. Physical culture as a philosophical reflection on the activation of motor activity // Physical culture, sport, tourism - in the new conditions of development of the CIS countries: International Scientific Congress. - Minsk, 1999. - pp. 148-150.
10. Muravyev V.I., Suleymanov I.I. The subject area of philosophical and sociological knowledge about physical culture and sports and its main elements // Theor. and practical physics. cult. 1991. - No. 7. - pp. 5-7.
11. Loiko A.I. Modernization of activity: philosophical and axiological aspect. - Minsk: Law and Economics, 1997. - 160 p.
12. Anthropomaximology at the "round table" of the journal // Theor. and practical physics. cult. - 1979. - No. 10. - pp. 41-47.

Климова Татьяна Васильевна

fppd.klimova@ngs.ru

Мельникова Маргарита Михайловна

fppd.klimova@ngs.ru

Храпченков Владимир Георгиевич

vgh53@yandex.ru

ФГБОУ ВО «Новосибирский государственный педагогический университет»,
Новосибирск, Россия

СОВРЕМЕННЫЕ ПОДХОДЫ К ОБРАЗОВАНИЮ СТУДЕНТОВ В СИСТЕМЕ ЕДИНОГО ПРОСТРАНСТВА НА ПРИМЕРЕ РАБОЧЕЙ ПРОГРАММЫ ПО «ОСНОВАМ МЕДИЦИНСКИХ ЗНАНИЙ»

В работе описаны причины определения и развития единого образовательного пространства, связанные с модернизацией педагогического образования и пересмотром некоторых положений подготовки специалистов в области высшего образования. Отмечается, что современный педагог должен обладать не только профессиональными компетенциями. Компетентный педагог имеет определённое мировоззрение и владеет интегрированными компетенциями междисциплинарных знаний. Цель статьи – на примере учебной дисциплины «Основы медицинских знаний» показать важность унифицированного подхода в использовании единых требований к педагогическому образованию, через формирование единого образовательного пространства для эффективного освоения профессиональных компетенций. Описаны структура и содержание образовательной программы по направлению подготовки 44.03.01 Педагогическое образование Начальное образование, которая построена на основе единых подходов и по модульному принципу с практико-ориентированной функцией для приобретения необходимых навыков профессиональной деятельности.

Ключевые слова: образовательная программа, единое образовательное пространство, интегрированные процессы, профессиональная деятельность.

Современный этап развития высшего педагогического образования России характеризуется серьёзным пересмотром процесса подготовки специалистов в области образования. Связано это с интенсивными процессами социального обустройства, их динамикой и сложностью, а также с пониманием взаимосвязанности и неразделимости происходящих событий в стране.

В. П. Соломин, С. А. Гончаров отмечают некоторые характерные черты современного педагога: «...обладает необходимыми интегрированными педагогическими компетенциями и системой предметных знаний взаимосвязанных видов знаний, имеет определенное мировоззрение, способен учиться сам и научить учиться детей и выстраивать субъектные взаимоотношения с участниками образовательного процесса и ориентирован на национальные интересы» [3].

Считается, что педагоги являются стратегической составляющей развития страны. Последнее десятилетие происходят значительные изменения как в структуре так и в содержании образовательных программ при подготовке педагогов. В быстро изменяющемся социальном мире на первое место выходит потребность в высококвалифицированных педагогических кадрах, способных повышать квалификацию через самообразование и самоорганизацию и решать самые разнообразные, реальные сложные задачи. Качественная подготовка педагога возможна если в образовательном процессе активно используются современные технологии образования, внедряющие практико-ориентированные модели

взаимодействия педагогов и обучающихся. Многие современные образовательные организации становятся социокультурными и технологическими центрами, где осуществляется консолидация участников взаимодействия от обучающихся до родителей и педагогов, и следовательно происходящие в них процессы становятся более мобильными и гибкими [5].

Большая роль в регуляции происходящих интеграционных процессов отводится государству, которое выступает за повышение качественного уровня национальной системы образования [4].

В. Н. Клепиков считает, что как раз интеграционные процессы в рамках единого образовательного пространства в настоящее время актуальны и востребованы. Интеграционные процессы предоставляют большие возможности в образовании и помогают устанавливать междисциплинарные взаимосвязи. Выстраивание междисциплинарных связей и отношений в процессе познания позволяет показать окружающий мир в его бесконечном многообразии [1].

Исследователи подчеркивают, что единое образовательное пространство предполагает такую систему организации деятельности при которой студенты из различных регионов страны могли бы быстро интегрироваться с точки зрения национально-культурных и гражданско-общественных процессов, а также имели возможности и получали одинаково качественное образование.

Следовательно «целью единого содержания образовательного пространства является разработка унифицированных образовательных программ учебного процесса, закрепляющих единые требования к педагогическому образованию, которые не зависят от направления. Основной задачей, определяется положение о формировании единого пространства педагогического образования и обозначены базовые принципы. Важнейшими принципами педагогического образования были провозглашены следующие: разработка единых базовых образовательных модулей фундаментальной подготовки, практико-ориентированных функциональных моделей профессиональной деятельности и продуктивного освоения профессиональных компетенций» [2].

Единое содержание образовательного пространства определяется Федеральными государственными стандартами высшего образования и детализацией требований выполнения стандартов в сопроводительных документах. Ориентируясь на высказанное положение определения единого образовательного пространства педагогических университетов появляется необходимость в разработке унифицированных образовательных программ, которые определяют структуру совершенствования образовательной деятельности. Важно отметить, что единое образовательное пространство отвечает следующим базовым принципам: общность подходов к содержанию, результатам и условиям реализации образовательных программ, формирование единых профессиональных компетенций.

Таким образом целью статьи является разработка образовательной программы по учебной дисциплине «Основы медицинских знаний» и зафиксировать важность унифицированного подхода в использовании единых требований к педагогическому образованию, через формирование единого образовательного пространства для эффективного освоения профессиональных компетенций с учётом специфики дошкольной и начальной ступени общего и среднего образования.

В рамках единого образовательного пространства предполагается и единое содержание образовательных программ от дошкольного до среднего общего образования. Однако можно констатировать, что дошкольные образовательные учреждения и общеобразовательную школу посещают дети разного возраста и поэтому эпидемиологические и санитарно-гигиенические требования к организациям воспитания и обучения, детей имеют свои особенности. При разработке единой образовательной программы отражены научно-гигиенические и медицинские подходы для любой возрастной категории образовательной системы. Такой подход позволяет дифференцировать обучающихся по возрастным особенностям психофизиологического и физического развития. Так в программе указывается не конкретный уровень образования, а обобщённое наименование «образовательные

учреждения», которые как раз включают в себя дошкольные учреждения, школу и учреждения дополнительного образования. Именно такое решение позволяет решать частные образовательные задачи указанных учреждений и является на наш взгляд рациональным.

Образовательная программа «Основы медицинских знаний» разработана по направлению подготовки 44.03.01 Педагогическое образование Нормативно-правовой основой разработки программы послужили следующие документы: Федеральный закон «Об образовании в РФ» ст.12. Образовательные программы, ФГОС ВО по направлению и профессионального стандарта «Педагог». Программа включает в себя Пояснительную записку, и содержание учебной дисциплины. Целью освоения дисциплины является формирование у студентов целостного представления о здоровом образе жизни и навыках оказания первой помощи. Дисциплина относится к обязательной части здоровьесберегающего модуля учебного плана и позволяет освоить основные вопросы медицинских знаний. В содержании представлены шесть тем, построенных по модульному принципу. В представленных темах рассматриваются темы понятийного аппарата о здоровье, определяются его показатели. Большое внимание уделяется вопросам влияния обучения и воспитания в образовательных организациях нового типа на состояние здоровья детей и подростков, в том числе в условиях инклюзивного образовательного процесса. Рассматриваются условия создания и поддержания безопасной среды для сохранения и укрепления здоровья, а также предупреждения заболеваний. Особое место в программе отводится влиянию негативных факторов среды на здоровье детей и подростков. Анализируются вопросы детского травматизма и меры профилактики. Довольно подробно освещаются классические детские инфекции, и даются сведения о некоторых патологических состояниях, источниках и путях передачи инфекционных заболеваний.

Своевременным является включение в образовательную программу изучение нормативно-правовых документов, таких как: ст. 31 Федерального закона от 21.11.2011 г. № 323-ФЗ «Об основах охраны здоровья граждан в Российской Федерации»; Приказ Минздравсоцразвития РФ от 04.05.2012 г. № 477-н; Статья 41 Федерального закона от 29.12.2012 № 273-ФЗ «Об образовании в Российской Федерации» (с изм. И доп., вступ. В силу с 28.02.23). На основе нормативно-правовой базы сохранения здоровья детей предполагается, что педагог проектирует свою деятельность и обеспечивает защиту ребенка.

Уровень владения знаниями основ медицинских знаний является качественным показателем освоения учебной дисциплины. Полученные знания помогут будущему педагогу грамотно построить и организовать здоровьесориентированную и безопасную деятельность детей в образовательной среде, приобрести умения распознавать и избегать ситуации, которые могут привести к травмам, создавать условия для сохранения и укрепления здоровья и предупреждения заболеваний. Приобретённые компетенции помогут будущему педагогу ориентироваться в социально-политической ситуации и быть готовым к организации образовательного процесса в области сохранения и укрепления здоровья детей.

Список использованной литературы:

1. Клепиков В. Н. Интеграционные процессы в современном образовании //Школьные технологии 5'2014. Издательский дом «Народное образование», С. 3-14
2. Письмо Минпросвещения России от 14.12.2021 N АЗ-1100/08 "О направлении информации" (вместе с "Методическими рекомендациями по подготовке кадров по программам педагогического бакалавриата на основе единых подходов к их структуре и содержанию ("Ядро высшего педагогического образования"[Электронный ресурс] <https://legalacts.ru/doc/pismo-minprosveshchenija-rossii-ot-14122021-n-az-110008-o-napraavlennii/> (дата обращения 20.02.2023)
3. Соломин В. П., Гончаров С. А. Педагогические кадры: новый образ, новое образование //University: Вестник педагогического университета. 2/2013 С. 3-7
4. Старыгина А. М. Государство как стратегический субъект развития российской системы образования //Социологическая наука и социальная практика. 2016. № 4(16), 61-69

5. Тенденции развития высшего образования в мире и в России. Аналитический доклад-дайджест //Российский экономический университет имени Г. В. Плеханова Научно-исследовательский институт развития образования Москва 2021 С.6

РЕЗЮМЕ/RESUME

**Климова Татьяна Васильевна
Мельникова Маргарита Михайловна
Храпченков Владимир Георгиевич**

**«Новосибирск мемлекеттік педагогикалық университеті» Новосибирск, Ресей
Федерациясы**

МЕДИЦИНАЛЫҚ БІЛІМ НЕГІЗДЕРІ» ПӘНІНДЕГІ ЖҰМЫС БАҒДАРЛАМАСЫ МЫСАЛЫН ПАЙДАЛАНАТЫН БІРЫҢҒАЙ ҒАРЫШТЫҚ ЖҮЙЕСІНДЕ СТУДЕНТТЕРДІ БІЛІМ АЛУҒА ҚАЗІРГІ ТӘСІЛДЕР

Қысқаша мазмұны: жұмыста педагогикалық білім беруді жаңғыртумен және жоғары білім саласындағы мамандарды даярлаудың кейбір ережелерін қайта қараумен байланысты біртұтас білім беру кеңістігін анықтау мен дамытудың себептері сипатталған. Заманауи мұғалімнің тек кәсіби құзыреттіліктері ғана емес болуы керек екендігі атап өтіледі. Құзырлы мұғалімнің белгілі бір дүниетанымы бар және пәнаралық білімнің кіріктірілген құзыреттіліктері бар.

Мақаланың мақсаты: «Оқу негіздері» оқу пәнінің мысалында кәсіби құзыреттіліктерді тиімді дамыту үшін бірыңғай білім беру кеңістігін қалыптастыру арқылы педагогикалық білімге қойылатын бірыңғай талаптарды қолдануда біртұтас көзқарастың маңыздылығын көрсету. Медициналық білім». Оқыту бағыты бойынша білім беру бағдарламасының құрылымы мен мазмұны 44.03.01 Педагогикалық білім Бірыңғай тәсілдерге негізделген және кәсіптік қызметтің қажетті дағдыларын меңгеру үшін практикаға бағытталған функциясы бар модульдік принципке негізделген бастауыш білім.

**Klimova Tatyana Vasilievna
Melnikova Margarita Mikhailovna**

**FGBOU VO «Novosibirsk State Pedagogical University» Novosibirsk, Russia
MODERN APPROACHES TO STUDENT EDUCATION IN A SINGLE SPACE SYSTEM
USING THE EXAMPLE OF THE WORK PROGRAM ON «FUNDAMENTALS OF
MEDICAL KNOWLEDGE»**

The paper describes the reasons for the definition and development of a single educational space associated with the modernization of pedagogical education and the revision of some provisions of training specialists in the field of higher education. It is noted that a modern teacher should have not only professional competencies. A competent teacher has a certain worldview and possesses integrated competencies of interdisciplinary knowledge. The purpose of the article is to show the importance of a unified approach in the use of uniform requirements for pedagogical education, through the formation of a unified educational space for the effective development of professional competencies, using the example of the academic discipline "Fundamentals of Medical Knowledge". The structure and content of the educational program in the direction of training 44.03.01 Pedagogical education Primary education, which is based on unified approaches and on a modular principle with a practice-oriented function for acquiring the necessary skills of professional activity, are described.

Keywords: educational program unified educational space, integrated processes, professional activity.

List of references:

1. Klepikov V. N. Integration processes in modern education //School technologies 5'2014. Publishing House "National Education", pp. 3-14
2. Letter of the Ministry of Education of the Russian Federation dated 12/14/2021 N AZ-1100/08 "On the direction of information" (together with "Methodological recommendations for training personnel in pedagogical bachelor's degree programs based on unified approaches to their structure and content ("The core of higher pedagogical education"[Electronic resource] <https://legalacts.ru/doc/pismo-minprosveshchenija-rossii-ot-14122021-n-az-110008-o-napравlenii/> (accessed 20.02.2023)
3. Solomin V. P., Goncharov S. A. Pedagogical personnel: a new image, a new education //University: Bulletin of the Pedagogical University. 2/2013 C. 3-7
4. Starygina A.M. The state as a strategic subject of the development of the Russian education system //Sociological science and social practice. 2016. № 4(16), 61-69
5. Trends in the development of higher education in the world and in Russia. Analytical report-digest //Plekhanov Russian University of Economics Research Institute for the Development of Education Moscow 2021 C.6

ӘОК 37.015.324
ҒТАХР 14.39.01

Сарбасова Қалимаш Амангельдиновна
kalimash.70@mail.ru

Ешмуратова Дамира Сейтмуратқызы
«Bolashaq» Академиясы ЖММ
Қазақстан Республикасы, Қарағанды

ЖАСТАРДЫ ОТБАСЫЛЫҚ ӨМІРГЕ ПСИХОЛОГИЯЛЫҚ ДАЙЫНДАУДЫҢ ЕРЕКШЕЛІКТЕРІ

Мақалада жастарды отбасылық өмірге дайындаудың кейбір аспектілері қарастырылады. Бүгінгі таңда отбасы мен некеге деген қоғамдық қызығушылық бұрынғыдан да маңызды. Бұл тілек адамның отбасылық іс-әрекетінің барлық салаларымен байланысты. Қоғамның тұрақтылығы отбасы институтының жағдайына байланысты.

Тірек сөздер: отбасы, неке, отбасылық өмір, қоғам.

Қазіргі уақытта отбасын құру және өмірлік серік таңдау қиын. Себебі қазіргі жастар отбасы мен некені жақсы түсінбейді. Сондықтан бұл күндері ажырасулар саны артып келеді. Сонымен қатар, бұған батыстық азаматтық некесі де әсер етеді. Осы себепті жастарды отбасылық өмірге дайындаудың психологиялық маңыздылығы өте маңызды.

Ата-аналар мен оқушылар белгілі бір деңгейде алған білімдері мен оқыту дағдыларының сапасы мен қажеттілігі үшін жауапкершілікті сезінуі керек, тек біржақты мектеп немесе басқа оқу орны білім алуға жауапты деген пікірден аулақ болу керек. Бұл жағдайда, біз бұрыннан айтқанымыздай, мектеп пен ата-аналар әрқашан өзара ынтымақтастық қарым-қатынас орната алуы керек. Президент Қасым-Жомарт Кемелұлы Тоқаевтың Қазақстан халқына жолдауында «Ата-аналар мен оқушылар алған білімінің және игерген машық-дағдысының сапалы және сұранысқа ие болуы үшін белгілі бір деңгейде жауапты екенін сезінуге тиіс. Сондықтан, олармен де үнемі әріптестік қатынас орната білу керек. Осы мақсатта жеке білім беру ваучерлерін енгізу жоспарланып отыр» [1]. - деп тоқталып өтті. Бұл қадам еліміздің әрбір азаматы үшін бірдей мүмкіндік қағидатын іс жүзінде қолдануға жол ашады.

Бір жағынан, отбасы - бұл ішкі өмірін, құпиялары мен құпиясын қарама-қарсы сыртқы әсерлерден қызғанышпен қорғайтын жабық бірлестік, екінші жағынан, отбасы-бұл адамдардың қоршаған ортамен бірге өмір сүрудегі ашық және түсінікті қарым-қатынасы. Егер отбасының ішкі өмірі әлеуметтік ортаға ұшыраса, ол бірден құлап, дағдарысқа ұшырауы мүмкін. Егер отбасының мұндай ішкі жағдайлары қоғамның проблемаларымен қатар қарастырылса, онда бұл оның шешімдерін бұзбайды. Бұл жағдай, керісінше, отбасының дамуына мүмкіндік туғызады, бұл қауіпсіздік пен сақтану сезімін береді.

Кейбір өмір сүру жағдайлары қаншалықты жабық болса да, тіпті жасырын болса да, кез-келген отбасы қоғамсыз өмір сүре алмайды. Бұл оның кез-келген мүшесінің әр түрлі әлеуметтік топтарды, яғни өндірістік, білім беру топтарын, балалар мен қоғамдық ұйымдарды, сондай-ақ сауда және денсаулық сақтау мекемелерін ескере отырып, жергілікті тұрғындармен тығыз және өзара тиімді байланыста болуымен түсіндіріледі.

Маңызды әлеуметтік институттардың бірі бола отырып, отбасы әлеуметтік қатынастар орнатады және оның бүкіл өмір жолына әсер етуі мүмкін. Отбасында адамдар өз қажеттіліктерін қанағаттандырып қана қоймай, бірқатар әлеуметтік функцияларды орындайды. Бұл сонымен қатар қоғамның әлеуметтік құрылымының бөлігі.

Отбасының әрбір мүшесі бір-бірімен тығыз қарым-қатынас жасайды, ерекше жанашырлық пен сүйіспеншілікті сезінеді. Олар бір-бірінің жеке өмірі мен тағдырына айтарлықтай әсер етуі мүмкін. Мұнда бір немесе бірнеше ұрпақ отбасы ретінде таңдалады. Екі ұрпақтан тұратын отбасының құрылымы келесідей: күйеуі мен әйелі, әкесі мен анасы, балалары, бауырлары. Үш ұрпақтан тұратын отбасында ата-әжелер, қайын енесі мен атасы, күйеу баласы мен келіні, қайындары мен балдыздарының рөлі қосылады.

Ата-аналар мен балалар арасындағы қарым-қатынастың сипатына және отбасындағы сезімдерге ешкімде күмән болмауы керек. Отбасылық қарым-қатынаста оның әрбір мүшесінің рөлі ерекше. Отбасында анасы бала туады, оны ақ сүтпен тамақтандырады, тыныштандырады және бағалайды. Бала анасының эмоционалды жылуы мен сүйіспеншілігін сезінсе де, әке мен бала арасындағы қарым-қатынас туралы әртүрлі көзқарастар мен тұжырымдар бар. Кейбір көзқарастар әкенің баламен әйелі арқылы сөйлесетінін айтады, ал басқалары әке мен бала арасындағы байланыс тек экономикалық және эмоционалды қолдау деп санайды, ал басқалары әкенің ниеті мен балаға жақсылық жасау оның сүйіспеншілігі деп санайды [2-4].

Бұл кезде әкенің рөлі ананың рөлінен кем болмауы керек. Бұл жағдай тек әр адамның жауапкершілік сезіміне байланысты. Себебі, қазіргі жаһандану жағдайында, әсіресе еуропалық кезеңде, баланы біздің ұлттық құндылықтарымызға сәйкес тәрбиелеу басты мәселелердің бірі болып табылады. Отбасылық дағдарыстар көбінесе біздің еліктеу қасиеттерімізден туындайтынына күмән жоқ. Сондықтан балаларды тәрбиелеу, әсіресе адамды отбасылық өмірге дайындау мәселелері ғылыми негізделген болуы керек. Бұл жағдайлар сізге сәбилердің жоспарланбай туылуынан, жас отбасылардағы дағдарыстық жағдайлардан, жауапсыздық сезімдерінен аулақ болуға мүмкіндік беруі керек.

Көптеген еңбектерде педагог-ғалымдар мен психологтар ата-аналардың қарым-қатынасы мен олардың тәрбиесінен артық ештеңе жоқ деп санайды. Осыған байланысты балалардың рухани үйлесімді тұлға ретінде қалыптасуы махаббатқа, кішіпейілділікке, құрметке, жауапкершілікке, мейірімділікке, сезімталдыққа және т. б. байланысты. Олардың отбасында бар адамгершілік қасиеттердің даму негізіне байланысты.

Сонымен, кез-келген отбасы, мейлі ол толық болсын, кем болсын, өзінің даму тарихына ие. Жоғарыда келтірілген ойлардан отбасы - бұл шағын мемлекет, әлеуметтік топ. Ол бірінші адамнан бастап дамыды және бүгінде оның табиғаты мен маңызы өзгеруде. Алайда, ежелгі дәуірден бастап отбасын құру өмір сүруге, некелік қатынастарға және бала тууға негізделген.

Отбасын құруға байланысты көзқарас XI ғасырда жазылған Ж.Баласағұнның «Құтты білік» дастанында жалғасын тауып, онда үйленуге бел буған жігіттің қыз таңдауда негізгі төрт түрлі белгісіне көңіл бөлуін ескертеді. Сонымен бірге, қыздардың жігітті адастыратын ерекшеліктерін де сипаттайды. Ол: Ер жігітті адастырар көп себеп: бірі - күндей сұлулықты көксемек, енді бірі даңқтысын қалайды, үшіншісі - байлықты жар санайды, - деп, бұл қыздарды таңдаған жігіттің отбасылық өмірде жолының болмайтындығын ескертсе,

«Төртіншісі - бірін де ойға алмайды, ақ ниетті, әдептісін таңдайды», - деп қыздардың ішіндегі ең таңдаулысы қашан да тәрбиелісі болуға тиісті екендігін айтады [5].

Бүгінгі таңда отбасының құрамын анықтауда отбасына психологиялық көмек ұйымдастырудың теориясы мен практикасы өте күрделі. Атақты американдық отбасылық психотерапевт С. Минухин отбасы мүшелерінің жеке биопсиходинамикасына қарағанда кеңірек әлем деп есептеді [6]. Жоғарыда аталған ғалымның айтуынша, отбасы мүшелерінің өзара әрекеті олардың мәмілелерін реттейтін нақты заңдарға байланысты. Сонымен бірге, бұл заңдар отбасы құрылымын құрайды деген қорытындыға келді.

Отбасы - бұл күрделі әлеуметтік құбылыс, онда әлеуметтік қатынастардың әртүрлі формалары мен процестері біртұтас тұтастыққа біріктіріледі. Сондықтан отбасына объективті тұрғыдан ғылыми зерттеу жүргізу оңай емес. Оны көптеген әлеуметтік ғылымдар зерттейді, өйткені отбасының адам мен қоғам үшін маңызы мен қызметі әртүрлі. Бұл ғылымдардың әрқайсысы өз анықтамасын беруге тырысады.

Көптеген отбасылық құбылыстар жеке тұлғаға басқа мағына береді. Отбасы адам туралы толық психологиялық және физиологиялық түсінік береді және жоғарыда аталған эмоционалды функцияны орындайды. Отбасындағы әрбір адам өзін қажет сезінеді. Өмірде кездесетін көптеген адамдар өздерін қажетсіз сезінгендіктен жаман жағдайларға тап болады. Осыған байланысты отбасындағы әрбір адам өзін ерекше, жақсы сезінуі керек, өздеріне қамқорлық жасауы керек.

ҚР «Неке (ерлі-зайыптылық) және отбасы туралы» Заңына байланысты қазіргі жастар арасындағы неке құру үшін қажетті жағдай - екі қарсы жыныстың кәмелетке келуі, яғни 18 жасқа толуы болып есептеледі [7]. Қазіргі таңда ата-аналар да негізінен осы жас мөлшерін дұрыс деп есептей отырып, бұл жас кезеңіне дейін қызын ұзатуға және ұлын үйлендіруге асықпайды. Себебі, әрбір ата-ана өз балаларының оқу бітіріп, өз бетінше өмір сүруге дайын болған кезінде ғана жеке отбасылы болуын қалайды. Олай болса, қазіргі күнде орта мектепті 17–18 жасқа, ал жоғарғы оқу орнын негізінен 22–23 жасқа толғанда бітіретіндіктен, оның үстіне өзіне өмірлік жар таңдау жастардың өз еркінде болғандықтан, неке құру жолы бұрынғымен салыстырғанда әжептәуір жоғарылады. Егер қазіргі деректерді қарастыратын болсақ, онда қазіргі жастардың алғашқы некеге тұру жасы негізінен 18-ден 25 жасқа дейін. Кейбір әлеуметтік және психологиялық жағдайларға байланысты бұл аралық әртүрлі болуы мүмкін. Көп жағдайда қыздар 20 жасқа дейін тұрмыс құруды дұрыс деп санайды, ал ер адамдар Отан алдындағы міндеттерін орындағаннан кейін отбасылы болуды қалайды. Бұл қазіргі заманғы талаптарына сай жасалған заңдылық десек қателеспейміз.

Кейінгі деректер көздеріне сәйкес, некеде тұрған жастар ұзақ уақыт танысу, бірге оқу немесе жұмыс істеу, бір-бірімен бәсекелестік, бір-біріне жанашырлық және отбасын құру үшін өз тағдырларын біріктіруге келіседі. Әдетте, ата-аналар жастардың осындай ұзақ достығы туралы біледі. Сондықтан болашақ отбасын құруды көздеген қыз да, жігіт те ата-аналарымен кеңесіп, олардың келісімін алып, бір-біріне уәде береді. Әрине, шешім қабылдаудағы дұрыс шешуші дауыс әрқашан жастардың қолында болатынына күмән жоқ. Алайда, осы факторларға байланысты жастар отбасы мен некеге басқаша қарайды. Жоғарыда аталған барлық мәселелер уақыттың қажеттіліктеріне сәйкес өзгереді және жаңа сипат пен бағытта көрінеді. Бұл әсер етуші факторлардың динамикасына байланысты.

Пайдаланылған әдебиеттер тізімі:

- 1 Мемлекет басшысы Қасым-Жомарт Тоқаевтың Қазақстан халқына Жолдауы «Әділетті мемлекет. Біртұтас ұлт. Берекелі қоғам» // <https://www.akorda.kz>.
- 2 Гордон Т. Повышение родительской эффективности // Популярная педагогика. Екатеринбург, 1997. С.45.
- 3 Карабанова О.А. Психология семейных отношений и основы семейного консультирования. М., Гардарики. 2007. С.309.
- 4 Шапиро А.З. Семейная психология // Социальная энциклопедия. – М., 2000. С. 134.
- 5 Әбдікәрімұлы Б., Сарбасова Қ.А. Ж.Баласағұни педагогикасы. Қарағанды: ҚарМУ баспасы, 2008. 124 б.
- 6 Минухин С. Техники семейной терапии. М., 1994. С.123.
- 7 ҚР «Неке (ерлі-зайыптылық) және отбасы туралы» Заңы // <http://adilet.zan.kz/>

РЕЗЮМЕ/RESUME

**Сарбасова Калимаш Амангельдиновна,
Ешмуратова Дамира Сейтмуратқызы
Академия «Bolashaq»
Караганда, Республика Казахстан**

ОСОБЕННОСТИ ПСИХОЛОГИЧЕСКОЙ ПОДГОТОВКИ МОЛОДЫХ ЛЮДЕЙ К СЕМЕЙНОЙ ЖИЗНИ

В статье рассматриваются некоторые аспекты подготовки молодежи к семейной жизни. Сегодня интерес общества к семье и браку важен как никогда. Это стремление связано со всеми сферами человеческой деятельности семьи. Стабильность общества зависит от состояния института семьи.

Ключевые слова: семья, брак, семейная жизнь, общество, деятельность, общество.

**Kalimash Sarbassova,
Damira Yeshmuratova
“Bolashaq” academy
Karaganda, Republic of Kazakhstan**

FEATURES OF PSYCHOLOGICAL PREPARATION OF YOUNG PEOPLE FOR FAMILY LIFE

The article discusses some aspects of preparing young people for family life. Today, society's interest in family and marriage is more important than ever. This desire is connected with all spheres of human activity of the family. The stability of society depends on the state of the family institution.

Key words: family, marriage, family life, society.

List of references:

- 1 State of the nation address of the Head of State Kassym-Jomart Tokayev to the people of Kazakhstan "A fair state. One nation. Prosperous society" // <https://www.akorda.kz>
- 2 Gordon T. Increasing parenting efficiency // Popular pedagogy. Yekaterenburg, 1997. Q. 45.
- 3 Karabanova O.A. Psychology of family relations and the basis of family counseling. M., Gardariki. 2007. P.309.
- 4 Shapiro A.Z. Family psychology // Social encyclopedia. - M., 2000. S. 134.
- 5 Abdikarimuly B., Sarbasova K.A. J. Balasaguni pedagogy. Karaganda: KarMU publishing house, 2008. 124 p.
- 6 Minukhin S. Family therapy technique. M., 1994. P. 123.
- 7 Law of the Republic of Kazakhstan "On Marriage (Matrimony) and Family" // <http://adilet.zan.kz/>

Сарбасова Қалимаш Амангельдиновна
«Bolashaq» Академиясы ЖММ, Қарағанды
Қазақстан Республикасы

Калдыбаева Баян Ибишевна
№ 23 ЖББМ КММ

Қазақстан Республикасы, Қарағанды, Қазақстан Республикасы

ОТБАСЫЛЫҚ ҚҰНДЫЛЫҚТАР – ҰЛТТЫҚ ТӘРБИЕ НЕГІЗІ

Мақалада жалпы отбасылық құндылықтардың маңыздылығы сипатталған. Қазақ отбасының басты құндылықтары ұлттық құндылықтар мен отбасындағы тәрбиенің қоғамға ықпалы негізінде жүзеге асады деп есептеледі. Отбасының ең басты құндылығы – ұрпақ тәрбиесі екені баршаға аян, ұрпақ тәрбиесінің өзі жинақталып, тәрбиенің өзі бірнеше шағын құндылықтардан тұратынын көрсетеді. Бұл тақырыптың жалпы тәжірибесі отбасылық құндылық түсінігін анықтайды.

Тірек сөздер: отбасы, отбасы мүшелерінің рөлі, отбасылық құндылықтар, отбасылық дәстүрлер, өскелең ұрпақ тәрбиесі.

Қазіргі педагогика ғылымында білім саласына ерекше көңіл бөлінуі тегін емес. Баланы жастайынан тәрбиелеу оның рухани білімін, адамгершілік санасын дамытуды талап етеді. Алғашқы күннен бастап ұлттық тәрбиенің берілуі ұлттың рухани мәдениетін ой елегінен өткізіп, оны бүгінгі күннің құндылықтарымен байланыстыруға мүмкіндік береді. Баланы жастайынан адалдыққа, ерлікке, еліне, жеріне, тіліне сүйеге, ұлтжандылыққа, имандылыққа, мейірімділікке, еңбекке тәрбиелеу - өмір талабы.

Қазақстан Республикасының «Білім туралы» Заңында: «Білім беру жүйесінің басты міндеті – ұлттық және жалпыадамзаттық құндылықтар, ғылым мен практика жетістіктері негізінде жеке адамды қалыптастыруға, дамытуға және кәсіби шыңдауға бағытталған білім алу үшін қажетті жағдайлар жасау» [1], - деп айтылған. Сондықтан балаларды ұлттық құндылықтар негізінде тәрбиелеу мәселесін жетілдіру қазіргі педагогиканың маңызды міндеттерінің бірі болып табылады.

Әр халықтың өз мұрасы бар. Бұл мұраның ұрпақтан-ұрпаққа жалғасуының сыры неде деген сұрақ туады. Оның сыры – отбасылық құндылықтар тәрбиенің негізіне айналады. Ұлттың ұлт болып сақталуы, қоғамның ырғақты дамуы, мемлекеттің гүлденуі ең алдымен отбасы тәрбиесіне байланысты.

Отбасы – шағын мемлекет. Мемлекеттің биік, терезесі тең, қуатты болуы үшін ұлттық бағыттағы білімнің маңызы зор. Ұлттық салт-дәстүрден алшақтау тәрбиенің қайнар бұлағынан алшақтап, ұрпақтар сабақтастығы мен сабақтастығын бұзып, адамгершілікті төмендететінін, еңбектің тәрбиелік мәнін төмендететінін тарихи тәжірибе дәлелдеп отыр. Сондықтан да бүгінгі күннің ең маңызды мәселесі – оқушыларды тәрбиелеуде мектеп пен отбасының педагогикалық ынтымақтастығын толық жүзеге асыру қажеттілігі.

Құндылықтар туралы алғашқы түсінік тамырын тереңге жая отырып, сонау көне замандардан бастау алады. Антика заманында өмір сүрген Сократ (б.з.б.469-399 жылдары) таным мен философияның негізгі мәселесі адам болу керектігіне мән бере отырып, адамға «алдымен өзіңді біл, сол арқылы дүниені, әлемді білесің» деп уағыздады, яғни адам барлық заттардың мөлшері бола алатындығын дәлелдеді. Адамның бойындағы ізгілікке бас ие отырып, адами құндылықтарды – білімділік, даналық, парасаттылық, адамгершілік ізгі қасиеттерді жоғары бағалады. Сократтың «Игілік» деген ұғымды жеке бөле отырып, оған ерекше мән беруі, құндылықты болмысқа жақындатқаны, - дейді зерттеуші С.Е.Нұрмұратов [2].

Орта ғасырда педагогика ғылымының қалыптасуына өзіндік зор үлесін қосқан ұлы ойшыл, данышпан ғалым Әбунасыр әл-Фараби «Адам көп нәрсеге мұқтаж болғандықтан, өзіне керегін қоғамдасқан ортадан ғана таба алады. Жеке адамның жан-дүниесі адамдардың бірлесуі арқылы өзінің қабілеттерін дамытады және жетілдіреді. Олардың өмір сүруінің мәні де осыдан туындайды» – деген рухани құндылықтардың ішінен бөлектелген ерекше ұғым «қайырымдылық» құбылысына айналды. «Қайырымдылық» екі түрлі болады: этикалық және зияткерлік. Зияткерлік - (жанның) ақыл - парасаттылық жағына жататын қайырымдылық - дейді ғұлама [3].

Құндылық мәселесі тек әлеуметтік мәселе емес, сонымен қатар жеке мәселе. Сіз құндылықсыз адам бола алмайсыз. Құндылықтарды зерттеудің мақсаты – адам өмірін байытатын нақты, тура құндылықтарды таңдау. Сондықтан бұл мәселе когнитивтік-әлеуметтік мәселемен қатар, тәрбие мәселесі ретінде ерекше маңызды. Көрнекті кеңес философы В.П.Тугариновтың айтуы бойынша құндылықтар болмысты танудан келіп шығады, олар танып білуге болатын нақты фактілер, қоғам мен табиғаттың мәнді жақтары адамзаттың іс-әрекеті мен қоғамдық тарихи тәжірибесі процесінде жасалады [4].

Ғылыми әдебиеттерде «құндылық» түсінігіне әртүрлі анықтамалар беріледі. Философиялық тұрғыдан алсақ, құндылықтар - адам үшін пайдалы мәнге ие болатындардың барлығы, яғни адамзат қоғамының іргелі дамуы мен адамның жеке тұлғасын жетілдіруге тиімді ықпал ететіндердің барлығы құндылық болып табылады [5].

Сонымен бірге құндылық қоғамның моральдық қатынастарының көріну формасы ретінде пайда болады. Демек, құндылық, біріншіден, жеке тұлғаның адамгершілігі, қадір-қасиеті және оның адамгершілік іс-әрекеттері немесе адамгершілік қасиеттері, екіншіден, адамгершілік нормалары, принциптері, мұраттары, қайырымдылық, әділеттілік, бақыт ұғымдарымен анықталады. Мұның өзі құндылық ұғымының педагогикалық мәнін білдіреді.

Бүгінгі таңда құндылық мәселесіне арналған бірнеше еңбектер жарық көрді. Бұл еңбектерде құндылық мәселелерінің (әлеуметтік, адамгершілік, мәдени, жалпы адамзаттық, рухани, т.б.) мәні мен табиғатына және тәлім - тәрбиелік жақтарына жан-жақты көңіл бөлген. Мәселен, ғалымдардың (С.Ф.Анисимов, Л.А.Харисова) еңбектерінде: «құндылық - негізі адам мүдделерінен туындайтын құбылыс. Құндылық - қажеттілік пен сұраныстар немесе мұқтаждықпен астасады» - деп атап көрсетеді [6].

Отбасы әлеуметтік институт ретінде қоғамның ықпалы екені сөзсіз. Отбасының өзгеру заңдылығы жалпы қоғамда болып жатқан өзгерістермен анықталады. Сондықтан біздің заманымыздағы отбасының жағдайын түсіну және оның даму болашағын бағалау үшін қоғам өмірінде және бұқараның санасында бірнеше ғасырлар бойы орын алған түбегейлі өзгерістерді ескеру қажет.

Отбасы, жанұя, үйелмен, семья деген атаулардың мағынасы бір. Мұны төмендегі анықтамалардан көруге болады:

«Отбасы – семья, үй деген сөздің синонимі», яғни бір оттың (ошақтың) басында өмір сүріп жатқан қандастар.

«Жанұя - өмірдегі туыстық қатынастың ортақ белгісі».

«Үйелмен – ғасырлар бойы өмір сүріп келе жатқан адам баласының әлеуметтік ортасы» [7].

Бұл анықтамалардан адам өз өмірінің негізгі үдерістерінен бастан кешіретін шағын әлеуметтік топ отбасы екенін көруге болады. Әрбір отбасы мүшесінің өмірі онымен тығыз байланысты болғандықтан, оның әрбір отбасы мүшесінің дамуына шешуші әсер етеді.

Отбасы - әлеуметтік қатынастар мен процестердің әртүрлі формалары бір тұтастыққа біріктірілетін күрделі әлеуметтік құбылыс. Сондықтан отбасына объективті ғылыми зерттеулер жүргізу оңай емес. Адам және қоғам үшін отбасының мәні әртүрлі болғандықтан, оның атқаратын қызметтері көптеген әлеуметтік ғылымдар зерттейді. Бұл ғалымдардың әрқайсысы өз анықтамасын беруге тырысады.

Олай болса, ұлттық тәрбиенің игі дәстүрлері мектеп пен отбасының қазіргі бірлігінде, оның педагогикалық шарттарында өзара әрекеттесу құралы мен әдістемелік негізі болып табылады. Мектеп пен отбасы бірлігі ұлттық тәрбие дәстүрлерін өз құралы ретінде пайдалана алады.

Адамзаттың рухани әлемі тек жоғары деңгейде ғана емес, ұлттық құндылықтардың табиғатынан да көрінеді. Отбасылық өмірге дайындықтың бұл түрі этникалық құндылықтардың адам әлеміндегі орнын анықтайды. Адам мақсаттылықты, көзқарастарды іздеуді, іс-әрекет пен мінез-құлықты ұйымдастыруда нәтижелерді бағалауды білуі керек, яғни. сіздің өміріңіздің бағыты. Қазақ ұлтының ұлттық тарихын, демек, даму кезеңдерін терең білмейінше, оның ұлттық құндылықтарын дәріптемейінше, өзімізді айқындай алмаймыз. Сондықтан бұл кезеңде нақты өмір шындығына сүйене отырып, алға ұмтылу және мақсат қою туралы айтудың қажеті жоқ. Этникалық құндылықтар арқылы жастарды отбасылық өмірге дайындауға баса назар аударамыз. Әрбір халықтың ұлттық құндылықтарына тілі, діні, діні, мәдениеті, салт-дәстүрі, әдет-ғұрыптары жатады. Жастардың осы құндылықтарын дәріптеу арқылы отбасылық өмірге дайындық болашақтың берік кепілі болары сөзсіз. Себебі, еліміздің барша әлемге ашық, заманауи қолжетімді ақпарат ағыны қоғамның дамуына оң әсер етіп қана қоймай, жан-тәніміздің мінез-құлқының әдеттен тыс қалыптасуына алып келеді.

Пайдаланылған әдебиеттер тізімі:

- 1 Қазақстан Республикасының «Білім туралы» Заңы // <https://adilet.zan.kz>.
- 2 Нұрмұратов С.Е. Рухани құндылықтар әлемі: әлеуметтік философиялық талдау. Алматы, 2000. 126 б.
- 3 Әл-Фараби. Философиялық трактаттар. Алматы: Ғылым, 1973. 215 б.
- 4 Тугаринов В.П. Избранные философские труды. Ленинград. Изд. Ленинградского университета, 1988. - 344 с.
- 5 Философский словарь // / Под ред. И. Т. Фролова. 5-е изд. М., 1986. 590 с.
- 6 Анисимов С.Ф. Духовные ценности: производство и потребление. - М.: Мысль, 1983. – 253 с.
- 7 Қазақ Совет Энциклопедиясы/ Бас ред.М.К.Каратаев. Алматы: Қазақ совет энциклопедиясы, 8-ші том: Метафаза-өлке. 664 б. <http://www.nlrk.kz/page.php>

РЕЗЮМЕ/RESUME

Сарбасова Калимаш Амангельдиновна
Академия «Bolashaq», Караганда, Республика Казахстан
Калдыбаева Баян Ибишевна
КГУ ОШ № 23, Караганда, Республика Казахстан

СЕМЕЙНЫЕ ЦЕННОСТИ – ОСНОВА НАЦИОНАЛЬНОГО ОБРАЗОВАНИЯ

В статье описывается важность общих семейных ценностей. Считается, что основные ценности, свойственные казахской семье, реализуются на основе национальных ценностей и влияния воспитания в семье на общество. Всем нам ясно, что главной ценностью в семье является воспитание потомства, само воспитание этого поколения носит обобщенный характер и показывает, что само воспитание состоит из нескольких мелких ценностей. При общем рассмотрении указанной темы дается определение понятия семейной ценности.

Ключевые слова: семья, роль членов семьи, семейные ценности, семейные традиции, воспитание подрастающего поколения.

**Kalimash Sarbassova,
“Bolashaq” academy, Karaganda,
Republic of Kazakhstan
Kaldybaeva Bayan
KSU secondary school №. 23, Karaganda,
Republic of Kazakhstan**

FAMILY VALUES ARE THE BASIS OF NATIONAL EDUCATION

The article describes the importance of common family values. It is considered that the main values characteristic of the Kazakh family are realized based on national values and the influence of upbringing in the family on the society. It is clear to all of us that the main value in the family is the upbringing of the younger generation, it is generally considered and it shows that the upbringing itself consists of several small values. Making a general examination of the mentioned topic, a definition of the concept of family value is provided.

Key words: family, role of family members, family values, family traditions, education of younger generation.

List of references:

- 1 Law of the Republic of Kazakhstan "On Education" // <https://adilet.zan.kz>.
- 2 Nurmuratov S.E. The world of spiritual values: a socio-philosophical analysis. Almaty, 2000. 126 p.
- 3 Al-Farabi. Philosophical treatises. Almaty: Science, 1973. 215 p.
- 4 Tugarinov V.P. Selected philosophical works. Leningrad. Izd. Leningrad University, 1988.- 344 p.
- 5 Philosophical dictionary // / Ed. I. T. Frolova. 5th research M., 1986. 590 p.
- 6 Anisimov S.F. Spiritual values: production and consumption. - M.: Mysl, 1983. - 253 p.
- 7 Kazakh Soviet Encyclopedia/ Chief editor M.K. Karataev. Almaty: Kazakh Soviet encyclopedia, volume 8: Metaphase-country. 664 p. <http://www.nlrk.kz/page.php>

АВТОРЛАР ТУРАЛЫ МАҒЛҰМАТ

1. **Айтжан Даулет Кенжебаевич**, аға оқытушы, «Bolashaq» академиясы, Қарағанды, Қазақстан Республикасы
2. **Әйтімов Дамир Әксерикович**, Халықаралық цифрлық технологиялар, сәулет және құқық колледжінің директоры., Орал, Қазақстан Республикасы
3. **Баймамырова Аяулым Мейрамқызы**, магистр, магистр, аға оқытушы, «Bolashaq» академиясы», Қарағанды, Қазақстан Республикасы
4. **Ганеев Руслан Рашидович**, аға оқытушы, ««Bolashaq» академиясы», Қарағанды, Қазақстан Республикасы
5. **Ешмуратова Дамира Сейтмуратқызы**, аға оқытушы, «Bolashaq» академиясы», Қарағанды, Қазақстан Республикасы
6. **Жапанова Риза Нибиевна**, аға оқытушы, «Bolashaq» академиясы», Қарағанды, Қазақстан Республикасы
7. **Қабжанов Ақылбек Тайбулатович**, заң ғылымдарының кандидаты, профессор, заң пәндері кафедрасының меңгерушісі, ««Bolashaq» академиясы», Қарағанды, Қазақстан Республикасы
8. **Калдыбаева Баян Ибишевна**, № 23 ЖББМ КММ, Қарағанды, Қазақстан Республикасы,
9. **Климова Татьяна Васильевна**, педагогика ғылымдарының кандидаты, доцент, Сібір тұтыну кооперативтерінің университеті, Новосибирск, Ресей Федерациясы
10. **Қосманова Арай Бейсенғазықызы**, магистр, аға оқытушы, «Bolashaq» академиясы», Қарағанды, Қазақстан Республикасы
11. **Лапиева Гулайым Каппаровна**, «23 ЖББМ» КММ, Қарағанды, Қазақстан Республикасы
12. **Мельникова Маргарита Михайловна** педагогика ғылымдарының кандидаты, доцент, Сібір тұтыну кооперативтерінің университеті, Новосибирск, Ресей Федерациясы
13. **Сарбасова Калимаш Амангельдиевна**, магистр, аға оқытушы, «Bolashaq» академиясы», Қарағанды, Қазақстан Республикасы
14. **Храпченков Владимир Георгиевич**, профессор Сібір тұтыну кооперативтерінің университеті, Новосибирск, Ресей Федерациясы

СВЕДЕНИЕ ОБ АВТОРАХ

1. **Айтжан Даулет Кенжебаевич**, магистр, старший преподаватель, Академия «Bolashaq», Караганда Республика Казахстан;
2. **Айтимов Дамир Аксерикович**, директор международного колледжа цифровых технологий. Архитектуры и права», Уральск Республика Казахстан
3. **Баймамырова Аяулым Мейрамқызы**, магистр, Академия «Bolashaq», Караганда Республика Казахстан;
4. **Ганеев Р.Р.**, магистр, старший преподаватель, Академия «Bolashaq», Караганда Республика Казахстан;
5. **Ешмуратова Дамира Сейтмуратқызы**, магистр, старший преподаватель, Академия «Bolashaq», Караганда Республика Казахстан;
6. **Жапанова Риза Набиевна**, магистр, старший преподаватель, Академия «Bolashaq», Караганда Республика Казахстан;
7. **Қабжанов Ақылбек Тайбулатович**, заведующий кафедрой правовых и финансовых дисциплин, кандидат юридических наук, профессор, Академия «Bolashaq», Караганда Республика Казахстан;
8. **Калдыбаева Баян Ибишевна**, КГУ ОШ № 23, Караганда, Республика Казахстан
9. **Климова Татьяна Васильевна**, к.п.н., доцент кафедры педагогики, психологии и социологии, Сибирский университет потребительской кооперации, Новосибирск, Российская Федерация;

10. **Қосманова Арай Бейсенғазықызы**, магистр, старший преподаватель, ЧУ Академия «Bolashaq», г. Караганда, Республика Казахстан, Академия «Bolashaq», Караганда Республика Казахстан;

11. **Лапиева Гулайым Каппаровна**, КГУ ОШ № 23 Караганда, Республика Казахстан

12. **Мельникова Маргарита Михайловна**, к.п.н., ФГБОУ ВО «Новосибирский государственный педагогический университет», Новосибирск, Россия

13. **Сарбасова Калимаш Амангельдиевна**, магистр, старший преподаватель, Академия «Bolashaq», Караганда Республика Казахстан;

14. **Храпченков Владимир Георгиевич**, профессор, ФГБОУ ВО «Новосибирский государственный педагогический университет», Новосибирск, Россия

INFORMATION ABOUT AUTHORS

1. **Aitzhan Daulet Kenzhebaevich**, master, senior lecturer, Academy "Bolashaq", Karaganda, Republic of Kazakhstan

2. **Aitimov Damir, Director** of the International college of digital technologies. architecture and Law”, Uralsk, Republic of Kazakhstan

3. **Baimamyrova Ayaulym**, Senior Lecturer, Master of the Academy "Bolashaq", Karaganda, Republic of Kazakhstan

4. **Ganeev Ruslan Rashidovich**, Senior Lecturer, Master of the Academy "Bolashaq", Karaganda, Republic of Kazakhstan

5. **Eshmuratova Damira**, Senior Lecturer, Master of the Academy "Bolashaq", Karaganda, Republic of Kazakhstan

6. **Zhapanova Riza**, Senior Lecturer, Master of the Academy "Bolashaq", Karaganda, Republic of Kazakhstan

7. **Kabzhanov Akylbek Taybulatovich**, head of the Department of Legal and Financial Disciplines, PhD in Law, Professor, Academy "Bolashaq", Karaganda, Republic of Kazakhstan

8. **Kaldybaeva Bayan**, KSU secondary school No. 23, Karaganda, Republic of Kazakhstan

9. **Klimova Tatyana**, FGBOU VO « Novosibirsk State Pedagogical University» Novosibirsk, Russia

10. **Kosmanova Arai**, Senior Lecturer, Master of the Academy "Bolashaq", Karaganda, Republic of Kazakhstan

11. **Lapieva Gulayim**, KSU secondary school No. 23, Karaganda, Republic of Kazakhstan

12. **Melnikova Margarita**, FGBOU VO « Novosibirsk State Pedagogical University» Novosibirsk, Russia

13. **Sarbasova Kalimash**, Senior Lecturer, Master of the Academy "Bolashaq", Karaganda, Republic of Kazakhstan

14. **Khrapchenkov Vladimir** professor, FGBOU VO « Novosibirsk State Pedagogical University» Novosibirsk, Russia

УДК 32
МРНТИ 23.00.00

Косманова Асель Бейсенгазиевна
kosmanova_81@mail.ru

Смирнов Станислав Юрьевич
bob_francis@mail.ru

«Академия «Volashaq», Караганда, Республика Казахстан

СОВЕТСКАЯ ПОЛИТИЧЕСКАЯ ПЕДАГОГИКА ЧЕРЕЗ АСПЕКТЫ СОЦИОКУЛЬТУРНОЙ И ПОЛИТИЧЕСКОЙ ИСТОРИИ ЭПОХИ ВЫСШЕГО РАСЦВЕТА СССР

В статье раскрываются и рассматриваются социальные, политические и исторические аспекты методов передачи установок советской политической педагогики через призму социокультурной и политической истории эпохи высшего расцвета СССР и педагогической советологии.

Ключевые слова: политическая идеология СССР, феномен советской политической педагогической школы, человек творец, светлое будущее, новая эра истории, советский человек, политическое образование.

Цель статьи - показать на основе изучения фактического материала, что под политической педагогикой нужно понимать такую научную дисциплину, которая сочетает и охватывает в себе педагогические приёмы в политической социализации, воздействует на целостное сознание общества для построения требуемых отношений между властью как субъектом влияния и народом как объектом воздействия для его порабощения и тотального господства над ним.

Объектом исследования является процесс образования заданных ценностно-ориентированных установок в передаче индивидуального опыта политической социализации через политическое образование масс.

Предметом исследования являются методы передачи этих установок и результат их воздействия на массовое политическое сознание, а также приёмов и технологий политического воспитания личности с учётом её вовлеченности в политическую жизнь общества через материальную и духовную культуру СССР.

Политизация всех сфер советской жизни не прошла даром. Уже в послевоенные годы XX века в СССР со сменой поколений и переходом промышленности как добывающей, так и производящей, на мирные рельсы строительства социализма, произошедший второй тоталитарный скачок конца сороковых годов с началом пятидесятых годов сменяется на хрущёвскую оттепель и первую перезагрузку взаимоотношений между демократическим Западом – оплотом реваншистских идей, миром загнивающего и всего неприемлемого для советских граждан и, лагерем стран, строящих социализм, или государств, стремящихся не испортить отношения с США и его союзниками и в то же время – быть среди тех, кто встал за мирное сосуществование, прогресс, свободу от рабства и другие явные и специфические лозунги стран второго мира. Пришла великая эра – *застоя и стагнации* во всех смыслах этого разнообразного явления – *погоней за призраком коммунизма* в самой не понимаемой из всех возможных форм, без ясной трактовки идеологии, выхватыванием частных из общего и подменой смыслов в любой доступной конфигурации. Страна не строила ни социализм с человеческим лицом, как в странах Скандинавии, ни ортодоксальный коммунизм, как в

Китае, но подпитываясь лёгкими нефте- и газодолларовыми вливаниями в экономику, идеологически и концептуально страна занималась самообманом как себя, так и всего мира под дипломатичное постукивание у виска наших будущих наставников в демократических реформах постсоветского периода – натиска и бури парадов суверенитетов и деклараций всевозможных независимостей от всех и вся, отречений, предательств, заказных убийств, политических процессов, революционных реакций, путчей, конфликтов всех мастей, сдобренных толикой западной помощи и тихим улюлюканьем конформистов, доморощенных неоконсерваторов и многим другим – учителей политического менеджмента, т.е. всех бывших в своём числе номенклатурных работников, чинуш от мала до велика, наконец-то сбросивших свои партбилеты в ад как бывшие адепты коммунизма, а ныне – отмывшие красную краску и позиционирующие себя и своих отпрысков как истых борцов за демократию и свободу от проклятого и чёрного прошлого вот уже как более тридцати с лишним лет по всем весям некогда великого, ужасного и могучего на 1/6 части суши.

Среди учёных, занимавшихся и глубоко подвергших анализу все доступные источники в советологии, касающейся вопросов использования методик и развития ценностно-ориентированных технологий в политической педагогике советской эпохи через духовную и материальную культуру, были такие известные всему миру исследователи, как - Джордж Кеннан, Збигнев Бжезинский, Абдурахман Авторханов, Михаил Геллер, Александр Зиновьев, Густав Веттер, Роберт Дэвис и многие другие, которые пролили воду правды и открыли глаза народам, живущим искони в центре Хартленда.

Уже первые десятилетия XXI столетия, не только в России, но и за её пределами, также оказались ознаменованы повышенным вниманием ко всему советскому — советской истории, литературе, кинематографу, артефактам культуры и быта. Об этом говорят многочисленные научные исследования, конференции, практики современных писателей, журналистов, режиссеров, политиков, разнообразные проекты масс-медиа. Однако при столь бурном интересе к проявлениям советской цивилизации вопрос о том, кем и каким был человек советской эпохи — названный А. Зиновьевым научно и в то же время в высшей степени иронично «гомо советикус», — так и остается дискуссионным [1].

Исходя из соображений целостности повествования, хочется сделать отступление и написать несколько слов о личных причинах, приведших к созданию этой статьи. Ими стала личная заинтересованность автора в рассматриваемой проблеме, поскольку я лично родился на стыке эпох – декаданса советского времени и ещё зарождавшегося дикого капитализма и демократии перед глазами человека-творца, рождённого в эпоху эха бэби-бума конца 70х и начала 80х годов XX века.

Чтобы представить анализируемое явление необходимо разделить его на несколько условных частей-методов, а затем привести целостные образы, выраженные в обзоре или ревью их влияния на ту или иную область жизни homo soveticus.

Методами передачи установок в советской политической педагогике были следующие:

1. Духовные принципы. К ним относились постулаты детско-юношеских организаций (октябрята, пионеры, ВЛКСМ), программа партийных органов их иерархия; свод непреходящих партийно-гражданских праздников (Новый год, День Советской Конституции, День Труда - 1 Мая, ССО, культурно-массовые мероприятия и т.д.); агитационная продукция – стихи, песни, эпические музыкальные произведения, воспевающие трудовой и военный подвиг народа, его чаяния, результаты и глубокую веру в то, что страна обязана своими успехами в правильной политической подготовке и она устремлена на всяческое улучшение духовности советского человека, его нравственного и морального облика, (Гимн Советского Союза, Законы и обычаи октябрят, пионеров, Кодекс строителя коммунизма, избранные сочинения советских поэтов, писателей, публицистов, журналистов, передач на ЦТ: «Ленинский университет миллионов» или на Всесоюзном радио «В странах социализма», «Международные обозреватели за круглым столом», «По странам и континентам», кинопродукция всех мастей и разрядов для детей и взрослых). Глубокое и самозабвенное отношение к труду, в особенности физическому. Рождение в Стране Советов советского интеллигента и интеллигенции, родило уникальное во всём мире видение жизни, где всё, о чём ни мечтал бы ты наступит, но не здесь и сейчас, а в

перспективе, и наверняка у всех, и надо лишь немного подождать и напрячься всем вместе. И вот тогда... обязательно мы догоним и перегоним проклятый и ненавистный Запад.

2. Материальные символы, которые обеспечивали само поле политической педагогики – начиная от школьной формы, красного уголка, всяческой атрибутики (значки, вымпелы, флаги, транспаранты, униформа, грамоты), Спасской башни, Кремлёвских рубиновых звёзд до парадов на 9 Мая и надписей: «Сделано в СССР» и знака качества.

3. Организации: КПСС, ВС, ДОСААФ, ВЦСПС, ОБХСС, дома культуры, санатории, парки культуры и отдыха, турбазы, дома отдыха, пионерские лагеря, Дворцы пионеров, станции юных техников, детские сады. ясли и *места не столь отдалённые*.

Таким образом, тотальность была достигнута во всём: от субботников весной, летних песен у костра до т.н. *сборов на картошку осенью*, так, в книге «Советские люди», выпущенной издательством Политической литературы в 1974 году, гордо заявлялось о том, что «Советский Союз – первое на земле царство свободы трудового человека, стал родиной «высшего типа человека разумного – Homo Sovieticus». И блестящий в своём виде миллионелетний эксперимент завершился грандиозным прорывом века в светлое будущее – новой человеческой особью, когда Л.И. Брежнев на XXV Съезде КПСС (1976 г.) сообщил о том, что «советский человек – важнейший итог прошедшего шестидесятилетия»[2].

О чём «мечтали» в своих литературных трудах Е. Замятин, А. Платонов, Дж. Оруэлл и О. Хаксли – наконец-то свершилось. Теперь отсутствие барьеров в окончательной политизации сколь-нибудь частично автономной личности марионетки привело к решению всех насущных вопросов и дорога к коммунизму - высшей стадии социализма была открыта. Это происходило, когда главными особенностями советского человека стали:

- умение адаптироваться к административному и полицейскому произволу;
- способность уживаться с репрессивным государством. Жесткость принуждения снималась посредством частичной демонстрации лояльности власти, частично – терпением и халтурой, обманом, когда речь заходила о начальстве или государстве;
- где на первое место в жизни вставала озабоченность прежде всего физическим выживанием;
- сосредоточенность на собственных интересах, на обеспечении благополучия своей семьи;
- вера в обещание власти о наступлении эпохи процветания в недалеком будущем;
- ориентация на то, что есть, – общие на данный момент стандарты жизни: «не хуже, чем у других» (или «несколько лучше, чем у всех») советский минимализм[3].

Такие образцы уравнительного равенства (интеллектуального багажа, моральных установок, *средней недожизни*), где в каждой клетке советского общественного организма привычные для государственно-распределительной экономики советского типа, определили сам горизонт его запросов, а значит, и критерии удовлетворенности жизни, которые были известны политическим программаторам, устроившим досконально всю системность политического устройства по заученным лекалам теоретиков марксизма-ленинизма: ту выстраданную многими поколениями будущих советских людей школу выживания при проверенных технологиях политической педагогики.

Как пишет Клаус Гества в своей статье о советском человеке «...В мобилизованном, милитаризованном и репрессивном обществе люди вынуждены были, усваивая советский жаргон, учиться языку, в центре которого были трудовой энтузиазм и вера в изменчивый курс партийного государства»[4].

Подчеркнём основные моменты советской политической педагогики в следующих тезисах.

Первое. Политическая педагогика представляла собой вершину и одновременно важнейший фундамент эпохи советского времени, которые были искусственно созданы и поддерживались бесчисленной в своём числе идеологической машиной.

Второе. Технологии политической педагогики слились со всеми институтами 1/6 части света и удар по любым из них мог вызвать эффект домино и разрушение целостной системы восприятия массами процессов, происходивших в обществе, их интерпретации и трактовки.

Третье. Неминуемое крушение и удар по Советскому Союзу возникли из-за глубокого

проникновения во все сферы жизни политического контента и ломки старых ценностей, которая повлекла за собой и уничтожение государства; поскольку государство опиралось и стояло устойчиво лишь до тех пор, пока статья, которая б законодательно закрепляла руководящую и направляющую роль КПСС, являющуюся ядром политической системы СССР.

А с её утратой, исчезло все, что когда-то напоминало о внушенном в сознание масс *мифе о советском человеке*.

Завершая статью, хочу сказать, что, чем больше нам будет позволено знать и говорить о нашем реальном прошлом, тем выше будет наш прогресс и тем стабильнее будет наше настоящее и будущее, а не их декорации; и мы не позволим проводить столь чудовищные с нами по своим масштабам опыты *завтра*.

Список использованной литературы:

1. Человек советский: за и против = Homo soveticus: pro et contra : монография / В. М. Амиров, А. В. Антошин, В. И. Бортников [и др.] ; под общ. ред. Ю. В. Матвеевой, Ю. А. Русиной. — Екатеринбург : Изд-во Урал. ун-та, 2021. — 412 с.
2. Л.И. Брежнев Доклад на XXV съезде КПСС // Североморская правда, 24(598), 26 февраля 1976, с.1-4;
3. <https://www.vedomosti.ru/opinion/articles/2016/12/28/671519-povest-o-sovetskom>
4. Клаус Гества, Советский человек // Вестник общественного мнения №1-2(126), январь-июнь 2018 г., с.58-75.

РЕЗЮМЕ/RESUME

**Косманова Асель Бейсенгазиевна
Смирнов Станислав Юрьевич**

**«Bolashaq» академиясы, Қарағанды, Қазақстан Республикасы
КСРО-ның ЕҢ ЖОҒАРЫ ГҮЛДЕНУ КЕЗЕҢІНІҢ ӘЛЕУМЕТТІК-МӘДЕНИ ЖӘНЕ
САЯСИ ТАРИХЫНЫҢ АСПЕКТІЛЕРІ АРҚЫЛЫ КЕҢЕС САЯСИ ПЕДАГОГИКАСЫ**

Мақалада кеңестік саяси педагогиканың көзқарастарын КСРО мен педагогикалық советологияның ең жоғары өркендеу дәуірінің әлеуметтік-мәдени және саяси тарихы призмасы арқылы беру әдістерінің әлеуметтік, саяси және тарихи аспектілері ашылып, зерттеледі.

Тірек сөздер: КСРО саяси идеологиясы, кеңестік саяси педагогикалық мектеп феномені, жасампаз тұлға, жарқын болашақ, тарихтың жаңа дәуірі, кеңес адамы, саяси білім.

**Kosmanova Asel
Smirnov Stanislav**

**«Bolashaq» Academy», Karaganda, Republic of Kazakhstan
SOVIET POLITICAL PEDAGOGY THROUGH ASPECTS OF SOCIO-CULTURAL AND
POLITICAL HISTORY OF THE ERA OF THE HIGHEST FLOWER OF THE USSR**

The article reveals and examines the social, political and historical aspects of the methods of transmitting the attitudes of Soviet political pedagogy through the prism of the sociocultural and political history of the era of the highest prosperity of the USSR and pedagogical sovietology.

Key words: the political ideology of the USSR, the phenomenon of the Soviet political pedagogical school, the creative person, the bright future, the new era of history, the Soviet man, political education.

List of used literature:

1. Soviet Man: pros and cons = Homo soveticus: pro et contra: monograph / V. M. Amirov, A. V. Antoshin, V. I. Bortnikov [and others]; under general ed. Yu. V. Matveeva, Yu. A. Rusina. —

Ekaterinburg: Ural Publishing House. un-ta, 2021. — 412 p.

2. L.I. Brezhnev Report at the XXV Congress of the CPSU // Severomorskaya Pravda, 24(598), February 26, 1976, pp. 1-4;

3. <https://www.vedomosti.ru/opinion/articles/2016/12/28/671519-povest-o-sovetskom>

4. Klaus Gestva, Soviet man // Bulletin of public opinion No. 1-2 (126), January-June 2018, pp. 58-75.

УДК 930

МРНТИ 07.00.09

Бектурганова Бакытжамал Иркеновна

asipkz@mail.ru

Касенов Еламан Балтаевич

eleman_kasenov@mail.ru

«Академия «Bolashaq», Караганда, Республика Казахстан

КАЗАХСКОЕ ХАНСТВО: «АК-СУЙЕК» И «КАРА-СУЙЕК»

В статье рассмотрены вопросы, связанные с особенностями закрепления сословно-иерархического принципа социального деления на «ак-суйек» («белая кость») и «кара-суйек» («черная кость») в период образования казахского ханства. Представлен обширный круг материалов о социальной структуре традиционного казахского общества. «Ак-суйек» («белая кость») и «кара-суйек», рассмотрен не только как социальная система казахского общества, но также выявлены политические, экономические, культурные и территориальные особенности, связанные с сословно-иерархическим принципом казахского общества.

Ключевые слова: казахское общество, джучиды, чингизиды, шейбаниды, казахское ханство, батыры, феодализм, династическое право, история Казахстана в Средних веках, султан, жуз, «белая кость», «чёрная кость».

Оформлявшееся со второй половины XV в. казахское общество с самого начала было биструктурировано. Это связано с особенностями возникновения территориального государства и доминанцией поля политики, способствовавших закреплению сословно-иерархического принципа социального деления на «ак суйек» («белая кость») и «кара-суйек» («черная кость»). Общество распадалось на две неравные части. Основную площадь занимала та часть общества, которая именовалась кара-суйек. Ак-суйек образовывали очень тонкий, непроницаемый верхний слой общества. Между ними устанавливались отношения «господства-подчинения», которые не носили характера антагонизма. Это были отношения между государями (верховными правителями) и подданными государства, освященные патримониальным (наследственным) правом первых присваивать себе территорию вместе с подданными, согласно Ясе Чингиз-хана. Верховное сословие (ак-суйек) имело закрытый (кастовый) характер. Это был династический союз власти, обладавший монополией на узаконенное физическое насилие по факту и по праву своего происхождения. Правами и привилегиями верховной власти наделялись лишь продолжатели рода чингизидов по мужской линии. Специфика династического союза царствовавших потомков Чингиз-хана характеризовалась ослабленной традицией прямого наследования. Династическое право наследовать территорию государства, объединять ее через браки, дарить или расчленять при дележе наследства принадлежала всему роду чингизидов. Члены рода могли образовывать внутри него новые династические союзы на основе семейственных кланов. Таковы, например, династические кланы джучидов, тукатимуридов, шейбанидов и др. Один из таких династических кланов – отколовшаяся от чингизова наследия ветвь джучидов (Керей и

Джанибек) – дала свое имя, власть и самостоятельность новому государственному образованию в Дешт-и-Кыпчаке – территориальному государству этнонации казахов.

Казахское государство выкристаллизовывалось из наднационального, территориального династического образования - правопреемника монгольской империи. Однако, сводить все к «монгольскому синдрому» и искать в нем специфику жизнестроения казахского общества – слишком упрощенный взгляд на этническую историю казахов. Прецеденты, подобные возникновению казахского государства, когда династия правителей сформировывалась раньше этнонационального государства – довольно распространенный факт истории. Практически все династические (территориальные) государства Западной Европы возникали как наднациональные. Подданные учились сначала вести себя лояльно по отношению к династии, а уже затем воспринимать само государство как свою этническую, историческую родину.

Понятие кара-суйек имеет смысл лишь в противопоставлении к понятию ак-суйек и означает только то, что носитель этого понятия не принадлежит к династии чингизидов. Иначе говоря, это понятие было терминологическим выражением запрета на верховную власть как на исключительное право чингизидов и распространялось на всех, кто по праву рождения не мог посягать на нее. Понятие кара-суйек не имело сословного значения. Скорее это был собирательный образ подданных государства. Это понятие имело широкий масштаб охвата: от родовой знати до простолюдина. В известной степени оно несло в себе уничижительный смысл, указывая на субординацию мест в вертикальной структуре властных отношений: господство-подчинение, правящее сословие – сословие подданных. Верховное сословие ак-суйек представляло собой функционально дифференцированную общность. Иерархия мест внутри этого сословия распределялась по формальному признаку обладания властью - наименованию ее титула. Те члены династии, которые прошли процедуру инаугурации, становились ханами, остальные именовались султанами. Сословной собственностью ак-суйек была власть. Право ее наследования, имевшее силу закона, считалось высшей и исключительной привилегией этого сословия. Отсюда другое его название - торе. Торе - это персонифицированное обращение к представителям сословия ак-суйек. Оно выражало признание превосходства последних, уважительное отношение к обладателям и носителям наследственной власти. Концентрация власти в руках сословия ак-суйек помимо престижа и привилегий давала им право распоряжаться средствами господства в целях личного накопления богатства.

Одним из таких средств господства было право владения и распоряжения землей (шире - территорией). Это право не являлось следствием сословной (или частной) собственности на землю отдельных ханов, султанов, как и всего рода чингизидов. Скорее это право было следствием политической власти, находившейся в собственности сословия ак-суйек. Таким образом, ак-суйек в течение нескольких веков бессменно выполняли роль патримониальной администрации казахского государства. Само же государство (территория и подданные) рассматривалось представителями верховного сословия в качестве наследственного родового имущества (патримониума). Патримониальная система права обеспечивала сохранность и самовоспроизводство родового института власти. Однако, эта власть не была централизованной. Особенностью политико-административного устройства казахского государства (с которым совпадала и его социальная организация) являлась децентрализация. Традиционное казахское общество было жестко иерархизированным конгломератом родоплеменных объединений. Каждое такое объединение было патримониумом хана или султана из сословия ак-суйек и являлось самостоятельной политической единицей. Самым крупным таксоном (единицей измерения) социально - политического построения казахского общества с конца XVI века был жуз. Эта дата не окончательная, поскольку высока вероятность обнаружения известий о его более раннем существовании. Жуз имел своим базисом не столько территорию (земельную площадь), сколько ставку (или ставки) ханов и султанов - центр пастбищно-скотоводческого хозяйства, вокруг которого группировались входящие в него роды и племена [1]. Речь не идет о численности входящих в него людей. Главной ценностью, критерием богатства, власти, социального веса и положения в казахском обществе был скот. Численность скота служила формой демонстрации состоятельности и

власти, и выполняла функцию сокровищ. Без скота власть ак-суйек не имела ни территориального, ни политического значения. Характер владения и распоряжения скотом имел частно - семейную форму собственности. Скот был вожделенным предметом борьбы за власть между семейственными кланами правящей династии. В основе этой борьбы лежал не только и не столько экономический, сколько политический интерес. Скот обеспечивал надежный фундамент власти. Вокруг скота концентрировалась целая культурная система. Ставка правителя (хана, султана) имела экономическую, хозяйственную, политическую самодостаточность и функционировала как социальный организм [2].

При ханских ставках находились большие группы торговцев, ремесленников и других представителей сферы обслуживания вместе с семьями, юртами, со всем своим хозяйством. Они кочевали с ханской ставкой и образовывали при ней своего рода кочевые города. Жузы и были кочевыми городами, политический состав которых совпадал с составом собственников скота. Основной хозяйственной и социальной единицей казахского общества выступала семья, домохозяйство, в частном владении которых находился скот. По - существу, каждый родоплеменной союз представлял собой большую патримониальную семью. Размеры патримония определялись количеством входящих в него полигамных (у имущих слоев населения) и моногамных (у мало - и неимущих слоев) семей. Хозяин патримониума - верховный правитель (хан, султан) - занимал место главы семьи, подданные - место домочадцев. Большая семья препятствовала развитию рыночных отношений, использованию рабочей силы по ее квалификации, рациональной трудовой дисциплине. В целом патримониальный порядок препятствовал развитию рациональной капиталистической экономики. Капиталистическое предприятие для своего развития нуждается в государственном аппарате, функционирующем как машина. Между тем, патримониальная администрация правила, опираясь на генеалогическую традицию и вассалитет. Жалованье ей заменяло "кормление" - легализованные пошлыны и поборы с населения. К числу таких поборов относились: сбор дани (ясак) с целевым назначением под различными предлогами (С.Е. Толыбеков), культовое дарение подарков, приуроченное к торжественным датам или несчастьям (байгазы, аза, сойыстык, жылу или журтшылык), судебные пошлыны (хандык) и т.д. Система дарений или "вымогательств добровольной дани" имела форму неэкономического обмена. Чаще всего предметом отчуждаемого имущества оказывался скот, заменявший функцию денег. Отношения господства - подчинения имели характер отношений личной зависимости, опосредованных узами кровного родства. На их основе вырос целая традиция и установлений, призванных поддерживать родовую организацию общества. Обычай и традиции придавали экономическим отношениям культовый характер. Обычно обмен приурочивался к празднествам, сборищам (пиршествам или поминкам), церемониям и т.д. Чаще всего обмен скотом, продуктами скотоводства, домашних ремесел диктовался жизненной необходимостью, а не наличием излишков и ростом товарного производства. Накопление богатства в руках правящего сословия сдерживало рост торговли и ремесел, товарного обмена, так как его нерентабельное использование способствовало выпадению капитала из торгового оборота.

"Пробендиальный тип" правления родовой администрации (кормление за счет поборов с населения) не отличал собственный карман от государственного. Основной функцией власти становилась концентрация богатства. Экономическая активность правящего сословия сводилась к изъятию из массового потребления как можно больше ресурсов (главным образом скота) в целях личной наживы. Вообще в традиции казахской государственности - сращение экономической, политической и судебной функций власти. Функциональная сращенность власти обеспечивала ее полноту и самодостаточность, но тем самым вела к социальному застою в обществе и разрушению экономической среды хозяйствования. Патримониальный порядок внеэкономичен по преимуществу. Эдикты правящего сословия кодифицировали правовые нормы, «взирая на лиц». Невзирая же на лица, никаких гарантий частного права и частной собственности в терминах рационального права не существовало. Хан или султан в одном лице совмещал и спонсора, и работодателя, и администратора, и судебного арбитра, и военачальника. Доверие к нему строилось на отношениях личной зависимости, основанных на родстве или харизме, но не на отношениях делового

партнерства или сотрудничества. Сама форма сотрудничества имела характер зависимости. Была чрезвычайно конкретна, т.е. привязана к определенным традициям и обстоятельствам. И представляла собой зонтичную структуру родовой взаимопомощи: крупнособственническое хозяйство служило своеобразным защитным зонтиком, под которым прятались средне - и мелкособственнические хозяйства, крепостной и наемный труд (шаруа, жарлы, малаи, кулы).

Накопление богатства в казахском обществе осуществлялось тремя способами: за счет поборов, войн и грабежей, эксплуатации нищенства. Голодных, готовых на любую работу, было в избытке. Свободный от личной зависимости, рациональный труд стоял вне традиции и морали. Зонтичная структура родовой помощи была чрезвычайно функциональной: она закрепляла в сознании членов рода особый архетип перераспределительства и социального иждивенчества, антирациональную трудовую этику. Это была особая форма внутривидового сотрудничества, которая препятствовала развитию казахского предпринимательства. Социальное положение в обществе определялось размером скота. Прямо или косвенно, скот становился инструментом социальной дифференциации. Крупный собственник скота использовал в своем хозяйстве помимо наемного труда на договорных условиях и труд рабов (кулов). Последние, тем не менее, не являлись частной собственностью скотовладельцев и не служили средством накопления богатства. Эта социальная группа не была стабильным компонентом общества и не играла существенной роли в его социальной структуре. Родоплеменные связи играли опосредующую роль в системе отношений господства - подчинения. Они закрепляли вертикальную структуру расслоения казахского общества. С этим связано то значительное влияние, которого достигло сословие ак-суйек. С именами его представителей идентифицировали свою территориальную, этническую, политическую общность все слои казахского общества. Расточительность правящего сословия, периодически устраивавшего празднества и пиршества для подданных (той, ас, конак - ас и т.д.), исправно служила механизмом легитимации власти, олицетворением которой оно выступало, а также каналом рекрутирования в вассалитет - главной опоры власти. Ключевым каналом рекрутирования вассалов становилась родовая знать, а также отдельные категории людей из разных социальных групп, выделявшиеся исключительными личностными качествами и военной доблестью. В казахском обществе формировался особый тип феодализма, характерный для восточных деспотий – «феодализм доходных мест» (М. Вебер). Патримониальный и феодальный порядки не имели жестких разделяющих их границ. Последние носили размытый и текучий характер. Патримониальный порядок легко уступал место феодальному сепаратизму. В роли феодалов и полуфеодалов выступали ханы и султаны. Канал рекрутирования в вассалитет открывал сравнительно легкий доступ к вторичным источникам распределения благ и ресурсов. Уровень потребления вассалитета зависел от степени близости к феодальным распределителям материальных благ и услуг и определялся выгодным местом в иерархии господства-подчинения. «Феодализм доходных мест» не знал ни вассальной преданности, ни иных правовых норм, кроме патримониальных.

Патримониальная система права выдвинула на передний край политической борьбы за власть влиятельный слой казахской родовой знати. Субординированная социальной структурой борьба двух патримоний: наднациональной (ак-суйек) и национальной (кара-суйек) имела двойственный характер. Внутри каждого сословия она носила как скрытые, так и явные формы. Между ними она была всегда завуалирована благодаря формальному соблюдению ритуала лояльности со стороны подданных по отношению к династии. Казахская знать сама способствовала отношениям власти до тех пор, пока она устраивала ее. Поэтому власть ак-суйек – это не столько сословная собственность, сколько отношение сил, сбалансированный «обменный курс» между двумя крайними позициями поля политики – ханствующим султанатом и его вассалитетом. Консенсус «по умолчанию» предполагал легитимность власти. Последняя существовала постольку, поскольку казахская родовая знать признавала ее силу, авторитет, полезность и в первую очередь как выгодные для себя. Власть ханов была скорее номинальной, поскольку нуждалась в сильном посреднике для своего утверждения. Власть же султанов из сословия ак-суйек и сословной знати кара-суйек была более реальной, так как не опосредовалась промежуточными звеньями. Итак, консенсус и

легитимность власти не были безусловными и окончательными. Последняя была возможна лишь с согласия вассалитета. Власть ханов была выгодна прежде всего родовой знати. Как только хан допускал произвол в отношении нее, он утрачивал ее поддержку и собственную легитимность. На его место выдвигалась другая персона из сословия ак-суйек. И хотя социальное построение казахского общества основывалась на отношениях личной зависимости, форма их проявления не лишена была признаков некоторой демократичности. Наличие выборных должностей ханов и ритуальная процедура подвергать претендентов на ханский титул «электоральному тесту» красноречиво свидетельствуют об этом.

«Казахского хана избирали почетные представители родов. Эти родоправители на большом сходе поднимали хана на белой кошме. Потом эту кошму или снятую с хана одежду разрезали на мелкие кусочки. Каждый брал кусочек в знак своего участия в избрании хана. После этого они расходились по домам, захватив с собой весь ханский скот. Этот акт назывался «хан-талау» (буквально – ограбление хана) и означал, что избранный хан теперь ничего своего не имеет и как бы переходит на содержание народа. В оправдание этого представители родов немедленно пригоняли новое поголовье скота из стад и табунов народа, которое, возможно, превышало количество расхвачанного ханского скота» [3]. Феномен «хан-талау» имел двойственное значение. Родовая знать присваивала себе право быть уполномоченной народной воли и делегировать хану полномочия власти в распоряжении народной судьбой на период военных действий. «Ограбление» хана символизировало военный характер его деятельности. В мирное же время казахские роды не нуждались в ханской ставке и жили независимо от нее. Границей родоплеменного объединения были такие же объединения. Отсюда военный характер социальной организации казахского общества. Оно представляло собой множество раздробленных мелких военизированных объединений, предводительствуемых султанами. Основным принципом жизнестроения казахского общества был оборонительно-наступательный военный союз, который стремительно распадался в мирное время. Каждый член рода был гражданином и одновременно воином. Поэтому феномен «хан-талау» символизировал должностную харизму, основанную на вере в геройство претендента на ханскую власть. Должностная харизма была возможна только в военном лагере и, как правило, недолговечной. «Власть над народом бия, султана или хана была более реальной в том случае, если они были батырами. Влиятельный батыр во многих случаях мог распоряжаться имуществом и скотом «своего» родового отделения, т.к. выступал его защитником, покровителем и предводителем» [4]. Батырство было одним из первых политических институтов власти в кочевом казахском обществе. В течении нескольких веков (XV-XVIII вв.) институт батырства обеспечивал легитимный способ расширенного воспроизводства харизматической власти как вида военной диктатуры. Он служил бесперебойно работающим «лифтом», поднимающим наверх (во властные структуры) людей, выдвинутых героикой войны. Война, насилие, грабежи, стихийные бедствия вызывали усиленные колебания социальной мобильности. Социальное положение почти всех групп населения характеризовалось неустойчивостью: подъемы сменялись спусками, и наоборот. Презумпция права сильного (кто сильнее, тот и прав) служила оправданием социального неравенства. Батырство было порождением национально-психологического характера народа, образ жизни которого складывался в условиях военных походов и круглогодичного кочевания. Институт батырства, будучи каналом рекрутирования военно-политической элиты, эффективно защищал ее интересы. Он обеспечивал престиж и авторитет власти. В глазах народа она выглядела победительницей, доказав военными успехами защиту общенациональных интересов. С другой стороны, батырство выполняло репрессивную функцию власти. Харизматическая власть батыров была внеэкономичной. Она отвергала рациональный порядок и утверждала произвол, освященный традицией. Эта власть имела смысл лишь в чрезвычайных условиях военного положения. А раз так, она сама создавала и поддерживала его. Основным способом существования казахского общества в период расцвета батырства были военные набеги, грабежи, междоусобица. Обратной стороной такого принципа хозяйствования были голод и нищета, разрушение экономики. Успехи батырства сталкивали его с экономическими проблемами и неизбежно вели к вырождению. Захватывая власть, ханы, султаны, батыры вынуждены были восстанавливать

общественный порядок и иерархию, т.е. делать то, что они разрушали - управлять по правилам. В течение всего периода, предшествовавшего вхождению казахского общества в состав российской империи (конец XVIII – начало XIX вв.), его социальная структура оставалась практически неизменной. Застой в социальной структуре был сдерживающим фактором развития экономики, препятствовал развитию рационального права и рационального капиталистического предприятия. Накопление богатства на основе частно-семейной собственности на скот в руках привилегированных групп не распространялся на все слои общества, которые продолжали жить в условиях родовой системы.

Отсутствие сколько-нибудь значительных сдвигов в социальной структуре казахского общества до начала XIX в. объясняется устойчивым сохранением отношений личной зависимости, основывавшихся на кровном родстве. С принятием Казахстаном российского подданства они лишь поменяли свою форму: на смену узам кровного родства пришли клиентелистские связи. Это была хотя и новая, но по-прежнему личная форма зависимости, которая сохраняла вертикальную структуру отношений «господства – подчинения» и не создавала в дополнение к ней «горизонталь социальных обменов». Таков предварительный взгляд на специфику социального построения казахского общества в длительном интервале времени (XV – XIX вв.).

Список использованной литературы:

1. В.П. Юдин Орды: Белая, Синяя, Серая, Золотая. Утемиш-хаджи. Чингиз-Наме. – Алма-Ата: Гылым, 1992. с. 44, 40.
2. Там же, с. 22.
3. С.Е. Толыбеков Кочевое общество казахов в XVII – начале XX вв.- Алма-Ата: «Наука», 1971, с.353.
4. Там же, с. 256.

РЕЗЮМЕ/RESUME

**Бектұрғанова Бақытжамал Иркенқызы
Қасенов Еламан Балтайұлы
«Bolashaq» академиясы, Қазақстан Республикасы
ҚАЗАҚ ХАНДЫҒЫ: «АҚ-СҮЙЕК» ЖӘНЕ «ҚАРА-СҮЙЕК»**

Мақалада Қазақ хандығы құрылған тұста қазақ қоғамында бекітілен әлеумттік-потестарлық жүйеге кіретін ақ сүйек және қара сүйектерге бөліну принциптері қарастырылған. Қазақ халқының әлеуметік жүйесіне қатысты айтарлықтай мәліметтерді келтіре, қоғам ішіндегі ақ сүйек және қара сүйек топтарының әлеуметік-топтық тұрғыдан бөлінуін саяси, экономикалық, мәдени ерекшеліктері анықталған

Тірек сөздер: қазақ қоғамы, жошылар, шыңғыстар, шейбанидтер, қазақ хандығы, батырлар, феодализм, хандық құқық, Орта ғасырлардағы Қазақстан тарихы, сұлтан, жүз, «ақ-сүйек», «қара-сүйек».

**Bekturganova Bakytzhamal Irkenovna
Kasenov Elaman Baltaevich.
«Bolashaq» Academy» Karaganda, Republic of Kazakhstan
KAZAKH KHANATE: «AK-SUYEK» AND «KARA-SUYEK»**

The article examines issues related to the peculiarities of consolidating the class-hierarchical principle of social division into “ak suyek” (“white bone”) and “kara-suyek” (“black bone”) during the formation of the Kazakh Khanate. A wide range of materials on the social structure of traditional Kazakh society is presented. “Ak suyek” (“white bone”) and “kara-suyek” are considered not only as a social system of Kazakh society, but also political, economic, cultural and territorial features associated with the class-hierarchical principle of Kazakh society are identified.

Key words: kazakh society, Jochids, Chingizids, Sheibanids, Kazakh Khanate, batyrs, feudalism, dynastic law, history of Kazakhstan in the Middle Ages, sultan, zhuz, «white bone», «black bone».

List of used literature:

1. V.P. Yudin Horde: White, Blue, Gray, Gold. Utemish-haji. Chingiz-Name. – Alma-Ata: Gylym, 1992. p. 44, 40.
2. Ibid., p. 22.
3. S.E. Tolybekov Nomadic society of Kazakhs in the 17th – early 20th centuries - Alma-Ata: “Science”, 1971, p.353.
4. Ibid., p. 256.

АВТОРЛАР ТУРАЛЫ МАҒЛҰМАТ

1. **Бектұрғанова Бақытжамал Иркенқызы** – философия ғылымдарының докторы, «Bolashaq» жекеменшік академиясының жалпы білім беру пәндері кафедрасының профессоры, Қарағанды, Қазақстан Республикасы.

2. **Қасенов Еламан Балтайұлы** – тарих ғылымдарының кандидаты., «Bolashaq» академиясының жалпы білім беру пәндері кафедрасының доценті, Қарағанды, Қазақстан Республикасы.

3. **Қосманова Асель Бейсенғазықызы**, гуманитарлық ғылымдар магистрі, «Bolashaq» академиясының жалпы білім беру пәндері кафедрасының аға оқытушысы, Қарағанды, Қазақстан Республикасы.

4. **Смирнов Станислав Юрьевич**, «Bolashaq» жекеменшік академиясының жалпы білім беру пәндері кафедрасының аға оқытушысы, Қарағанды, Қазақстан Республикасы.

СВЕДЕНИЕ ОБ АВТОРАХ

1. **Бектурганова Бакытжамал Иркеновна** – доктор философских наук, профессор кафедры общеобразовательных дисциплин, Академия «Bolashaq», Караганда, Республика Казахстан

2. **Касенов Еламан Балтаевич** – кандидат исторических наук, доцент кафедры общеобразовательных дисциплин, Академия «Bolashaq», Караганда, Республика Казахстан.

3. **Косманова Асель Бейсенгазиевна**, магистр гуманитарных наук., ст. преподаватель кафедры общеобразовательных дисциплин, Академия «Bolashaq», Караганда, Республика Казахстан

4. **Смирнов Станислав Юрьевич**, старший преподаватель кафедры общеобразовательных дисциплин, ЧУ Академия «Bolashaq», Караганда, Республика Казахстан

INFORMATION ABOUT AUTHORS

1. **Bekturganova Bakytzhamal Irkenovna** – doctor of philosophy, professor of the department of general educational disciplines, Academy «Bolashaq», Karaganda, Republic of Kazakhstan

2. **Kasenov Elaman Baltaevich** – candidate of historical sciences, associate professor of the department of general educational disciplines, «Bolashaq» Academy, Karaganda, Republic of Kazakhstan

3. **Kosmanova Asel Beisengazievna**, Master of Liberal Arts, Art. Lecturer, Department of General Educational Disciplines, Bolashaq Academy, Karaganda, Republic of Kazakhstan

4. **Smirnov Stanislav Yurievich**, senior lecturer of the department of general education disciplines, Private Institution Academy "Bolashaq", Karaganda, Republic of Kazakhstan

УДК 614.2 : 796/799
МРНТИ 76.75.02

Болдыш Светлана Камашевна

svetlana_boldysh@mail.ru

Сиволобова Ольга Александровна

sivol-kz@mail.ru

Куур Светлана Геральдовна

Kuур51@bk.ru

Частное учреждение «Академия «Bolashaq»

Караганда, Республика Казахстан

ЗОЖ И ФИЗИЧЕСКАЯ КУЛЬТУРА – ОСНОВА ПОЛНОЦЕННОГО РАЗВИТИЯ СТУДЕНТА

Молодежь на современном этапе является наиболее социально-активной и мобильной группой, которая в значительной мере определяет будущее государства, в том числе и благосостояние населения нашей республики. Эффективность получения профессиональных и интеллектуальных знаний в высших учебных заведениях зависит от многих параметров, в том числе от состояния здоровья студентов и их отношения к формированию здорового образа жизни. Поэтому работа по сохранению здоровья студентов должна быть связана с основной деятельностью вуза, в соответствии с миссией и академической политикой высших учебных заведений, и направлена на формирование специалиста, отвечающего требованиям лучшей мировой практики для обеспечения здоровья нации.

Ключевые слова: здоровый образ жизни, Всемирная организация здравоохранения, здоровые университеты, физическая культура и спорт.

По данным Всемирной организации здравоохранения молодые люди в возрасте от 16 до 29 лет составляют свыше 30% населения всего населения в мире. Студенты составляют особую социальную группу, объединенную определенным возрастом, специфическими условиями труда и жизни.

Малоподвижный образ жизни современного студента отягчается постоянными умственными и эмоциональными перегрузками, стрессами, нарушением режима дня и питания. При этом большинство студентов не считают отсутствие физических нагрузок болезнью. Гиподинамия сказывается не только на показателях функционирования сердечно-сосудистой системы, но и на показателях, характеризующих умственную работоспособность [1].

По данным МЗ РК за 2021 год фактически здоровых студентов всего 22,3%, остальные 77,7% имеют разные отклонения, то есть факторы риска развития хронических болезней.

Система образования и просвещения является идеальным фактором для сохранения и укрепления здоровья. Обучение принципам ведения здорового образа жизни – это целенаправленный, систематический и организованный процесс. Роль физической культуры в формировании здорового образа жизни общеизвестна, однако, как замечает И.И. Брехман, «необходимым знаниям и навыкам, важным для здорового образа поведения, человека нужно учить». Единство физического и интеллектуального прослеживается на всем жизненном пути человека. Если оно оптимально, то человек достигает значительных высот в своем развитии – высокий уровень качества жизни. Если развитие умственных сил и

способностей идет в отрыве от совершенствования физических способностей либо физическое развитие намного опережает умственное, то, как правило, и сам человек, и общество терпят издержки в формировании всестороннего развития личности [1].

Немаловажной фигурой, формирующей представления о здоровом образе жизни, в высшем учебном заведении является сам преподаватель. А это возможно, только если педагог на собственном опыте познал ценность здорового образа жизни, целенаправленной работы над своим здоровьем. Поэтому преподавателю вуза отводится первостепенная роль в формировании приверженности у студентов принципов здорового образа жизни. В основу эффективного преподавания должна быть положена парадигма: от принципа «следуй за мной» к принципу «веди себя сам». Такой подход позволяет сделать каждого обучающегося активным участником сохранения его собственного здоровья, формируя ответственное отношение к ЗОЖ, необходимое для получения необходимых знаний о мерах профилактики для укрепления здоровья [2, 3].

Актуальность вопроса формирования здорового образа жизни у молодёжи обусловлена тем, что здоровье – одна из важнейших ценностей любого человека, залог не только его благополучия и долголетия, полноценной и счастливой жизни, а также основа социально-экономического процветания общества. Поэтому одной из важнейшей задач общественного здравоохранения является обеспечение здоровья студенческой молодежи, как важнейшего трудового потенциала страны, без чего трудно рассчитывать на экономический рост и стабильность Казахстана [4].

Вопросы здорового образа жизни нашли отражение во многих программных документах Правительства РК, касающихся долгосрочного социально-экономического развития страны, в том числе развития здравоохранения. Это:

1. Долгосрочная Стратегия «Казахстан – 2050», в которой была определена стратегическая цель: войти в список тридцати самых развитых стран мира, что также подразумевает доведение ожидаемой продолжительности жизни казахстанцев до среднего уровня развитых государств. В качестве одного из семи долгосрочных приоритетов определено обеспечение реализации новых принципов социальной политики – социальные гарантии и личная ответственность граждан.

2. «Государственная программа развития здравоохранения Республики Казахстан на 2020-2025 годы», призванная обеспечить преемственность основных направлений и ключевых проектов предыдущих программ. Одним из главных акцентов Программы является укрепление здоровья детей, подростков и молодежи путем предупреждения заболеваний, оказания своевременной помощи и полноценной реабилитации с учетом лучшей международной практики, в соответствии с подходами в «Стратегии здоровья на 2016-2030 годы» ЮНИСЕФ.

3. Постановление Правительства Республики Казахстан от 12 октября 2021 года № 725. Об утверждении национального проекта «Качественное и доступное здравоохранение для каждого гражданина «Здоровая нация» [4].

Одним из эффективных методов решения вопросов здорового образа жизни молодёжи является проект Всемирной организации здравоохранения «Здоровые университеты», который основывается на принципах стратегии ВОЗ «Здоровье для всех», философии Оттавской Хартии по укреплению здоровья и программе ООН по переходу к устойчивому развитию «Повестка дня на XXI век». В соответствии с этим документом все высшие учебные заведения должны принять целостную и всеобъемлющую политику и программу по укреплению здоровья преподавателей и студентов. Это значительно повысит их потенциал и внесет вклад в улучшение здоровья и благополучия населения в целом, а также повысит ценность сохранения здоровья всех участников образовательного процесса на основе ведения здорового образа жизни.

Наличие программ и политики вузов по укреплению здоровья позволит:

- 1) каждому участнику образовательной программы хорошо выполнять свои роли, обязанности и ответственность на основе видения, миссии и целей учреждения;
- 2) формировать положительный общественный имидж, повышать рейтинг и узнаваемость.

Вовлеченность и поддержка со стороны высшего руководства является важным элементом в продвижении инициатив «здорового университета» [5].

В Академии «Volashaq» проводится большая санитарно-просветительная работа в виде лекций, семинаров и круглых столов по профилактике заболеваний и здоровому образу жизни, как со стороны врача медицинского пункта, так и со стороны ППС кафедры фармацевтических дисциплин. Приглашаются специалисты Областного центра психического здоровья, СПИД-центра и Управления СЭК района им. Казыбек би. На сайте Академии «Volashaq» и в студенческом журнале «Лимонад» размещаются статьи о профилактике СПИДа, наркомании, кори, о вреде самолечения, по оказанию доврачебной помощи при травмах, кровотечениях, ожогах, отравлении угарным газом и др.

В главном корпусе и в доме студентов имеются стенды «Моё здоровье – в моих руках», которые регулярно обновляются различными актуальными материалами.

Анализ отчётных данных врача медицинского пункта Академии «Volashaq» за 2022-2023 гг. показал, что медицинскому обслуживанию подлежали 337 студента очной формы обучения, 1862 студента очной формы обучения с применением ДОТ, 76 магистранта.

Первое место в структуре заболеваемости занимают ОРВИ – 45%, второе место – заболевания ССС – 15,6%, на третьем месте – гинекологические заболевания – 13,2%. Чаще болели студенты 2 курса – 35,4%, затем студенты 1 курса – 30,7%, 3 курса – 25,3%, 4 курса – 8,6%. Из общего количества обучающихся студентов, студентов, имеющих хронические заболевания – 39, из них первокурсников – 7.

Интервью с преподавателем Академии по физической культуре, а также полученные данные анкетного опроса 300 студентов вуза показывают, что имеются еще не использованные резервы успешного решения поставленных задач. Так, на заданный анкетный вопрос «Как вы проводите свободное время в выходные дни?» были получены следующие результаты ответов: работаю по дому, помогаю родителям по хозяйству – 30,3%, сижу за интернетом – 52,2% и только 17,5% – занимаюсь физической культурой и спортом. На вопрос «Какие виды регулярной двигательной активности Вы чаще всего используете?» получены следующие ответы: ходьба пешком на учебу и обратно – 30,6%, пешие прогулки в свободное время – 28,9%, оздоровительный бег, кроссы – 18,5%, занятия в спортивных секциях – 21,5%. На вопрос «Делаете ли Вы каждое утро утреннюю зарядку?» получены следующие ответы: нет – 78%, иногда – 18%, да – 4%. «На вопрос «Уровень Вашей жизненной активности в течение недели?» были получены следующие ответы – 44,8% ответили, что занимаются только в вузе; 43,4% занимаются дополнительно и самостоятельно от 4 до 6 часов в неделю; 8,3% студентов занимаются спортом вне вуза более 8 часов в неделю.

На следующий анкетный вопрос: «Ваше отношение к системе физического воспитания в вузе? Все ли Вам нравится в организации и проведении занятий по физической культуре?» были получены следующие ответы: нравится все – 20,7% студентов; нравится почти все – 65,9%; мало, что нравится – 13,0%; не нравится – 0,4%. Причём, подавляющее большинство студентов, довольны качеством проводимых занятий преподавателем. При этом, студенты предложили:

1) разделить 4-х часовые занятия по физкультуре, которые проходили 1 раз в неделю на 2-х часовые занятия по 2 раза в неделю.

2) разнообразить виды занятий, а ещё лучше организовать индивидуальные занятия по интересам.

Конкретизируя данные, полученные при анкетировании, можно выделить ряд факторов, как способствующих, так и препятствующих формированию потребности в физическом совершенствовании и вовлечению студенчества в активно физкультурно-спортивную деятельность.

К факторам, способствующим формированию потребности в физическом совершенствовании и вовлечению студенчества в активно физкультурно-спортивную деятельность можно отнести:

1) Вовлеченность и поддержка со стороны высшего руководства.

2) Наличие спортивного, а также хорошо оборудованного и оснащённого

тренажёрного зала.

3) Многие преподаватели и сотрудники посещают тренажёрный зал.

4) Имеется возможность заниматься индивидуально в вузе, однако многие студенты не могут этим воспользоваться из-за загруженности, несовпадения по времени и других обстоятельств

К факторам, препятствующим формированию потребности в физическом совершенствовании и вовлечению некоторой категории студенчества в активную физкультурно-спортивную деятельность, всё-таки являются инертность, нежелание самих студентов заниматься физкультурой и спортом. Причём, корни этого идут из детства, когда сами родители не занимались спортом и привили это детям, освобождая их всевозможными способами от физкультуры. Такие дети больше общаются с интернетом виртуально, ведут малоподвижный образ жизни.

Полученные данные свидетельствуют, что студенты, которые не занимаются спортом чаще болеют, на занятиях пассивные, рассеянные, слабо усваивают учебный материал. И, наоборот, занимающиеся спортом студенты более быстро адаптируются к условиям обучения в вузе и регулярные занятия спортом способствуют улучшению качества жизни и здоровья студентов.

В заключение хочется обратиться к молодёжи и ко всем участникам образовательного процесса. Важно определиться и выбрать нужное русло на своем пути к оздоровлению, а это – физическая активность, правильное сбалансированное питание, рациональный режим труда и отдыха, отказ от вредных привычек – курения, алкоголя, наркотиков, сильная мотивация, хорошее настроение и доброжелательность. Не каждый может стать профессиональным успешным спортсменом, но начать свое утро с 10-ти минутной разминки может каждый, затем к этим 10 минутам добавятся еще 10 и т.д. Таким образом, потребность в движении возникнет как осознанная необходимость, которая станет основой здорового образа жизни. Выберите вид активности, которая вам доставляет удовольствие: фитнес, плавание, танцы, пение – это не так важно. Важен сам принцип регулярной тренировки, доставляющей радостные эмоции, плюс остальные составляющие в виде питания, режима сна и т.д., и тогда никакой стресс не повергнет в депрессивное состояние и не ослабит ваше здоровье.

Список использованной литературы:

1. Д.Г. Сидоров, А.С. Большев, О.В. Сидорова. Здоровьесберегающий подход формирования качества жизни студентов /монография, Нижний Новгород, 2021.

2. Безруких, Н.А. Об актуальности формирования установки студентов на здоровый образ жизни / Н.А. Безруких // Вестник Саратовского госагроуниверситета им. Н.И. Вавилова. – 2006. – № 4. – С. 81-85.

3. Плаксина, О.А. Формирование ценностного отношения к здоровому образу жизни у студентов педагогических специальностей университета: автореф. дис. канд. мед. наук / Плаксина О. А. – Рязань, 2008. – 23 с.

4. Постановление Правительства Республики Казахстан от 12 октября 2021 года № 725. Об утверждении национального проекта «Качественное и доступное здравоохранение для каждого гражданина "Здоровая нация"».

5. Методические рекомендации по реализации подпроекта «Здоровые Университеты»: Методические рекомендации / Калмакова Ж.А., Раисова К.А., Дуйсекова С.Б. // Нур-Султан: Национальный центр общественного здравоохранения, 2022.

РЕЗЮМЕ/ RESUME

**Болдыш Светлана Камашевна
Сиволобова Ольга Александровна
Куур Светлана Геральдовна
«Bolashaq» академиясы» Жек меншік мекемесі
Қарағанды, Қазақстан Республикасы
СӨС ЖӘНЕ ДЕНЕ ШЫНЫҚТЫРУ –
СТУДЕНТТІҢ ТОЛЫҚҚАНДЫ ДАМУЫНЫҢ НЕГІЗІ**

Қазіргі кезеңде жастар мемлекеттің болашағын, оның ішінде республикамыздың халқының әл-ауқатын едәуір дәрежеде айқындайтын неғұрлым әлеуметтік-белсенді және мобильді топ болып табылады. Жоғары оқу орындарында кәсіби және зияткерлік білім алудың тиімділігі көптеген параметрлерге, соның ішінде студенттердің денсаулық жағдайына және олардың салауатты өмір салтын қалыптастыруға деген көзқарасына байланысты. Сондықтан студенттердің денсаулығын сақтау бойынша жұмыс жоғары оқу орындарының миссиясы мен академиялық саясатына сәйкес жоғары оқу орындарының негізгі қызметімен байланысты болуы тиіс және ұлт денсаулығын қамтамасыз ету үшін үздік әлемдік практика талаптарына жауап беретін маман қалыптастыруға бағытталуы тиіс.

Тірек сөздер: салауатты өмір салты, Дүниежүзілік денсаулық сақтау ұйымы, Салауатты университеттер, дене шынықтыру және спорт.

**Boldysh Svetlana, Sivolobova Olga, Kuur Svetlana
«Bolashaq» Academy, Karaganda, Republic of Kazakhstan
HEALTHY LIFESTYLE AND PHYSICAL EDUCATION –
THE BASIS OF A STUDENT'S FULL-FLEDGED DEVELOPMENT**

Youth at the present stage is the most socially active and mobile group, which largely determines the future of the state, including the welfare of the population of our republic. The effectiveness of obtaining professional and intellectual knowledge in higher educational institutions depends on many parameters, including the state of health of students and their attitude to the formation of a healthy lifestyle. Therefore, work to preserve the health of students should be related to the main activities of the university, in accordance with the mission and academic policy of higher educational institutions, and aimed at developing a specialist who meets the requirements of the best world practice to ensure the health of the nation.

Keywords: healthy lifestyle, World Health Organization, healthy universities, physical culture and sports.

List of references:

1. D.G. Sidorov, A.S. Bolshev, O.V. Sidorova. A health-saving approach to the formation of the quality of life of students / monograph, Nizhny Novgorod, 2021.
2. Bezrukikh, N.A. On the relevance of the formation of students' attitudes to a healthy lifestyle / N.A. Bezrukikh // Bulletin of the Saratov State Agrarian University named after N.I. Vavilov. – 2006. – No. 4. – pp. 81-85.
3. Plaksina, O.A. Formation of a value attitude to a healthy lifestyle among students of pedagogical specialties of the University: abstract of the dissertation of the Candidate of Medical Sciences / Plaksina O. A. – Ryazan, 2008. – 23 p.
4. Resolution of the Government of the Republic of Kazakhstan dated October 12, 2021 No. 725. On the approval of the national project "High-quality and affordable healthcare for every citizen "Healthy Nation".
5. Methodological recommendations for the implementation of the Healthy Universities subproject: Methodological recommendations / Kalmakova Zh.A., Raisova K.A., Duisekova S.B. // Nur-Sultan: National Center for Public Health, 2022.

Картбаева Гульназ Толымбекқызы
gulnaz1967@mail.ru

Академик Е. А. Бөкетов атындағы Қарағанды университеті, Қарағанды,
Қазақстан Республикасы

Сағалиев Нурум Абдиқаримович
Бұйратау ұлттық табиғи паркі, Молодежный ауылы,
Қазақстан Республикасы

БҰЙРАТАУ ҰЛТТЫҚ ТАБИҒИ ПАРКІНІҢ БИОАЛУАНДЫЛЫҒЫ

Мақалада Бұйратау саябағының ерекше қорғалатын табиғи аумақтарында тұратын жануарлардың фаунасы мен экологиясы қарастырылады. Бұйратау МҰТП сирек кездесетін және құрып кету қаупі төнген жануарлардың биоалуантүрлілігінің қазіргі жай күйіне баға берілген. Омыртқалы жануарлардың түрлерінің, құстар мен сүтқоректілердің түрлерінің тізімі жасалды. Бұйратау ұлттық табиғи паркінде кездесетін омыртқалы жануарлардың түрлік құрамының маусымдық (көктем, жаз, күз) көрсеткіштері және олардың мекендейтін жерлері салыстырылды. Бұйратау экожүйелеріндегі Қызыл кітапқа енген арқардың қазіргі жағдайы анықталды.

Тірек сөздер: Бұйратау фауна, экология, бақылау, ихтиофауна, герпетофауна, орнитофауна, териофауна, құстар, сүтқоректілер, биоалуандылық.

Өсімдіктер мен жануарлар әлемінің мониторингі - бұл *in situ* яғни тікелей табиғатта флора мен фауна түрлерінің популяциясының таралуы мен жай-күйін жүйелі түрде бақылау. Мониторингі зоологтар, ботаниктер, географтар жүргізеді. Аумақта сирек кездесетін және сезімтал индикаторлық түрлерді, ең алдымен Қызыл кітаптарға енгізілген түрлерді бақылау өте маңызды. Бірінші кезектегі міндеттердің бірі жануарлар биоалуандылығын қоршаған ортаның абиотикалық және биотикалық параметрлеріне мониторинг жүргізу арқылы осы әсерді зерттеу болып табылады. Мониторингі осы аумақтардағы тірі және жансыз табиғаттың қазіргі және тарихи жағдайы туралы негізгі білімсіз жүзеге асыру мүмкін емес. Бірнеше жылдар бойы "Бұйратау" мемлекеттік табиғи ұлттық паркі, экологиялық жобалар ретінде ұсақ шоқы, таулы даласына экологиялық мониторинг жүргізіліп келеді. Бұйратау аумағында фаунаның сирек кездесетін және құрып кету қаупі төнген түрлерінің популяциясын сақтау жөніндегі олардың санының динамикасына ұзақ мониторингі практикалық іс-шараларды ұйымдастыруға және жүзеге асыруға бағытталған жұмыстар жүргізілуде. Сондықтан Бұйратау ерекше табиғатының осы бірегей бұрышын, әсемдігін және өсімдіктер мен жануарлар әлемін сақтау басты міндеттердің бірі болып саналады.

Жұмыстың мақсаты: Бұйратау ұлттық табиғи паркіндегі жануарлардың түрлік құрамы мен тығыздығын, сандық динамикасын, сирек және жойылып бара жатқан түрлерін зерттеу.

Міндеті: Бұйратау ұлттық табиғи паркінде кездесетін омыртқалы жануарлардың түрлік құрамының маусымдық (көктем, жаз, күз) көрсеткіштерін салыстыру.

2023 жылы жазғы және күзгі далалық маусымда Белодымовка, Ерейментау 4 аумақ – аңшылық ресурстарын қорғау аймағы, сондай-ақ аңдарға қорек үшін арналған егістік алқаптарының шекаралары дала зерттелді. Бұл аудандарда бірнеше жыл бойы жануарларды зерттеу жалғасуда. Териофауна құрылымы зерттелді. Паркті зерттейтін тұрақты сынақ алаңдарында барлық түрлердің тұрақты популяциясы бар. Жануарлар құстар мен сүтқоректілер қауымдастығының фенологиялық бақылаулары 2023 жылғы далалық маусымда тұрақты сынақ алаңдарында жалғасты.

Бұл аумақтағы батпақты шалғынды және суда жүзетін аң құс аулауға мүлдем тыйым салынғандықтан жылдан жылға аң құстар саны артуда. Суда жүзетін құстардың жазғы популяциясын, ағымдағы маусымда туылған жас балапан құстар, маусымдық құстар құрайды.



1-сурет. Үлкен сұқсырдың жұмыртқасы (Г.Т.Картбаеваның фотосы)

Мұнда осы аумақ үшін сирек кездесетін құстардың ұя салуы ерекше фауналық қызығушылық тудырады: саз құладыны, сұр құтан, ақбас тырна, сұңқылдақ аққу шағалатәрізділер т.б.құстарының кейбір өкілдері. Суда жүзетін құстардың жазғы тұрғындары өте серпінді. Қыстайтын жерлерден көктемгі көші-қон аяқталғаннан кейін суда жүзетін құстар ұя салуға жарамды мекендеу орындарын алып, аумаққа азды-көпті біркелкі бөлінеді. Тамыздың бірінші жартысынан бастап көптеген аудандарда жазғы түрлерінің негізін құрайтын жас жануарлардың қанатына көтерілу байқалады.

Суда жүзетін құстардың жазғы тұрғындары өте серпінді. Қыстайтын жерлерден көктемгі көші-қон аяқталғаннан кейін суда жүзетін құстар ұя салуға жарамды мекендеу орындарын алып, аумаққа азды-көпті біркелкі бөлінеді. Тамыздың бірінші жартысынан бастап көптеген аудандарда жазғы құстар тобының негізін құрайтын жас құстардың әуеге көтерілу байқалды. Республикалық ЕҚТА-ның маңыздылығы Қазақстан Республикасының Қызыл кітабына енгізілген сирек кездесетін және жойылып кету қаупі төнген түрлерді сақтау қорғау шараларының болуымен расталады.

Тізімге тіркеу кезінде тұрақты сынақ алаңдарында жиі кездесетін және жақсы көрінетін түрлер кірді. Жалпы құстар мен қатар сүтқоректілердің маусымдық динамикасы, санының өзгеруі зерттелді. Осылайша, ұсақ сүтқоректілер қауымдастығының құрылымы мен саны әр кезеңде табиғи түрде өзгереді. Ол мамыр айының басынан тамыздың екінші он күндігіне дейін артады. Оның максималды мәні маусымның екінші жартысына – шілденің бірінші жартысына сәйкес келеді. Болашақта маусымның аяғында (қыркүйектің аяғында) көрсеткіштер біртіндеп төмендейді. Ұсақ сүтқоректілер жалпы сүтқоректілер қауымдастығында орта есеппен - 40% құрайды, бұл көрсеткіш үнемі өзгеріп отырады[1].

Зерттеу материалдары мен әдістері

Зерттеу материалдары 2022-2023 жж. жазғы және күзгі экспедиция барысында жиналды. Ол Бұйратау табиғи-парк кешені қорын (биоресурс) жоспарлау және ұйымдастыру кезінде пайдаланылатын болады. Жануарлардың жай-күйі туралы келтірілген деректер қоршаған ортаның осы компоненттерінің өзгерістеріне мониторингтік бақылауларды жалғастыру және кеңейту, сондай-ақ ұйымдардың тиімді басқару шешімдерін қабылдау үшін негіз болатын маңызды материал болып табылады Біздің далалық зерттеулер нәтижесінен басқа, басқа бақылаушылардан: әдеби көздерден, мамандандырылған интернет-ресурстардан, сондай-ақ жергілікті тұрғындардан, табиғат пайдаланушылардан және әуесқой натуралистерден алынған деректерді жинау және жинақтау да маңызды орын алды. Мониторингтік жұмыстар барысында ұшатын құстардың сирек кездесетін түрлері бойынша жануарлар әлемін бақылау кезінде құстардан сирек түрлер – бірқазандар мен ақбас тырна, аққулар, үлкен және кіші су құзғындары тіркелді. Сонымен қатар маралдар мен арқарларды есепке алдық. Олар үшін биылғы күз мезгілі өте қолайлы болды.

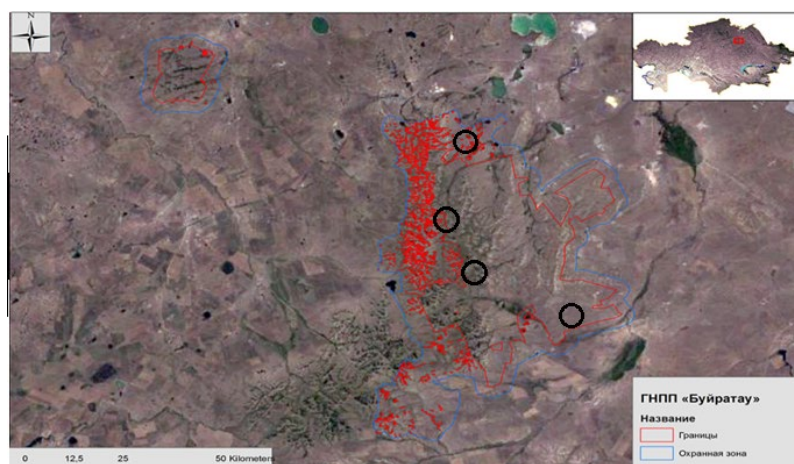

2-сурет. Бұйратау ұлттық паркінде зерттелген аумақтар.

Жұмыс нәтижелері

Мониторинг деректері мұқият талданады және нәтижелері бойынша зерттелген әрбір түрдің популяцияларының жай-күйі туралы қорытынды жасалады. Төрт нұсқа бар:

* саны өзгерген жоқ; * саны азайды; * саны өсті; * алынған мәліметтер жеткіліксіз, қосымша зерттеулер қажет. Осы нұсқаларды ескере отырып, жануарлардың түрлік және сандық көрсекіштерін есептедік. Бірнеше жылда бір рет Қызыл кітабқа енгізілген түрлердің тізімі қайта қаралады және бұл мониторинг нәтижелері негізінде жасалады: оған кейбір түрлер кіреді, кейбіреулері алынып тасталады, ал кейбіреулері үшін Санат өзгереді-оның сирек дәрежесін сипаттайтын түрдің мәртебесі. Сондықтан жылда фаунистикалық, мониторингтік зерттеулер жүргізілуі керек. Мониторингтің маңызды міндеті-белгілі бір түрдің санының өзгеруіндегі алаңдатарлық тенденцияларды уақытында бақылау және осы өзгерістердің себептерін анықтау. Бұл бізге түрдің өзін де, ол кездесетін мекендеу орындарын да уақтылы қорғауға және сол арқылы оның облыс аумағынан толық жойылып кетуіне жол бермеуге мүмкіндік береді.

Қарағанды облысында сүтқоректілері 6 отрядқа жататын 87 түрі кездеседі: оларға жәндікқоректілер (Insectivora) - 9; жарғанаттар (Chiroptera) — 13; жыртқыштар (Carnivora) — 11; жұптұяқтылар (Artiodactyla) — 6; кеміргіштер (Rodentia) — 43 және қоянтәрізділер (Lagomorpha) - 5 түрі жатады[2].

Ал зерттелген аумақтың Бұйратау паркінің сүтқоректілерінің түрлік құрамы 6 отрядқа жататын 55 түрді құрайды (1-кесте) [3].

1-кесте. Бұйратау паркінде тіршілік ететін омыртқалы жануарлардың үлесі

Жануарлар	Түрлер саны			Қарағанды облысында
	Ұлттық парк аумағында			
Балықтар	2	100%	5,2	38
Амфибии	2		50%	4
Рептилии	3		30%	10
Құстар	183		91,5%	200
Сүтқоректілер	55		63,2%	87
Барлығы	245		73,35%	334

Бұйратау паркінде тіршілік ететін омыртқалы жануарлардың үлесі Қарағанды облысымен салыстырғанда берілген кестедегідей мәндерге ие болды.

Біз зерттеу аумақтарында кездестірген жануарлар негізгі құрамы төмендегідей болды (2-кесте)

2-кесте. Бұйратау МҰТП омыртқалы жануарлар тізімі

Түрлер	Кордон Белодымов ка	Беркут Сұңқар тау	Саржал	Найзатас	Мыңшұқұр Бозайғыр – т.ж.Жуанадыр – Ырғайлы сайы
Ихтиофауна					
Бозша мөңке (<i>Carassius gibelio</i>)					Шағын көлдерде
Тұқы (карп) - <i>сyrpinus carpio</i>					Шағын көлдерде
Герпетофауна					
Жасыл бақа	+				+
Сүйіртүмсық ты бақа	+				+
Секіргіш кесіртке	+				+
Дала сұржыланы	+				+
Сарыбас жылан	+				+
Орнитофауна					
Барылдауық үйрек (<i>Anas platyrhynchos</i>)					Шағын көлдерде
Үлкен сұқсыр (<i>Podiceps cristatus</i>)					Шағын көлдерде
Шүрегей үйрек(<i>Anas guerguedula</i>)					Шағын көлдерде
Көл шағаласы (<i>Larus ridibundus</i>)					Шағын көлдерде
Қызғыш (<i>Vanellus vannelus</i>)					Шағын көлдерде
Үлкен су құзғыны (<i>Phalacrocorax carbo</i>)					Шағын көлдерде
Кіші су құзғыны (<i>Phalacrocorax pygmaeus</i>)					1 көл жағалауы
Бүркіт (<i>Aquila chrysaetos</i>)					Шағын көлдерде
Тазқара(<i>Aquila heliaca</i>)	+	+	+	+	Шағын көлдерде
0 Қара кезкүйрық (<i>Milvus migrans</i>)	+	+	+	+	Әуеде
1 Дала ителгісі (<i>Circus</i>	+	+	+	+	Әуеде

	macrourus)					
2	Қырғи (Accipiter nisus)	+	+	+	+	Әуеде
3	Кәдімгі жағалтай (Falco subbuteo)	+	+	+	+	Әуеде
4	Маубас жапалақ (Oru sscops)	+	+	+	+	Әуеде
5	Кәдімгі ешкіемер (Caprimulgus europaeus)	+	+	+	+	Әуеде
6	Үлкен ала тоқылдақ (Dendrocopos major)	+	+	+	+	Ағашта
7	Сұр шыбынжек (Muscicapa striata)	+	+	+	+	Жерде
8	Шетен торғай (Turdus pilaris)	+	+	+	+	Ағашта
9	Кәдімгі отқұйрық торғай (Phoenicurus ochruros)	+	+	+	+	Ағашта
0	Жасыл сарықас (Phylloscus trochiloides)	+	+	+	+	Ағашта
1	Бурылбас шөжеторғай(Pa rus montanus)	+	+	+	+	Ағашта
Териофауна						
	Арқар (Ovis ammon)	++			+	+
	Бұғы (Cervus elaphus)	+				
	Бұлан (Alces alces)	+				
	Елік (Capreolus pygargus)	+				
	Доңыз (Sus scrofa)	+				
	Қасқыр (Canis lupus)	+	+	+	+	+
	Түлкі (Vulpes vulpes)	+				
	Қарсақ (Vulpes	+	+	+	+	+

	<i>corsac</i>)					
	Сілеусін (<i>Lynx</i>)				+	+
0	Борсық (<i>Meles meles</i>)	+				
1	Күзен (<i>Mustela putorius</i>)	+				
2	Дала суыры (<i>Marmota bobak</i>)	+	+	+	+	+
3	Ақ қоян (<i>Lepus timidus</i>)	+	+	+	+	+
4	Ор қоян (<i>Lepus europaeus</i>)	+	+	+	+	+

Кестеден омыртқалы жануарлардың қолайлы биотоптарда кең таралғанын байқауға болады. Сондай ақ соңғы уақытта сирек кездесетін Қазақстан Қызыл кітабына енген арқарлар санының өскендігін Бұйратау ұлттық табиғи паркінде аңдарды қорғау, сандарын көбейту жұмыстары жақсы нәтиже көрсетуде. Соның дәлелі ретінде төмендегі суретті қарастырамыз (3-сурет).

Арқар

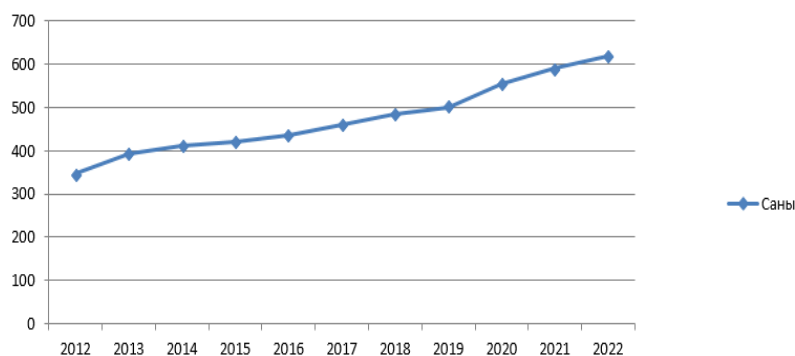

3-сурет Арқарлар (*Ovis ammon*) санының динамикасы Бұйратау МҰТП 2012-2022жж.

Берілген суреттен арқарлар басының екі есеге өскендігін көруге болады. Осы көрсеткіштерге қарап жануарлар санының артқандығы ұлттық парктің жануарларды қорғау мен сақтау жұмыстары нәтижелі екендігін көруге болады. Бұл жұмыстың қысқа нұсқасы толық жұмыста әр түрге сипаттама беріліп, жылдық өсу динамикасы келтіріледі.

Пайдаланылған әдебиеттер тізімі

1 Книга генетического фонда фауны Казахский ССР. Ч.1 Позвоночные животные. Алма-Ата: Наука. -1982. -214с.

2 Редкие и исчезающие животные Казахского мелкосиоичиика / А.Б.Бекенов, Н.Т.Ержанов, В.И. Капитонов, Н.П. Славченко, А.Л.Бербер, Х.А.Исенов, В.С.Абукенова. - Павлодар: Изд-во ЛГУ им. С. Торайгырова,- 2004. - 363 с.

3 <https://gnpp-buiratau.kz/ru>

4 Лопатин И.К. - "Разнообразие животного мира: прошлое, настоящее, проблемы сохранения" СОРОСОВСКИЙ ОБРАЗОВАТЕЛЬНЫЙ ЖУРНАЛ. – 1997. - N 7. - С.34-39

РЕЗЮМЕ/RESUME

Картбаева Гульназ Толымбековна

Карагандинский университет имени академика Е.А. Букетова,

Республика Казахстан, Караганда

Сағалиев Нурым Әбдікаримұлы

РГУ ГННП Буйратау, поселок Молодежный, Республика Казахстан

БИОРАЗНООБРАЗИЕ НАЦИОНАЛЬНОГО ПРИРОДНОГО ПАРКА БУЙРАТАУ

В статье рассматривается фауна и экология животных обитающих в особо охраняемых природных территориях парка Буйратау. Дана оценка современного состояния биоразнообразия редких и исчезающих животных ГННП Буйратау. Составлен список видов позвоночных животных, видовое разнообразие птиц и млекопитающих. Сравнены сезонных (весна, лето, осень) показателей видового состава позвоночных животных, встречающихся в национальном природном парке Буйратау и их местообитания относительная численность. Обобщены материалы собственных исследований и обширные литературные данные. Выяснено современное состояние краснокнижного архара в экосистемах Буйратау.

Ключевые слова: Буйратау, фауна, экология, мониторинг, ихтиофауна, герпетофауна, орнитофауна, териофауна, птицы, млекопитающие, биоразнообразие.

Kartbayeva Gulnaz, Karaganda Buketov University,

Karaganda, Republic of Kazakhstan

Sagaliyev Nurum

State National Natural Park "Buyratau", Molodezhny Village,

Republic of Kazakhstan

BIODIVERSITY OF BUIRATAU STATE NATIONAL NATURAL PARK

The article discusses the fauna and ecology of animals living in specially protected natural areas of the Buiratau Park. A list of vertebrate animal species, species diversity of birds and mammals has been compiled. Seasonal (spring, summer, autumn) indicators of the species composition of vertebrates found in the Buiratau National Nature Park and their habitats relative abundance are compared, the materials of their own research and extensive literature data are summarized. The current state of the red book argali in the ecosystems of Buiratau has been clarified

Keywords: Buiratau, fauna, ecology, monitoring, ichthyofauna, herpetofauna, avifauna, theriofauna, birds, mammals, biodiversity.

List of used literature:

1 The book of the genetic fund of the fauna of the Kazakh SSR. Part 1 Vertebrates. Alma-Ata: Science.-1982.-214p.

2 Rare and endangered animals of the Kazakh melkosoiochiika / A.B.Bekenov, N.T.Yerzhanov, V.I. Kapitonov, N.P. Slavchenko, A.L.Berber, H.A.Isenov, V.S.Abukenova. - Pavlodar: Publishing House of LSU named after S. Toraighyrov.- 2004. - 363 p.

3 <https://gnpp-buiratau.kz/ru>

4 Lopatin I.K. - "Diversity of the animal world: past, present, conservation problems" SOROS EDUCATIONAL JOURNAL.- 1997.- N 7.- P.34-39

Мизембаев Елеусиз Тезекбаевич

eleusiz.mizembaev@mail.ru

Государственный национальный природный парк «Буйратау», поселок Молодежный,
Республика Казахстан

Турлыбекова Гульжазира Кантарбаевна

gulzhazira_t@mail.ru

Шишкина Ева Олеговна

svinki.malinki@gmail.com

Карагандинский университет имени академика Е.А. Букетова, Караганда,
Республика Казахстан

ДОПОЛНЕНИЕ К ТАКСОНОМИЧЕСКОМУ СПИСКУ ОРНИТОФАУНЫ РГУ «ГНПП «БУЙРАТАУ» И В ЕГО ОХРАННОЙ ЗОНЕ.

Исследования в Государственном национальном природном парке «Буйратау» и на территории его охранной зоны, представляют важный вклад в сфере изучения, контроля и охраны биологического разнообразия Республики Казахстан. Учрежденный в 2011 году, парк принимает на себя статус природоохранного и научного учреждения республиканского значения. Территория парка, второй категории особо охраняемых природных территорий, выделена для сохранения уникальных природных комплексов, объектов и экосистем, включая на 2020 год 22 вида птиц, занесенных в Красную книгу Казахстана. В период с 2021 по 2023 годы проведены исследования, выявившие еще 28 новых видов птиц, включая два из них, внесенных в Красную книгу Казахстана. Государственный национальный природный парк «Буйратау» служит ключевой точкой для сохранения биоразнообразия и исследований в этом регионе, подчеркивая важность его охраны и продолжения мониторинга на территории национального парка.

Ключевые слова: Государственный национальный природный парк, биологическое разнообразие, природоохранное учреждение, орнитофауна, Красная книга Казахстана, охрана природы, экология, охрана биоресурсов.

Государственный национальный природный парк «Буйратау» организован 11 марта 2011 года Постановлением Правительства Республики Казахстан №247.

Территория национального природного парка относится ко второй категории особо охраняемых природных территорий со статусом природоохранного и научного учреждения Республиканского значения, предназначена для сохранения биологического и ландшафтного разнообразия, использования в природоохранных, эколого-просветительских, научных, туристских и рекреационных целях уникальных природных комплексов и объектов Государственного природно-заповедного фонда, имеющих особую экологическую, научную, историко-культурную и рекреационную ценность.

В состав парка «Буйратау» вошли одноименный региональный природный парк местного значения, территории Белодымовского и Ерейментауского государственных природных заказников республиканского значения [1,2].



Рисунок 1. А – Сплюшка (*Otus scops*), Б – Индийская камышевка (*Acrocephalus Agricola*), В – Вертишейка (*Jynx torquilla*).

Орнитофауна национального парка представлена птицами степного, кустарникового, лесного и водно-болотного орнито-комплексов (Рисунок 1, 2). Она достаточно типична для региона Казахского мелкосопочника в его северной половине. Состав ее обусловлен основными, преобладающими в данном регионе ландшафтами, а также ареалами отдельных видов птиц, среди которых, наряду с широко распространенными обитателями открытых пространств, немало южных элементов, находящихся в Центральном Казахстане северную границу своего распространения, или, наоборот, - северян, для которых район гор Ерейментау является южной границей [1].

Территория национального парка «Буйратау» является благоприятным биотопом для многих видов птиц.

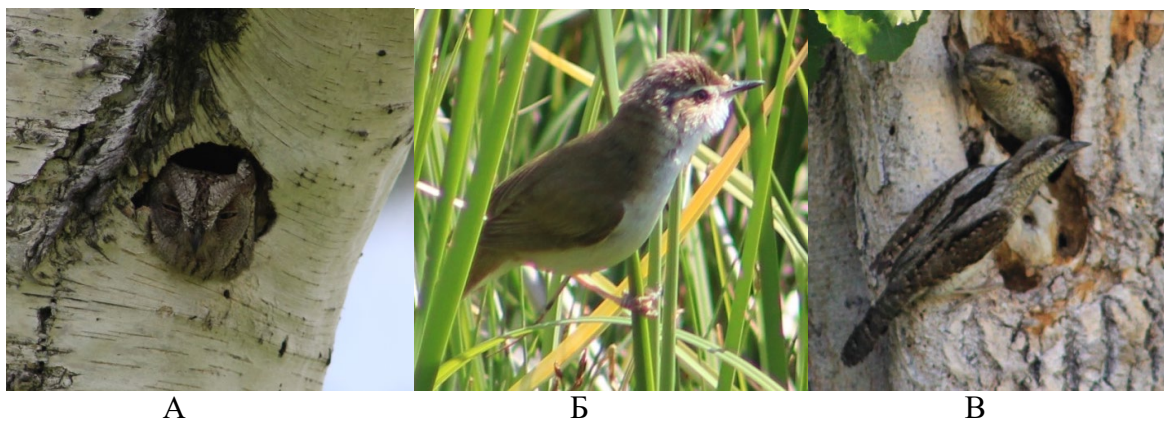

Рисунок 2. А – Певчий дрозд (*Turdus philomelos*), Б – Пестрый каменный дрозд (*Monticola saxatilis*), В – Зеленушка (*Chloris chloris*).

Последнее внесение в таксономический список орнитофауны национального парка было совершено в 2020 году [3,4,5]. В настоящий период времени, на основании полученных нами в ходе исследований, анализа литературных источников представляется нижеследующий таксономический список видового состава птиц «ГНПП «Буйратау» (Таблица 1). По результатам исследований в 2021-2023 год на территории ГНПП «Буйратау» и его охранной зоны визуальным выявлено и определено еще 28 новых видов птиц.

Таблица 1. Таксономический список орнитофауны ГНПП «Буйратау» на 2023 год.

	Казахское название	Латинское название	Русское название	Характер пребывания
Отряд Ржанкообразные – Lariformes				
	Бөрте балшықшы	<i>Tringaglareola</i>	Фифи	пр.
	Аққұйрыққұмдауық	<i>Calidristemminckii</i>	Белохвостый песочник	пр.
	Тасшаралған	<i>Arenaria interpres</i>	Камнешарка	пр.
	Қайқытұмсық балшықшы	<i>Xenus cinereus</i>	Мородунка	мгр, пр.
Отряд Голубеобразные – Colubiformes				
	Қылқұйрық бұлдырық*	<i>Syrrhaptesparadoxus</i>	Саджа*	гн., пр. ред вид
	Қарабауыр бұлдырық*	<i>Pterocles orientalis</i>	Чернобрюхий рябок*	гн., пр., ред. вид
Отряд Соколообразные (дневные хищные птицы) – Falconiformes				
	Тұрымтай	<i>Falco columbarius</i>	Дербник	гн. пр.
Отряд Совообразные – Strigiformes				
	Маубас жапалақ	<i>Otusscops</i>	Сплюшка	гн., пр.
	Саз жапалақ	<i>Asioflammeus</i>	Болотная сова	гн., пр.
Отряд Дятлообразные – Piciformes				
0	Дүпілдек	<i>Jynxtorquilla</i>	Вертишейка	гн., пр.
Отряд Воробьинообразные – Passeriformes				
1	Ақбассұлықеш	<i>Emberizaleucosephala</i>	Овсянка белошапочная	гн., пр.
2	Жасыл сайраулық	<i>Phylloscopustrochiloides</i>	Зеленая пеночка	гн., пр.
3	Қызғылтсары айқабақ	<i>Acrocephalusagricola</i>	Индийская камышовка	гн., пр.
4	Шағал шақшақ	<i>Saxicolaruberta</i>	Луговой чекан	гн., пр.
5	Алабажақ сайрақ	<i>Monticolasaxatilus</i>	Пестрый каменный дрозд	гн., пр.
6	Тарышыл сұлықеш	<i>Emberizacalandra</i>	Просянка	пр.
7	Үлкен міңгірлек	<i>Hippolais caligata</i>	Северная борматушка	пр.
8	Әуезшіл сайрақ	<i>Turdusphilomelos</i>	Певчий дрозд	пр.
9	Аққабақ сайрақ	<i>Turdus iliacus</i>	Дрозд белобровик	пр.
0	Қылғытпа сайрақ	<i>Turdus viscivorus</i>	Деряба	пр.
1	Кезқұйрық самыр	<i>Uragussibiricus</i>	Урагус	пр., зим.

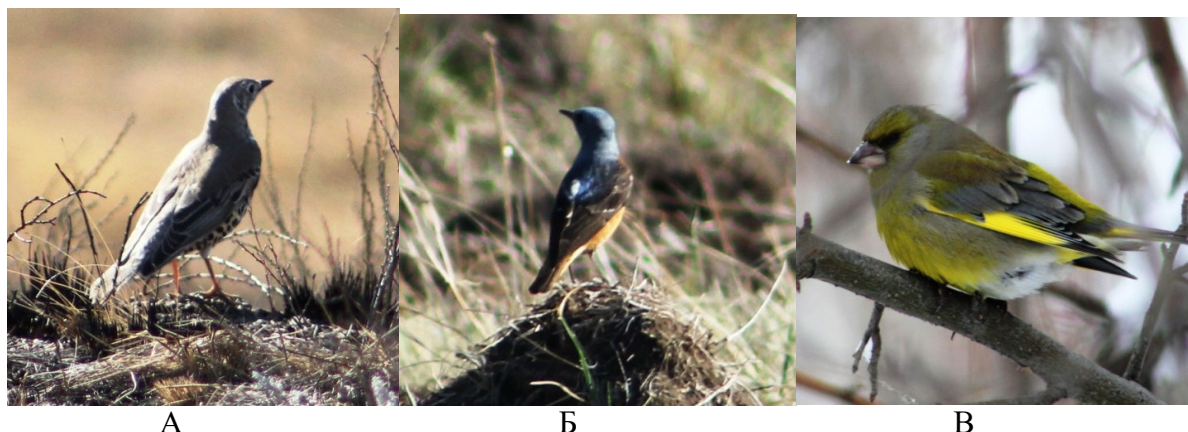
2	Құнақ	<i>Fringilla montifringilla</i>	Юрок	пр.
3	Ақ шымшық	<i>Parus cyaneus</i>	Князек	пр.
4	Жасылтуылжық	<i>Chloris chloris</i>	Зеленушка	пр.
Отряд Ракшеобразные –Coraciiformes				
5	Сарыалқым аражегіш	<i>Merops apiaster</i>	Золотистая щурка	гн., пр.
6	Кәдімгі ементұмсық	<i>Coccothraustescoccothr austes</i>	Обыкновенный дубонос	пр.
7	Зымыран	<i>Alcedoatthis</i>	Зимородок	пр.
8	Бәбіссек	<i>Upupaepops</i>	Удод	гн.

****Примечание к таблице:**

Характеристика пребывания видов:

Гнездование – гн;

Оседлый – ос;

Пролет – пр;

Залет – зал;

*- краснокнижный вид

Кочует-к

Зимующий – зим.

Всего среди новых видов имеются два вида занесенные в Красную книгу Казахстана (Рисунок 3).



Рисунок 3. Виды, занесенные в Красную книгу Казахстана, отмеченные на территории филиала «Еремантауский». А – Саджа (*Syrrhaptes paradoxus*), Б – Чернобрюхий рябок (*Pterocles orientalis*).

*Все фотографии приведенные в статье предоставлены охотоведом-биологом филиала «Еремантауский» Сағалиевым Н.А.

Саджа (*Syrrhaptes paradoxus*) и Чернобрюхий рябок (*Pterocles orientalis*) относятся к отряду Голубеобразные (*Colubiformes*), имеют природоохранный статус 4 и 3 категории соответственно.

Таким образом на территории национального парка на данный момент достоверно изучено и визуально подтверждено наличие 22 видов краснокнижных птиц.

Список использованной литературы:

1 Проект «Естественно-научного и технико-экономического образования создания Государственного национального природного парка «Буйратау» // ТОО центр дистанционного зондирования и географических информационных систем «ТЕРРА» – Алматы, 2009. – 165 с.

2 Минаков А.И. «Краткий обзор орнитофауны «Государственного национального природного парка «Буйратау» и сопредельных территорий» // – Караганда.–1 с.

3 Турлыбекова Г.К., Сотникова В. Экологические особенности дневных хищных птиц на территории парка «Буйратау» // Актуальные проблемы современности. Международный научный журнал №2 (20) – Карағанды: РИО «Болашақ – Баспа», 2018. - 207-210 с.

4 Минаков А.И., Исмаилова Ф.М., Ишмуратова М.Ю., Турлыбекова Г.К. Фауна и флора государственного национального природного парка «Буйратау». Монография. Государственный национальный природный парк «Буйратау» / Караганда, 2019.

5 Тұрлыбекова Г.К., Мизембаев Е.Т., Төлегенқызы Ж., Рахимов М.Ш., Ислам Н.М. Экологиялық туризмді дамыту мақсатында Орталық Қазақстанда кездесетін күндізгі жыртқыш құстарының биологиялық саналуандығын сақтау («Бұйратау» МҰТП және «Қарқаралы» МҰТП мысалында).- Молодежный, 2021. – 41-46.

РЕЗЮМЕ/ RESUME

Мизембаев Елеусіз Тезекбайұлы

«Бұйратау» мемлекеттік ұлттық табиғи паркі, Молодежный кенті,

Қазақстан Республикасы.

Турлыбекова Гүлжазира Қаңтарбаевна, Шишкина Ева Олеговна

Академик Е. А. Бөкетов атындағы Қарағанды университеті, Қарағанды,

Қазақстан Республикасы

«БҰЙРАТАУ» МҰТП» РММ ОРНИТОФАУНАСЫНЫҢ

ТАКСОНОМИЯЛЫҚ ТІЗІМІНЕ ЖӘНЕ ОНЫҢ КҮЗЕТ АЙМАҒЫНА ҚОСЫМША.

«Буйратау» мемлекеттік ұлттық табиғи паркіндегі және оның қорғау аймағындағы зерттеулер Қазақстан Республикасы аумағында биологиялық әртүрлікті зерттеу, бақылау және қорғау саласына маңызды үлесін қосады. 2011 жылы құрылған парк Республикалық маңызы бар ғылыми мекемеретінде және табиғатты қорғау бойынша өзмәрте бесіналды. Ерекше қорғалатын табиғи аумақтардың екінші санатыретін десаналатын парк аумағы Қазақстанның Қызыл кітабына енгізілген құстардың 22 түрін, сонымен қатар бірегей табиғи кешендерді, нысандар мен экожүйелер дісақтау үшін бөлініп белгіленген. 2021-2023 жылд араралығында құстар дыңтағы 28 жаңа түрі анықталуы бойынша зерттеу жұмыстары жүргізілді, оның ішінде 2 құс Қазақстанның Қызыл кітабына енгізілген. «Буйратау» мемлекеттік ұлттық табиғи паркі осы аймақтағы биоәртүрлілік пен зерттеулер дісақтаудың негізгін үктесі болып табылады, бұл оны қорғаудың және ұлттық сая бақаумағында бақылауды жалғастырудың маңыздылығын көрсетеді.

Тірексөздер: Мемлекетті құлттық табиғи парк, биологиялық әртүрлілік, табиғатты қорғау мекемесі, орнитофауна, Қазақстанның Қызылкітабы, табиғатты қорғау, экология, биоресурстарды қорғау.

Mizembaev Eleusiz Tezekbaevich
State National Natural Park "Buyratau", Molodezhny Village, Republic of
Kazakhstan Kazakhstan.
Turlibekova Gulzhazira Kantarbayevna, Shishkina Eva Olegovna
Karaganda University named after Academician E.A. Buketov, Karaganda, Republic of
Kazakhstan Kazakhstan.
SUPPLEMENT TO THE TAXONOMIC LIST OF ORNITHOFAUNA OF "GNPP
BUJRATAU" AND ITS PROTECTED ZONE.

Research in the State National Natural Park "Buyratau" and its protected zone makes a significant contribution to the study, monitoring, and conservation of the biological diversity of the Republic of Kazakhstan. Established in 2011, the park holds the status of a nature conservation and scientific institution of republican significance. The park's territory, classified as the second category of specially protected natural areas, is designated for the preservation of unique natural complexes, objects, and ecosystems, including 22 bird species listed in the Red Book of Kazakhstan as of 2020. During the period from 2021 to 2023, research has identified an additional 28 new bird species, including two of them added to the Red Book of Kazakhstan. The State National Natural Park "Buyratau" serves as a pivotal point for biodiversity conservation and research in the region, emphasizing the importance of its protection and continued monitoring within the national park.

Keywords: State National Natural Park, biodiversity, nature conservation institution, ornithofauna, Red Book of Kazakhstan, environmental protection, ecology, resource conservation.

List of fused literature:

1 Project "Natural-scientific and technical-economic education for the creation of the State National Natural Park "Buiratau" // Center for Remote Sensing and Geographical Information Systems "TERRA" LLP – Almaty, 2009. – 165 p.

2 Minakov A.I. "A brief overview of the avifauna of the "State National Natural Park "Buiratau" and adjacent territories" // - Karaganda. – 1 p.

3 Turlybekova G.K., Sotnikova V. Ecological features of diurnal birds of prey on territory of the Buiratau park // Current problems of our time. International scientific journal No2 (20) – Karaganda: RIO "Bolashak – Baspa", 2018. - 207-210 p.

4 Minakov A.I., Ismailova F.M., Ishmuratova M.Yu., Turlybekova G.K. Fauna and flora State National Natural Park "Buiratau". Monograph. State National Natural Park "Buiratau" / Karaganda, 2019.

5 Turlybekova G.K., Mizembaev E.T., Tolegenkyzy Zh., Rakhimov M.Sh., Islam N.M. Ecological tourism and damytumaksatynda Ortalyk Kazakstanda kezdesetinkundizgizhyrtkyshkustarynynbiologiyalyksanalua ndygynsaktau ("Buyratau" MYTP zhəne "Karkaraly" MYTP mysalynda).- Youth, 2021. – 41-46 p.

Рахметов Жандос Жарылкасынович
zhandos_rahmetov@mail.ru
КГП «Рудненская городская поликлиника»
Рудный, Республика Казахстан

ГИПЕРДИАГНОСТИКА РАКА – ИСТОРИЯ ПРОБЛЕМЫ, ПРИЧИНЫ И ПЕРСПЕКТИВЫ

В статье представлен краткий обзор наиболее актуальных исследований в отношении проблемы гипердиагностики в онкологической практике. Показан позитивный и негативный опыт в решении данного вопроса в медицинской практике передовых стран (США, Финляндия, Австралия), отмечены минусы и плюсы используемых методик снижения риска для пациентов и оптимизации скрининга. На сегодняшний день данная проблема является одной из наиболее актуальных и опасных для жизни пациентов во всем мире. Показаны наиболее типичные и часто встречающиеся ситуации, при которых наблюдается наличие латентных злокачественных новообразований. Представлены наиболее актуальные методики решения данной проблемы и сложности, с которыми сталкиваются современные специалисты в процессе выбора между традиционными методами активного лечения злокачественных новообразований и пассивным наблюдением.

Ключевые слова: гипердиагностика, скрининг, врачебные ошибки, побочный эффект, онкологические обследование, менеджмент в онкологии, латентные новообразования.

Несмотря на то, что в последние десятилетия в мировой онкологической практике удалось достичь больших успехов в вопросах диагностики и лечения злокачественных новообразований (далее ЗНО), существует еще целый спектр нерешенных проблем, часть из которых напрямую связана с развитием технологий и методик в области скрининга и раннего обнаружения ЗНО. И одной из наиболее актуальных и угрожающих проблем является гипердиагностика. Данная проблема имеет достаточно длительную историю – еще в конце 30-х гг. появились первые исследования в области патологоанатомии, в которых отмечалось наличие т.н. латентных опухолей (в первую очередь предстательной железы и щитовидной железы) у пациентов, умерших от совершенно иных физиологических причин. Но длительное время данная проблема не имела большого резонанса, т.к. касалась исключительно области патологоанатомии [1].

Но с развитием технологии скрининга данный фактор стал более актуальным, т.к. возникла проблема гипердиагностики – то есть процесса, при котором у пациента на ранней стадии обнаруживается наличие патологии, которая по всем параметрам имеет признаки ЗНО, в тоже время она либо не прогрессирует, либо прогрессирует очень медленно и может вообще не проявить себя на протяжении жизни человека. В тоже время, как отмечает В. Кашеев «пациенту ставится диагноз «рак», после чего начинается интенсивное лечение, которое может привести к ряду проблем, зачастую приводящих к смерти пациента» [2].

Одной из важнейших проблем является гепатотоксичность ряда ЛС, применяемых, например, в химиотерапии. Причинами гепатотоксичности ЛС противоопухолевого характера в первую очередь является неизбирательный характер работы наиболее часто применяемых цитостатических ЛС, а это, в свою очередь, зачастую ведет к нарушению нормальной работы печени и поражению различных внутренних органов. И, если это необходимо, чтобы избавить пациента от реальной опасности в виде ЗНО, то при лечении латентных опухолей это может привести исключительно к негативным результатам [3].

При этом ряд исследований показывает достаточно широкое распространение бессимптомного рака, который не представляет угрозу для жизни пациентов. Чаще всего это

касается ЗНО в области щитовидной и предстательной желез. Так, в работе 1996 года, представленной специалистами университета имени Дж. Хопкинса в США было отмечено, что среди 525 жителей США, не имевших диагноз «рак» и погибших в ДТП, у 35% было отмечено наличие ЗНО в предстательной железе. При этом был отмечен показатель возрастного фактора – у мужчин, младше 40 лет данные показатели были отмечены в 2,5 раза реже, чем у их старших соотечественников. При этом указанный показатель значительно превышает статистику официальной диагностики рака предстательной железы (11-12%), что указывает на достаточно большую частоту встречаемости латентных ЗНО [4].

В 2005 году исследования, проведенные в Финляндии, в целом подтвердили результаты исследования 1996 года [5].

Все это показывает, что, по крайней мере, для отдельных типов ЗНО, латентные случаи – фактор распространённый, что делает данную проблему очень важной и актуальной. И это ставит перед специалистами в сфере диагностики сложный выбор – как реагировать на обнаружение при скрининге подобных показателей?

По сути, перед специалистом два варианта выбора – либо пассивное наблюдение (игнорировать данные в любом случае нельзя), либо лечение обнаруженного ЗНО по принятому алгоритму борьбы с раком на ранних стадиях.

Главная проблема в решении данной дилеммы – то, что, несмотря на развитие современной диагностики, специалист чаще всего не может четко определить при скрининге, с какой формой ЗНО он имеет дело. Поэтому чаще всего делается выбор в пользу медицинского вмешательства.

Фактор гипердиагностики является причиной крайне важных проблем в современной мировой практике:

1. Уже указанные выше побочные эффекты применения химиотерапевтических ЛС на здоровье пациента, особенно, если он входит в группу риска;

2. Ошибки в статистике, которые, с одной стороны, дают слишком комплементарные показатели в вопросах выживаемости среди пациентов с раком молочной и предстательной железы, а с другой, дают некорректные данные в вопросах смертности от ЗНО, т.к., как отмечает Д. Заридзе, не всегда врачи могут с точностью определить, что становится причиной летального исхода – онкологическое заболевание или результаты некорректного лечения и неверно поставленного диагноза;

3. Общий общественный фон недоверия к медицинским работникам, т.к. пациенты не всегда могут понять сложности, с которыми сталкиваются специалисты, и поэтому каждая крупная ошибка с негативным результатом снижает уровень доверия в обществе к медицине в целом и, в частности, к отдельным вопросам медицинского обследования [6].

Причины наличия гипердиагностики, как отмечает исследователь R Moynihan, в первую очередь имеют скорее психологический характер [7]. Во-первых, страх самих пациентов и опасения специалистов перед опасностью летального исхода от раковых ЗНО заставляет их делать выбор в пользу агрессивного вмешательства медицинского характера. Во-вторых – то, что, как отмечал В. Блэк в работе 1998 года *«развитие системы раннего обнаружения заболеваний всегда приводит увеличению частоты встречающихся симптомов, а вера большинства врачей в раннюю диагностику приводит к возникновению «ложной петли обратной связи», когда в результате диагностики назначается цикл лечения, приводящий к побочным эффектам, в свою очередь требующих немедленного медицинского вмешательства»* [8].

Исследование 2012 года, проведенное в Австралии и охватывающее результаты наблюдений с 1982 по 2012 год показало, что каждый пятый случай диагностики ЗНО подходит к определению гипердиагностики и был поставлен преждевременно. При этом более 15% пациентов, получивших некорректный диагноз, подверглись заболеваниям печени и других внутренних органов, приведших их в итоге к летальному исходу. То есть причиной смерти стало не само ЗНО, а неверный диагноз и выбор агрессивной терапии [9].

В данном исследовании был представлен спектр обнаружения 5 видов опухолей, наиболее часто встречающихся в описываемом нами случае (Рис)



Рисунок. Процентное соотношение частоты гипердиагностики для различных типов опухолей.

Результаты исследования также показывают, что в некоторых случаях риск гипердиагностики достигает 73% [9].

Методика сокращения случаев гипердиагностики может варьироваться в зависимости от типа ЗНО.

Так, в отношении ЗНО в области простаты специалисты предлагают отказаться от двенадцатиточечного метода биопсии в отношении пациентов, у которых отсутствуют или наблюдаются минимальные изменения при МРТ простаты. Как решение предлагается более активное использование методики именно мультипараметрической МРТ, т.к. данная методика позволяет не только диагностировать наличие очагов поражения, но и четко определять границы данного поражения. При этом, если очаги поражения микроскопические, то не нужно сразу же начинать активную фазу химиотерапии, так как, возможно, при пристальном пассивном наблюдении можно вовремя заметить имеется ли прогрессирование ЗНО и решить – стоит ли начинать лечение или же ЗНО не опасно для жизнедеятельности пациента [10].

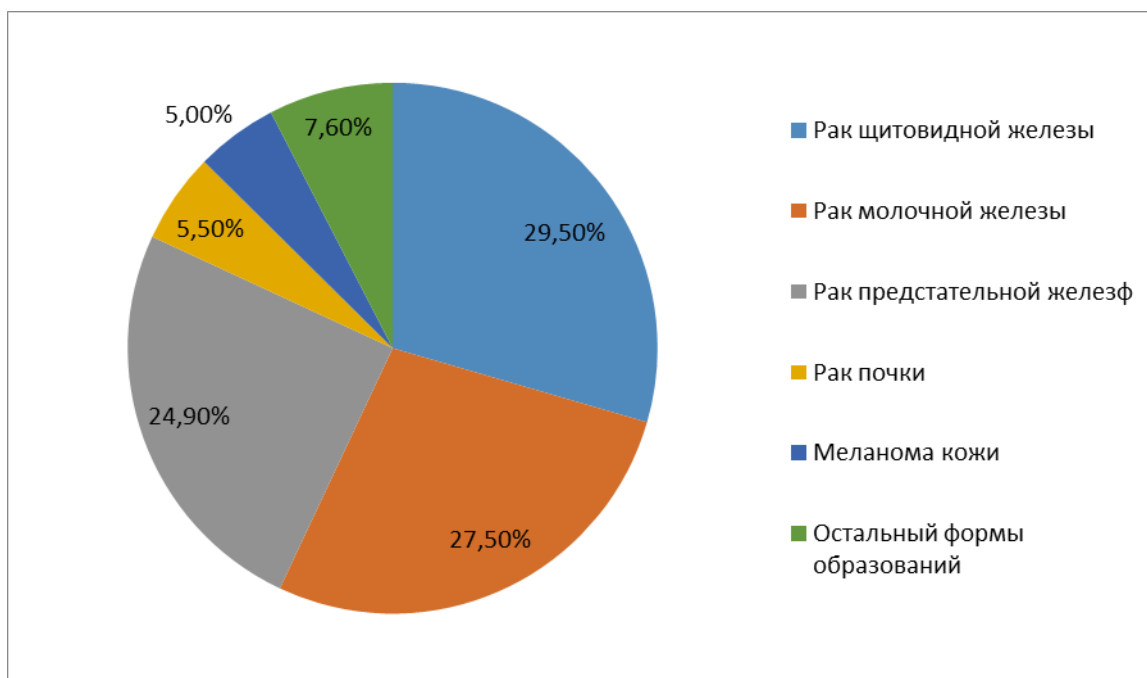
В декабре 2012 года в США отказались от проведения скрининга рака предстательной железы на основе ПСА (анализ на *простатический специфический антиген*) [11]. Это привело как к положительным, так и к отрицательным результатам. С одной стороны – можно отметить, что количество медицинских ошибок значительно снизилось, при этом общий процент выявленных ЗНО значительно снизился. С другой – стоит отметить, что в частных случаях отказ от данной методики скрининга привел к наличию случаев с запущенной стадией рака предстательной железы, которые можно было избежать при соблюдении старой парадигмы. Так что процесс оптимизации решения данной дилеммы еще не завершен. В 2022 году USPSTF (US Preventive Services Task Force – официальное название рабочей группы по профилактике заболеваний Соединённых Штатов) вновь порекомендовала вернуться к процедуре скрининга рака предстательной железы на основе ПСА [12].

В отношении рака молочной железы одним из путей решения проблемы гипердиагностики может стать более активное использование наиболее современных специализированных аппаратов 3D маммографов с томосинтезом (в т.ч. Planmed Clarity 3D, Amulet Innovality Fujifilm и т.д.). Данные аппараты отличаются от классических маммографических технологий тем, что исследуют молочные железы послойным

сканированием тканей. С одной стороны – это позволяет определить наличие даже минимальных очагов, с другой – позволяет определить размер поражения и оценить опасность развития ЗНО [13]

В тоже время стоит отметить, что наиболее важным фактором снижения указанной проблемы может стать развитие исследований в данной области, накопления материала и развитие доказательной базы. Для этого нужно развивать теоретическую базу, которая позволит давать наиболее точные оценки распространенности и опасности гипердиагностики. А для этого необходимо развивать медицинский менеджмент в отношении всего медицинского сектора – повышать квалификацию специалистов, проводить более частые прозрачные проверки, повышать медицинскую грамотность среди населения и т.д [14-16].

Важным фактором является еще и то не все клиники оснащены необходимым современным оборудованием и то, что не каждый пациент может позволить себе финансовую возможность пройти обследование именно на данном оборудовании [17].

Поэтому полное решение данного вопроса может быть осуществлено только в совокупности оптимизации не только медицинской, но и общей социальной сферы жизни общества.

Список использованной литературы:

1. Гончарук Д.А., Велиев Е.И., Михайлов А.И. Прошлое, настоящее и будущее магнитно-резонансной томографии рака предстательной железы. Онкоурология, 2021.-17(1).-142-152с. <https://doi.org/10.17650/1726-9776-2021-17-1-142-152>
2. Breslow N., Chan C.W., Dhom G. et al. Latent carcinoma of prostate at autopsy in seven areas. The International Agency for Research on Cancer, Lyons, France // Int. J. Cancer, 1977.- V. 15.- N. 20.- P. 680—688.
3. Ватутин Н.Т., Склянная Е.В., Эль-Хатиб Марьям Аднан Ибрагим, Старченко С.В., Макарова М.В. Гепатотоксичность противоопухолевых препаратов: современное состояние проблемы // Российский онкологический журнал, 2016.- №6.
4. Красный С.А., Тарендь Д.Т., Семёнов С.А. Результаты скрининга рака предстательной железы и проблема гипердиагностики заболевания в Республике Беларусь // Онкоурология, 2016. -12(1). -P-58-62. <https://doi.org/10.17650/1726-9776-2016-12-1-58-62>
5. Neal D.E., Donovan J.L., Martin R.M. et al. Screening for prostate cancer remains controversial // Lancet. 2009.- P.374-1482.
6. Волченко Н.Н., Борисова О.В., Ермолаева А.Г., Мельникова В.Ю., Петров А.Н., Славнова Е.Н. Срочная интраоперационная морфологическая диагностика в онкологии // Онкология. Журнал им. П.А. Герцена. 2015.-4(4). - 5-11с.
7. Moynihan R, Heath I, Henry D. Selling sickness: the pharmaceutical industry and disease-mongering. BMJ, 2002.- 324.-P.886-91.
8. Black W. Advances in radiology and the real versus apparent effects of early diagnosis// Eur J Radiol. - 1998.- 27.-P.116–22
9. Шамсутдинова А. Г., Турдалиева Б. С., Белтенова А. Г., Шалабекова М. Т., Кудайбергенова Т. А. Влияние программ популяционного скрининга на показатели рака репродуктивной системы. // Вестник АГИУВ. 2018.- №3.- С.18-26
10. Futterer J.J., Barentsz J.O., Heijmink S.W. Value of 3-T magnetic resonance imaging in local staging of prostate cancer// Top Magn Reson Imaging 2008.-19.- P.-198-115
11. Польза и риски от скрининга рака предстательной железы с позиции доказательной медицины// US Preventive Services Task Force Recommendation Statement. JAMA, 2018. - 319(18). – P.1901-1913
12. Волчек В.С., Похожай В.В. Анализ международного опыта организации скрининговых программ для раннего выявления злокачественных новообразований // Juvenis scientia. 2023.- Том 9, № 1. - P. 75-85
13. Солодкий Владимир Алексеевич, Харченко Наталья Владимировна, Гринберг Мария Владимировна, Еремина Ирина Здиславовна Новые технологии цифровой

маммографии в ранней диагностике непальпируемых ЗНО молочной железы // Здоровье и образование в XXI веке. 2015.- №4. - С.15-26

14. Михаил Иванович Давыдов, Давид Георгиевич Заридзе Скрининг злокачественных опухолей // Вестн. РОНЦ им. Н. Н. Блохина РАМН. 2014.- №3-4 (95). -С.-17-25

15. Заридзе Д. Г. Скрининг злокачественных опухолей с использованием методов лучевой диагностики // Вестн. РОНЦ им. Н. Н. Блохина РАМН. 2004.- №1-2.

16. Семиглазов В.Ф. Что лучше: маммографический скрининг или системное лечение? // Злокачественные опухоли. 2014.- №4 (11). - С.22-30

17. Талашов К. Л., Вишняков Н. И. Проблемы оснащения лечебных учреждений российской Федерации современным медицинским оборудованием // Экология человека. 2005.- №6. - С.45-50

РЕЗЮМЕ/ RESUME

Рахметов Жандос Жарылқасынұлы
«Рудный қалалық емханасы» коммуналдық мемлекеттік қазыналық кәсіпорны,
Рудный, Қазақстан Республикасы
ҚАТЕРЛІ ІСІКТІҢ ШАМАДАН ТЫС ДИАГНОСТИКАСЫ-ПРОБЛЕМАНЫҢ
ТАРИХЫ, СЕБЕПТЕРІ ЖӘНЕ БОЛАШАҒЫ

Мақалада онкологиялық практикадағы шамадан тыс диагностика мәселесіне қатысты ең өзекті зерттеулерге қысқаша шолу берілген. Алдыңғы қатарлы елдердің (АҚШ, Финляндия, Австралия) медициналық практикасында осы мәселені шешуде оң және теріс тәжірибе көрсетілді, пациенттер үшін тәуекелді азайту және скринингті оңтайландыру үшін қолданылатын әдістердің кемшіліктері мен артықшылықтары атап өтілді. Бүгінгі таңда бұл проблема бүкіл әлемдегі ең өзекті және өмірге қауіп төндіретін науқастардың бірі болып табылады. Жасырын неоплазмалардың болуы байқалатын ең типтік және жиі кездесетін жағдайлар көрсетілген. Бұл мәселені шешудің ең өзекті әдістері және қазіргі заманғы мамандар неоплазмаларды белсенді емдеудің дәстүрлі әдістері мен пассивті бақылау арасындағы таңдау процесінде кездесетін күрделілік ұсынылған.

Тірек сөздер: артық диагностика, скрининг, медициналық қателер, жанама әсерлер, онкологиялық тексеру, онкологияны басқару, жасырын ісіктер.

Rakhmetov Zhandos Zharylkasynovich
Municipal State Enterprise “Rudny City Clinic”, Rudny, Republic of Kazakhstan
OVERDIAGNOSIS OF CANCER – THE HISTORY OF THE PROBLEM,
CAUSES AND PROSPECTS

The article presents a brief overview of the most relevant research on the problem of overdiagnosis in oncological practice. The positive and negative experience in solving this issue in the medical practice of advanced countries (USA, Finland, Australia) is shown, the disadvantages and advantages of the methods used to reduce risk for patients and optimize screening are noted. To date, this problem is one of the most urgent and life-threatening patients worldwide. The most typical and frequently occurring situations in which the presence of latent neoplasms is observed are shown. The most relevant methods of solving this problem and the difficulties faced by modern specialists in the process of choosing between traditional methods of active treatment of neoplasms and passive observation are presented.

Key words: overdiagnosis, screening, medical errors, side effect, oncological examination, management in oncology, latent neoplasms.

List of used literature:

1. Goncharuk D.A., Veliyev E.I., Mikhailov A.I. The past, present and future of magnetic resonance imaging of prostate cancer. *Oncourology*. 2021. -17(1). – P.142-152. <https://doi.org/10.17650/1726-9776-2021-17-1-142-152>
2. Breslow N., Chan C.W., Dhom G. et al. Latent carcinoma of prostate at autopsy in seven areas. The International Agency for Research on Cancer, Lyons, France // *Int. J. Cancer*.- 1977.- V. 15.-N. 20.- P. 680—688.
3. Vatutin N.T., Sklyannaya E.V., El-Khatib Maryam Adnan Ibrahim, Starchenko S.V., Makarova M.V. Hepatotoxicity of antitumor drugs: the current state of the problem // *Russian Oncological Journal*.- 2016.- No.6.
4. Krasny S.A., Tarend D.T., Semenov S.A. Results of prostate cancer screening and the problem of overdiagnosis of the disease in the Republic of Belarus. *Oncourology*.- 2016.-12(1).- P.58-62. <https://doi.org/10.17650/1726-9776-2016-12-1-58-62>
5. Neal D.E., Donovan J.L., Martin R.M. et al. Screening for prostate cancer remains controversial. *Lancet*. - 2009.-374.-P.1482-1475.
6. Volchenko N.N., Borisova O.V., Ermolaeva A.G., Melnikova V.Yu., Petrov A.N., Slavnova E.N. Urgent intraoperative morphological diagnostics in oncology. *Oncology. Journal named after P.A. Herzen*. - 2015. -4(4). - P.5-11
7. Moynihan R, Heath I, Henry D. Selling sickness: the pharmaceutical industry and disease-mongering. *BMJ*. - 2002.-324. -P.886-977.
8. Black W. Advances in radiology and the real versus apparent effects of early diagnosis. *Eur J Radiol*. - 1998.-27.-P.116–138.
9. Shamsutdinova A. G., Turdalieva B. S., Beltenova A. G., Shalabekova M. T., Kudaibergenova T. A. Influence of population screening programs on indicators of cancer of the reproductive system. // *Bulletin of the AGIU*.- 2018.- No.3
10. . Futterer J.J., Barentsz J.O., Heijmink S.W. Value of 3-T magnetic resonance imaging in local staging of prostate cancer. *Top Magn Reson Imaging*.- 2008.-19
11. The benefits and risks of prostate cancer screening from the standpoint of evidence-based medicine// US Preventive Services Task Force Recommendation Statement. *JAMA*.- 2018.- 319(18).- P.1901-1913.
12. Volchek V.S., Svobodai V.V. Analysis of international experience in the organization of screening programs for early detection of malignant neoplasms // *Juvenis scientia*-. 2023.- Volume 9.- No. 1.
13. Solodky Vladimir Alekseevich, Kharchenko Natalia Vladimirovna, Grinberg Maria Vladimirovna, Eremina Irina Zdislavovna New technologies of digital mammography in the early diagnosis of non-palpable breast cancer // *Health and education in the XXI century*.- 2015.- No.4.
14. Mikhail Ivanovich Davydov, David G. Zaridze Screening of malignant tumors // *Vestn. RONC named after N. N. Blokhin RAMS*.- 2014-. No.3-4 (95).
15. Zaridze D. G. Screening of malignant tumors using methods of radiation diagnostics // *Vestn. RONC named after N. N. Blokhin RAMS*-. 2004.- No. 1-2.
16. Semiglazov V.F. What is better: mammographic screening or systemic treatment? // *Malignant tumors*.- 2014.- №4 (11).
17. Talashov K. L., Vishnyakov N. I. Problems of equipping medical institutions of the Russian Federation with modern medical equipment // *Human ecology*-. 2005.- №6.

Тукубаева Гульмира Нурахметовна

gulmiratukubaeva@mail.ru

Темиреева Кумисжан Слямгазиевна

tem_kuma@mail.ru

«Bolashaq» Академиясы, Қарағанды, Қазақстан Республикасы

ТҰМАУДЫҢ АЛДЫН АЛУ: ВИРУСТЫҢ ТАРАЛУЫН БОЛДЫРМАУ СТРАТЕГИЯЛАРЫ

Дәрілік заттарды ұтымды пайдалану емделушілерге клиникалық тұрғыдан сәйкес келетін, жеке қажеттіліктерін қанағаттандыратын дозада, жеткілікті уақыт ішінде және оларға және олардың қауымдастығына ең аз шығынмен дәрі қабылдауды ұсынады. Этиологиясы. Аурудың қоздырғышы-ортомиксовирустар, олар үш түрге бөлінеді: А, В, С. өте жұқпалы ауру. Тұмау вирусының сыртқы қабығында гемагглютин (N әрпімен көрсетілген) және нейраминидаза (N әрпімен көрсетілген) бар. Олар әртүрлі факторлардың әсерінен өзгеріп, тұмау вирусының жаңа нұсқасын құра алады. Кейде ол тыныс алу жолдарының, жүйке жүйесінің, қан тамырларының, жүректің ауруларын күшейтеді. Тұмауды тудыратын вирустар (микробтар) тыныс алу жолдарының шырышты қабатында өседі. Тұмауды жұқтырған адам жөтелгенде, түшкіргенде және қақырықты шығарғанда ауру тудыратын микробтарды ауаға таратады. Тұмау вирусы науқастың ыдысы, сүлгі, орамал, кітап және т. б. арқылы да таралады.

Эпидемиология. Бір аймақтың және тіпті бүкіл жер шарының адамдарында бір уақытта жаппай ауру болуы мүмкін. Бір науқас адам бір-екі жылға дейін тұмаумен оралмайды. Тұмау суықта жиі кездеседі, мұрыннан су ағу кезінде сирек кездеседі.

Тірек сөздер: вирус, тұмау эпидемиясы, вакцинация, пандемия, денсаулық сақтау ұйымы, ортомиксовирустар

Тұмаудың қоғамдық денсаулыққа әсері

Тұмау - бұл денсаулық сақтаудың маңызды проблемасы, оның салдары кең болуы мүмкін. Тұмау эпидемиялары ауруханаға жатқызуға және кейде өлімге әкелуі мүмкін, әсіресе қауіпті топтар арасында (Дүниежүзілік денсаулық сақтау ұйымы, 2023). Сондықтан тұмаудың алдын алудың тиімді стратегияларын әзірлеу және жүзеге асыру қоғамдық денсаулық үшін өте маңызды.

Адамдардың денсаулығына тікелей әсер етуден басқа, тұмау қоғамның экономикасы мен әлеуметтік өміріне теріс әсер етеді. Тұмау эпидемиясы еңбек өнімділігінің төмендеуіне, жұмыс пен оқуды өткізіп жіберудің өсуіне және әлеуметтік институттардың қалыпты жұмысының бұзылуына әкелуі мүмкін (АҚШ ауруларды бақылау және алдын алу орталықтары, 2023).

Атап айтқанда, Дүниежүзілік денсаулық сақтау ұйымының бағалауы бойынша, 1918-1919 жылдардағы "Испан тұмауы" тұмауы пандемиясының экономикалық шығыны шамамен 33 миллиард АҚШ долларын құрады (2019 жылғы бағамен) (Дүниежүзілік денсаулық сақтау ұйымы, 2023).

Вакцинация

Вакцинация тұмаудың алдын алудың негізгі құралдарының бірі болып қала береді. Жыл сайынғы вакцинация ұсынылады, өйткені тұмау вирустарының құрамы жыл сайын өзгеруі мүмкін (Дүниежүзілік денсаулық сақтау ұйымы, 2023). Биотехнологияның заманауи әдістерін қолдану вакциналарды тұмаудың ең вирустық штамдарына тез құруға және бейімдеуге мүмкіндік береді (АҚШ ауруларды бақылау және алдын алу орталықтары, 2023).

Қоғамдағы күмән мен сенімсіздікті жеңу және әсіресе халықтың осал топтары арасында вакцинациямен қамту пайызын арттыру үшін ақпараттық науқан мен вакцинация туралы хабардарлықты арттырудың маңыздылығын атап өткен жөн (Дүниежүзілік денсаулық сақтау ұйымы, 2023).

АҚШ - тың Ауруларды бақылау және алдын алу орталықтарының (CDC) мәліметтері бойынша, тұмауға қарсы вакцинация инфекция қаупін 40-60%, ал ауыр асқынулардың даму қаупін 70-90% төмендетеді (АҚШ ауруларды бақылау және алдын алу орталықтары, 2023).

Тұмауға қарсы Вакцинация 6 айдан асқан барлық адамдарға ұсынылады, бірақ әсіресе қауіп тобындағы адамдар үшін өте маңызды, мысалы:

- 5 жасқа дейінгі балалар (АҚШ ауруларды бақылау және алдын алу орталықтары, 2023).
- 65 жастан асқан ересектер (АҚШ ауруларды бақылау және алдын алу орталықтары, 2023).
- Жүкті әйелдер (АҚШ ауруларды бақылау және алдын алу орталықтары, 2023).
- Жүрек-қан тамырлары аурулары, қант диабеті, өкпенің созылмалы аурулары, сондай-ақ иммунитет тапшылығы сияқты созылмалы аурулары бар адамдар (АҚШ ауруларды бақылау және алдын алу орталықтары, 2023).

Ақпараттық кампаниялар және білім беру бағдарламалары

Тұмаумен күресуде тиімді ақпараттық науқандар мен білім беру бағдарламалары шешуші рөл атқарады. Тұмау вирусы, қорғаныс әдістері және вакцинацияның маңыздылығы туралы сенімді ақпарат беру қоғамның хабардарлығын арттыруға және алдын алу шараларын сақтауға ынталандыруға көмектеседі (Дүниежүзілік денсаулық сақтау ұйымы, 2023).

Ақпараттық кампаниялар мен білім беру бағдарламалары халықтың әртүрлі топтарына, соның ішінде ересектерге, балаларға, қарттарға, сондай-ақ тәуекел топтарының өкілдеріне бағытталуы керек (Дүниежүзілік денсаулық сақтау ұйымы, 2023).

Тұмау және пандемия

Тұмау пандемиясы сирек кездесетін, бірақ ықтимал апатты оқиға. Адамзат тарихында миллиондаған адамдардың өліміне әкелген бірнеше тұмау пандемиясы болды.

"Испан тұмауы" деп те аталатын 1918-1919 жылдардағы тұмау пандемиясы бүкіл әлемде 50 миллионнан астам адамның өмірін қиды. 1968 жылы "Гонконг тұмауы" деп аталатын тұмау пандемиясы 1 миллионнан астам адамның өмірін қиды.

Тұмаудың ықтимал пандемиясына дайындалу үшін мыналар қажет:

- Тұмау вирустарының жаһандық мониторингін жақсарту
- Жедел әрекет ету хаттамаларын дамыту
- Вакцинацияның қолжетімділігін қамтамасыз ету

Тұмау эпидемиясының психологиялық аспектілері

Тұмау эпидемиясы адамдарда қорқыныш, үрей және дүрбелең тудыруы мүмкін. Бұл жағымсыз эмоционалдық әсерлер аурудың ауырлығын күшейтіп, тұмау және вакцинацияның маңыздылығы туралы ақпаратты таратуды қиындатуы мүмкін.

Тұмау эпидемиясының жағымсыз эмоционалды әсерін азайту үшін келесілер қажет:

- Тұмау туралы сенімді ақпаратты тарату
- Жұқтыру қаупі бар адамдарға психологиялық қолдау

Қосымша ұсыныстар

Мақалада көрсетілген тұмаудың алдын алудың негізгі стратегияларынан басқа, келесі ұсыныстарды бөліп көрсетуге болады:

- Қолыңызды үнемі сабынмен жуыңыз, әсіресе қоғамдық орындарға барғаннан кейін және тамақтанар алдында.

- Тұмаумен ауыруы мүмкін деп ойлайтын адамдармен байланыста болудан аулақ болыңыз.

- Егер Сіз тұмаумен ауырсаңыз, үйде болыңыз және басқа адамдармен байланысыңызды шектеңіз.

Бұл нұсқаулар тұмауды жұқтыру және вирустың басқа адамдарға таралу қаупін азайтуға көмектеседі.

Қорытынды

Тұмаудың алдын алу қоғам мен денсаулық сақтау жүйесі деңгейінде кешенді тәсілді талап ететін күрделі және көп қырлы міндет болып табылады. Вакцинация, ақпараттық науқандар, білім беру бағдарламалары, психологиялық қолдау және пандемияға дайындық - олар бірге тұмаудың таралуын болдырмаудың және халықтың денсаулығын қамтамасыз етудің тиімді стратегиясының негізін құрайды.

Пайдаланылған әдебиеттер тізімі:

1. Peteranderl, C., Schmoltdt, C., & Herold, S. (2016). Human Influenza Virus Infections. *Seminars in Respiratory and Critical Care Medicine*. - 37(04). –P. 487–500. doi:10.1055/s-0036-1584801
2. Keilman, L. J. (2019). *Seasonal Influenza (Flu)*. *Nursing Clinics of North America*.- 54(2). –P. 227–243. doi:10.1016/j.cnur.2019.02.009
3. Ryu, S., & Cowling, B. J. (2020). *Human Influenza Epidemiology*. *Cold Spring Harbor Perspectives in Medicine*, a038356. doi:10.1101/cshperspect.a038356
4. Brody, H. (2019). *Influenza*. *Natur*. - 573(7774). – P. 549–569. doi:10.1038/d41586-019-02750-x
5. Su, C., Tsou, T.-P., Chen, C.-H., Lin, T.-Y., & Chang, S.-C. (2019). *Seasonal influenza prevention and control in Taiwan—Strategies revisited*. *Journal of the Formosan Medical Association*. doi:10.1016/j.jfma.2018.12.022

РЕЗЮМЕ/ RESUME

Тукубаева Гүлмира Нурахметовна

Темиреева Кумисжа Слямгазиевна

«Академия «Volashaq», Караганда, Республика Казахстан

ПРОФИЛАКТИКА ГРИППА: СТРАТЕГИИ ПРЕДОТВРАЩЕНИЯ ВИРУСА

Рациональное использование лекарств требует, чтобы пациенты получали медикаментозное лечение, соответствующее клиническим показаниям, в таких дозах, которые отвечают их индивидуальным потребностям, в течение достаточного периода времени и при наименьших затратах для них и их общины. Этиология. Возбудителем заболевания являются ортомиксовирусы, которые бывают трех типов: А, В, С. Очень заразное заболевание. Внешняя оболочка вируса гриппа содержит гемагглютинин (обозначается буквой N) и нейраминидазу (обозначается буквой N). Они могут изменяться под влиянием различных факторов, образуя новый вариант вируса гриппа.

Иногда у него обостряются заболевания дыхательных путей, нервной системы, кровеносных сосудов, сердца. Вирусы (микробы), вызывающие грипп, прорастают в слизистой оболочке дыхательных путей. Человек, заразившийся гриппом, распространяет болезнетворные микробы в воздух, когда кашляет, чихает и выделяет мокроту. Вирус гриппа также передается через сосуд пациента, полотенце, носовой платок, книгу и т. д.

Эпидемиология. Возможна массовая болезнь людей одной волости, края и даже всего земного шара одновременно. Один больной человек не вернется с гриппом до года или двух. Грипп чаще встречается при простуде, реже-при насморке. Иногда человек простужается, воспаляются верхние отделы дыхательных путей, что делает его похожим на грипп.

Ключевые слова: вирус, эпидемия гриппа, вакцинация, пандемия, организация здравоохранения, ортомиксовирусы

Tukubaeva Gulmira Nurahmetovna
Temireeva Kumiszhan Slyamgazievna
private institution "Bolashaq» Academy, Karaganda, Republic of Kazakhstan
FLU PREVENTION: VIRUS PREVENTION STRATEGIES

The rational use of medicines requires that patients receive medication appropriate to clinical indications, in doses that meet their individual needs, for a sufficient period of time and at the lowest cost to them and their community. Etiology. The causative agent of the disease are orthomyxoviruses, which come in three types: A, B, C. A very contagious disease. The outer shell of the influenza virus contains hemagglutin (denoted by the letter N) and neuraminidase (denoted by the letter N). They can change under the influence of various factors, forming a new variant of the influenza virus.

Sometimes his respiratory tract, nervous system, blood vessels, and heart diseases worsen. Viruses (microbes) that cause influenza germinate in the mucous membrane of the respiratory tract. A person infected with the flu spreads pathogenic microbes into the air when he coughs, sneezes and releases sputum. The flu virus is also transmitted through the patient's vessel, towel, handkerchief, book, etc

Epidemiology. Mass illness of people of one parish, region and even the whole globe is possible at the same time. One sick person will not return with the flu until a year or two. Flu is more common with colds, less common with a runny nose.

Keywords: virus, influenza epidemic, vaccination, pandemic, health organization, orthomyxoviruses

АВТОРЛАР ТУРАЛЫ МАҒЛҰМАТ

Болдыш Светлана Камашқызы, "Bolashaq" академиясы, фармацевтикалық пәндер кафедрасының доценті, Қарағанды, Қазақстан Республикасы

Қартбаева Гүлназ Толымбекқызы, биология ғылымдарының кандидаты, қауымдастырылған профессор, Академик Е.А.Бөкетов атындағы Қарағанды университеті, Қарағанды, Қазақстан Республикасы

Куур Светлана Геральдовна, "Bolashaq" Академиясы, медициналық орталық дәрігері, Қарағанды, Қазақстан Республикасы

Мизембаев Елеусіз Тезекбайұлы РММ МҰТП «Бұйратау» мемлекеттік ұлттық табиғи паркі, Молодежный кенті, Қарағанды, Қазақстан Республикасы

Рахметов Жандос Жарылқасынұлы, «Рудный қалалық емханасы» коммуналдық мемлекеттік қазыналық кәсіпорны, Рудный.; бас дәрігердің емдеу ісі жөніндегі орынбасары, Рудный, қазақстан Республикасы

Сағалиев Нурум Абдиқаримович, аңшылық инспекторы, «Бұйратау» мемлекеттік ұлттық табиғи паркі, Молодежный кенті, Қазақстан Республикасы

Сиволобова Ольга Александровна "Bolashaq" академиясы фармацевтикалық пәндер кафедрасының доценті, Қарағанды, Қазақстан Республикасы

Теміреева Күмісжан Слямгазикақызы, доцент, "Bolashaq" академиясы фармацевтикалық пәндер кафедрасының аға оқытушысы, Қарағанды, Қазақстан Республикасы

Тукубаева Гульмира Нурахметовна, "Bolashaq" академиясы фармацевтикалық пәндер кафедрасының аға оқытушысы, Қарағанды, Қазақстан Республикасы

Турлыбекова Гульжазира Кантарбаевна, биология ғылымдарының кандидаты, доцент Академик Е.А. Бөкетов атындағы Қарағанды университеті, Қарағанды, Қазақстан Республикасы

Шишкина Ева Олеговна «Биология – 6В101» білім беру бағдарламасының 4 курс студенті Академик Е.А. Бөкетов атындағы Қарағанды университеті, Қарағанды, Қазақстан Республикасы

СВЕДЕНИЕ ОБ АВТОРАХ

- Болдыш Светлана Камашкызы**, доцент кафедры фармацевтических дисциплин, Академии "Bolashaq", Караганда, Республика Казахстан
- Картбаева Гульназ Толымбековна**, кандидат биологических наук, ассоциированный профессор, Карагандинский университет имени академика Е.А.Букетова, Караганда, Республика Казахстан
- Куур Светлана Геральдовна**, врач медицинского пункта ЧУ Академии "Bolashaq", Караганда, Республика Казахстан
- Мизембаев Елеусиз Тезекбаевич**, научный сотрудник, РГУ ГННП Буйратау, поселок Молодежный, Республика Казахстан
- Рахметов Жандос Жарылкасынович**, КГП «Рудненская городская поликлиника», Заместитель главного врача по медицинской части, Рудный, Республика Казахстан
- Сагалиев Нурум Абдикаримович**, охотинспектор, РГУ ГННП Буйратау, поселок Молодежный, Республика Казахстан
- Сиволобова Ольга Александровна** доцент кафедры фармацевтических дисциплин, Академии "Bolashaq", [Караганда, Республика Казахстан](#)
- Темиреева Кумисжан Слямгазиевна**, старший преподаватель кафедры фармацевтических дисциплин, ЧУ «Академия «Bolashaq», [Караганда, Республика Казахстан](#)
- Тукубаева Гульмира Нурахметовна**, старший преподаватель кафедры фармацевтических дисциплин, ЧУ «Академия «Bolashaq», [Караганда, Республика Казахстан](#)
- Турлыбекова Гульжазира Кантарбаевна** кандидат биологических наук, ассоциированный профессор НАО «Карагандинский университет имени академика Е.А. Букетова», [Караганда, Республика Казахстан](#)
- Шишкина Ева Олеговна** студент 4 курса по образовательной программе «Биология – 6В101», НАО «Карагандинский университет имени академика Е.А. Букетова», Караганда, Казахстан

INFORMATION ABOUT AUTHORS

- Boldysh Svetlana Kamashevna**, docent of the Department of Pharmaceutical Disciplines, private institution "Bolashaq Academy, Karaganda, Republic of Kazakhstan
- Kartbayeva Gulnaz**, candidate of Biological Sciences, associate Professor, Karaganda Buketov University, Karaganda, Republic of Kazakhstan
- Kuur Svetlana Gerardovna**, doctor of medical center of «Bolashaq» Academy, Karaganda, Republic of Kazakhstan
- Mizembaev Yeleusiz Tezekbaevich**, researcher of RSU GNNP Buiratau, Molodezhny, Republic of Kazakhstan.
- Rakhmetov Zhandos Zharylkasynovich**, Municipal State Enterprise “Rudny City Clinic”, Rudny; Deputy Chief Physician for Medical Affairs, Rudny, Republic of Kazakhstan
- Sagaliev Nurum Abdikarimovich**, hunter inspector, Buiratau, Molodezhny, Republic of Kazakhstan
- Sivolobova Olga Alexandrovna**, docent of the Department of Pharmaceutical Disciplines, private institution "Bolashaq Academy, Karaganda, Republic of Kazakhstan
- Temireeva Kumiszhn Slyamgaziyeвна**, Senior lecturer of the Department of Pharmaceutical Disciplines, private institution "Bolashaq Academy", Karaganda, Republic of Kazakhstan
- Tukubaeva Gulmira Nurahmetovna**, Senior lecturer of the Department of Pharmaceutical Disciplines, private institution "Bolashaq Academy", Karaganda, Republic of Kazakhstan
- Turlybekova Guljazira Kantarbaevna**, academic supervisor, Ph.D., associate professor of the Department of Zoology of Karaganda University named after Academician E.A. Buketov, Karaganda, Republic of Kazakhstan
- Shishkina Eva Olegovna**, 4th year student of Karaganda University named after academician E.A. Buketov, Karaganda, Republic of Kazakhstan

УДК 006.07
МРНТИ 53.03

Ахметова Сандуғаш Советқызы
ada.baks@mail.ru

Алимова Баян Шыңғысқызы
alimovabayan20@gmail.com
Қазтұтынуодағы Қарағанды университеті
Қарағанды, Қазақстан Республикасы

СУСЫМАЛЫ МАТЕРИАЛДАРДЫҢ РЕОЛОГИЯЛЫҚ ҚАСИЕТТЕРІН ЗЕРТТЕУ

Мақалада дисперсті ортаның негізгі реологиялық қасиеттері қарастырылады, материалдың деформациялық қасиеттерін сипаттайтын деформация модулін анықтау үшін тәуелділік алынады. Ол материалдың жүктеме кезіндегі әрекетін, соның ішінде оның бүйірлік кеңеюі болмаған кезде ортаның қысылуын барынша толық және дәл көрсетеді. Деформация модулі дисперсті ортаның маңызды реологиялық қасиеттерінің біріне жатады.

Тірек сөздер: реология, тұтқырлық, сусымалы материалдар, деформация модулі, серпімділік модулі, Пуассон коэффициенті, ішкі үйкеліс бұрышы, стабилومتر

Реология – бұл серпімді, тұтқыр және пластикалық қасиеттерді қоса алғанда, материалдардың деформациясы мен ағымын зерттеу [1].

Тұтқырлық – сұйықтықтың ішкі үйкелісін өлшеу. Бұл үйкеліс сұйықтық қозғалғанда оның қабаттары арасында пайда болады. Үйкеліс неғұрлым көп болса, қозғалысты («ауысу») тудыру үшін соғұрлым көп күш қолдану керек.

Тұтқырлық сұйықтықтың физикалық қозғалысы немесе бұзылуы кезінде пайда болады: төгілу, ағу, шашырау, араластыру және т.б. тұтқырлығы жоғары сұйықтықтарды ауыстыру үшін тұтқырлығы төмен материалдарға қарағанда көбірек күш қолдану керек.

Реологияға қатысты бастапқы ұғымдар – бұл Ньютон сұйықтығы, тұтқырлық деформация режиміне тәуелді емес және уақыттың әр сәтінде деформация мөлшері қолданылатын кернеуге пропорционалды болатын тамаша серпімді дене. Бұл ұғымдар бір уақытта пластикалық және серпімді қасиеттерді көрсететін денелер үшін жалпыланған. Реологияның практикалық қосымшалары жүктемелер мен ағымдар кезінде нақты материалдардың мінез-құлқын сипаттайды.

Реология гидромеханиканың негізгі заңдарына және серпімділік пен икемділік теориясына негізделген (соның ішінде сұйықтықтардағы тұтқыр үйкеліс үшін Ньютон заңы, сығылмайтын тұтқыр сұйықтықтың қозғалысы үшін Навье-Стокс теңдеулері, серпімді материалдың деформациясына төзімділік туралы Гук заңы) және т.б.).

Реологияны үздіксіз механиканың бөлігі ретінде қарастыруға болады. Реологияның негізгі міндеті – денеде пайда болатын механикалық кернеулер мен олар тудыратын деформациялар мен олардың уақыт бойынша өзгеруі арасындағы байланысты анықтау.

Негізгі назар заттың күрделі реологиялық мінез-құлқына аударылады (мысалы, тұтқырлық пен серпімділік немесе тұтқырлық пен икемділік қасиеттері бір уақытта пайда болған кезде және т.б.).

Реология идеалды серпімді денелер теориясы мен Ньютон сұйықтықтарының механикасынан бастап, іс жүзінде кездесетін нақты материалдардың деформациясы мен ағындарына қатысты мәселелерді қамтиды.

Тұтқырлық – бұл сұйық, сондай-ақ газ тәрізді және қатты заттардың сыртқы күштердің әсерінен олардың ағымына қарсы тұру қасиеті. СИ жүйесінде ($\text{H}\cdot\text{c}/\text{m}^2$) немесе ($\text{Па}\cdot\text{c}$) өлшенеді [2].

Тұтқырлықты теориялық тұрғыдан қарастырған кезде сұйықтық құрылымсыз қатты орта ретінде ұсынылады. Сұйықтыққа күш қолданған кезде ол ағып бастайды. Зат өзіне жүктелген жүктеме әсерінен ағып жатқанда, молекулалар немесе атомдар көрші атомдармен немесе молекулалармен байланыса бастайды. Осылайша, бар байланыстар еруі де, өзгеруі де мүмкін. Сонымен қатар, ағынға қарсы тұрыңыз. Бұл ағынға төзімділік тұтқырлық деп аталады.

Сусымалы қалыптау қоспаларының реологиялық параметрлерін тікелей эксперименттік анықтау сынақ процесінде қоспаның бір мезгілде тығыздалуынан тұратын айтарлықтай қиындықтарды тудырады. Ауысушылық деформацияларға негізделген құрылғылардың көмегімен дірілдейтін дисперсті материалдардың реологиялық қасиеттерін өлшеу кезінде тұрақты жағдайлар (тұрақты тығыздық) жасау үшін олар әдетте тығыздыққа дейін алдын ала қолданылады. Алайда, бұл жағдайда әртүрлі тығыздықтағы қоспаларды дірілдеу кезінде реологиялық параметрлердің тиімді мәндерін анықтаудан тұратын жұмыста қойылған мәселені шешу мүмкін емес.

Қазіргі уақытта металлургиялық шихталардың деформациялану сипаттамаларын зерттеуге қатысты жұмыстар жоқ. Сонымен қатар, тұрақты сыртқы жүктемені қолданған кезде көптеген материалдар уақыт бойынша деформациялану қабілетін анықтайды-ағын, ал тұрақты деформацияны сақтай отырып, олар алдын-ала деформациядан туындаған кернеулерді азайту қасиеттерімен сипатталады. Соңғысы металлургиялық агрегаттардағы материалдардың қозғалыс заңдылықтарына айтарлықтай әсер етеді. Материалдардың мінез-құлқын анықтайтын модельдің негізгі теңдеулері қозғалыс және үздіксіздік теңдеулері екені белгілі. Өз кезегінде оларды шешу жалпы деформация модулі E , Пуассон коэффициенті, ішкі үйкеліс бұрышы және басқалары сияқты реологиялық сипаттамаларсыз мүмкін емес.

Осыған байланысты біз үздіксіз орта механикасында, атап айтқанда металлургиялық шихталардың деформациялануын анықтау үшін топырақ механикасында жинақталған тәжірибені қолданамыз. 1-4-суреттерде серпімділік модулінің сусымалы (дисперсті) материалдардың маңызды физикалық-механикалық қасиеттеріне тәуелділігін сипаттайтын мәліметтер келтірілген. Әр суреттің төменгі жағында серпімділік модулінің тығыздыққа, өлшемдерге, материалдардың ішкі үйкеліс коэффициентіне және қабаттың кеуектілігіне ерекше тәуелділігі келтірілген. Металлургия мен құю өндірісінде қолданылатын бірқатар материалдардың реологиялық қасиеттерін бағалау үшін деформация модулін қолдану туралы мәліметтер өте аз. Зерттеу нысандары дисперсті (саз, қалыптау қоспасы) және ұсақталған (кокс, әктас) материалдар болды. Сынақ нәтижелері бойынша E_1 серпімділік модулі және E деформация модулі есептелді, содан кейін E_1 немесе E сәйкес факторға жұптық тәуелділіктердің графиктері жасалды. Әрі қарай, ең кіші квадраттар әдісі олардың корреляциялық тәуелділіктері болды.



Рис 1



Рис 4

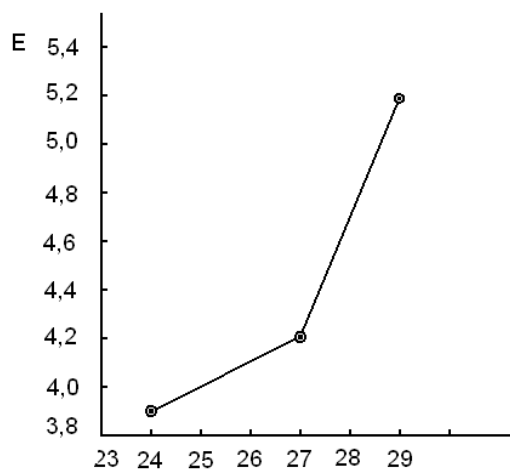

Рис 2

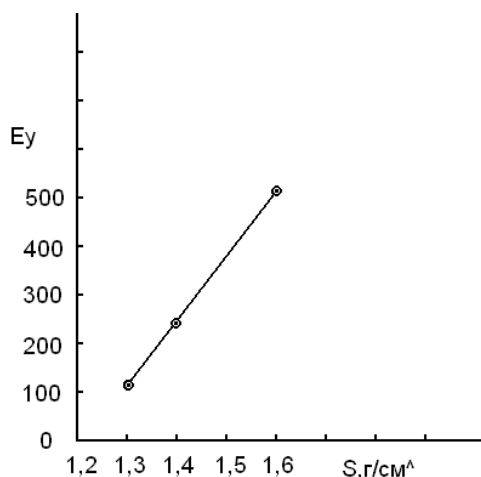

Рис 3

5 – суретте серпімділік және деформация модульдерінің қабаттың кеуектілігіне тәуелділігін сипаттайтын қисықтар келтірілген. Олардың арасындағы салыстырмалы түрде үлкен айырмашылықты деформация модулі борпылдақ материалдардың дискретті табиғатын ескеретіндігімен түсіндіруге болады, ал серпімділік модулі бастапқыда қатты ортаны сипаттау үшін қолданылады. Бұл деформация модулі, серпімділік модулінен айырмашылығы, ішінара емес, толық деформацияны ескеретіндігімен көрінеді, сонымен қатар, ол бүйірлік кеңею болмаған кезде ортаның қысылу жағдайына жатады [3].

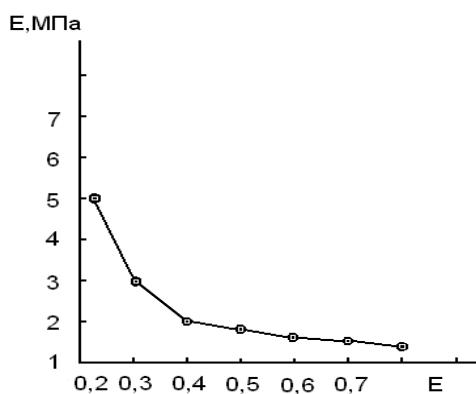
Осыған байланысты деформация Модулінің мәні серпімділік модулінен үлкен және ол бірінші жуықтауда материалдың көрсетілген физикалық - механикалық қасиеттерінен сызықтық және қабаттың кеуектілігінен сызықтық емес сипатқа ие.

Осыған сүйене отырып біз сусымалы материалдардың деформация модулін анықтау үшін келесі тәуелділікті ұсынамыз:

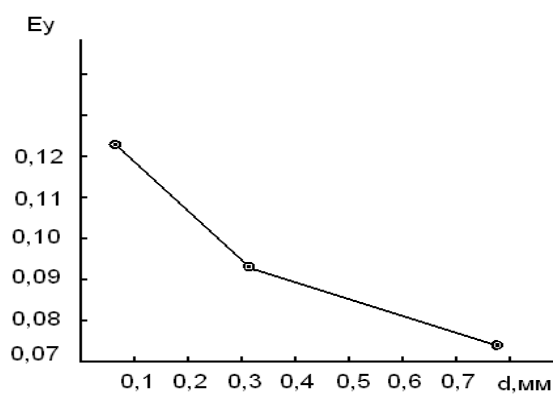
$E =$

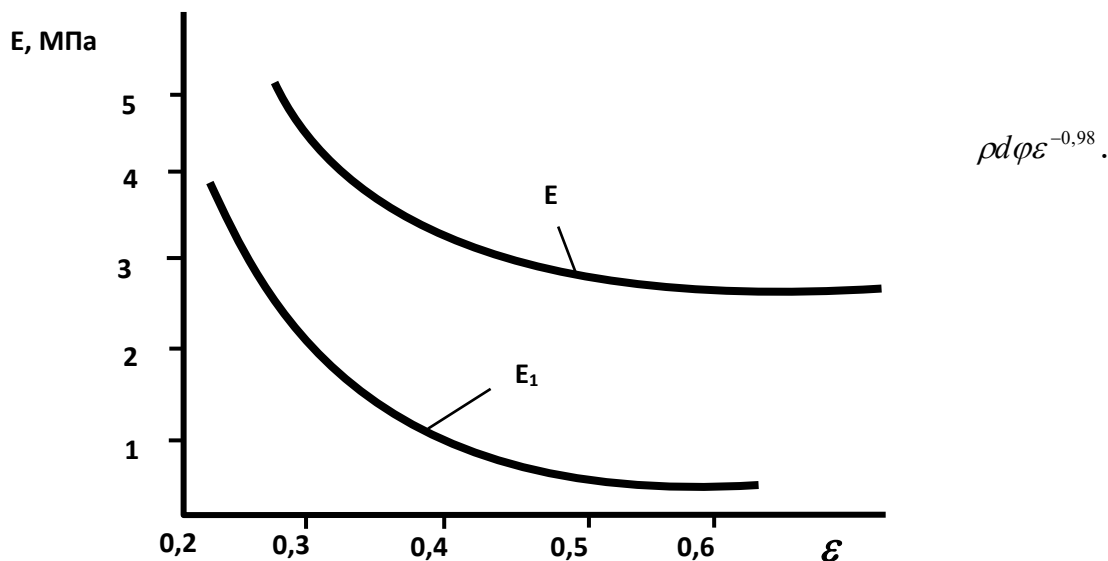

5 – сурет. Серпімділік және деформациялық модульдерді салыстыру

Алынған тәуелділікті тексеру келесі конструкцияның тұрақтандырғышының көмегімен жүзеге асырылды (6 – сурет).

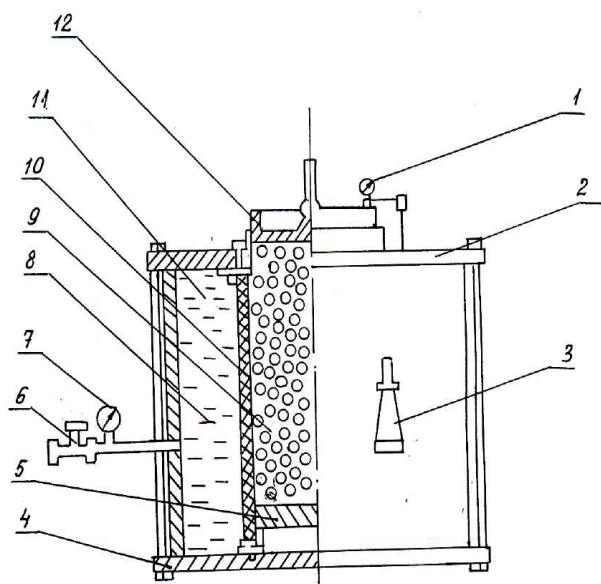

- 1 – тік деформацияларды өлшеуге арналған сағат түрінің индикаторы;
- 2 – жоғарғы қақпақ;
- 3 – бүйірлік қысымды реттеуге арналған кран;
- 4 – төменгі қақпақ;
- 5 – төменгі поршень;
- 6 – су беруге арналған кран;
- 7 – бүйірлік қысымды өлшеуге арналған манометр;
- 8 – жұмыс камерасының ішіндегі су; 9 – үлгі;
- 10 – резеңке қабық;
- 11 – жұмыс камерасы;
- 12 – үлгіні тік қысуға арналған поршень.

6 – сурет. Эксперименттік стабилометрдің схемасы.

10 резеңке қабықтағы 9 сусымалы материал сумен толтырылған 11 камераға салынып, 5 және 12 екі поршеньдердің арасына орнатылады. 3 кран жабылған кезде судың камерадан шығуы болмайды. Су іс жүзінде сығылмайтындықтан, үлгінің бүйірлік кеңеюі мүмкін емес. Суда пайда болатын және 7 манометрмен өлшенетін қысым қысылған кезде материалдың бүйірлік қысымына тең болады. Құрылғыны құрастыру кезінде оның тығыздығына ерекше назар аударылды, өйткені камерадан судың аздап ағып кетуі де сынақ нәтижелерін айтарлықтай бұрмалауы мүмкін. Сол себепті камераны, Манометрді және жалпы жүйені толтыратын Судан ауаны толығымен алып тастау қажет. Құрылғы бүйірлік қысым

коэффициентін және деформациялану сипаттамаларын, сондай-ақ үлгінің беріктігін анықтай отырып, қысу сынақтарын жүргізуге мүмкіндік береді.

Сусымалы материалдар қабатының реологиясы бойынша алынған нәтижелер металлургиялық пештердегі және басқа да көптеген қабатты қондырғылардағы материалдардың қозғалысын математикалық модельдеуге көшуге көмектеседі. Ол үшін кернеу тензорын деформация тензорымен байланыстыратын реологиялық қатынастарды қолдана отырып, ток функциясының өрісін есептеу әдісін қолдана отырып, материалдардың қозғалыс жылдамдығын есептеу қажет болады, бұл осы жұмыстың жалғасы болады.

Пайдаланылған әдебиеттер тізімі:

1 Исагулов А.З., Кузембаев С.Б., Ахметова С.С. Реология формовочной смеси (учебное пособие). ISBN 9965-729-20-4. Караганда: КарГТУ, 2004. –46с.

2 Ахметова С.С. Математические и реологические уравнения процесса уплотнения дисперсной смеси. Международный научный журнал «Актуальные проблемы современности», Серия «Технические науки», Караганды, Болашак-Баспа, 2013, №1–С.83-86.

3 Ахметова С.С. Метод конечных элементов при импульсном уплотнении. Международная научно-практическая конференция «Наука и образование в современном мире», Болашак-Баспа, Караганды, 24-25 февраля 2012г.- С. 36-38

РЕЗЮМЕ/RESUME

**Ахметова Сандугаш Советовна
Алимова Баян Шынгысовна
Карагандинский университет Казпотребсоюза
Караганда, Республика Казахстан**

В статье рассмотрены основные реологические свойства дисперсных сред, выведена зависимость для определения модуля деформации, который характеризует деформационные свойства материала. Он наиболее полно и точно отражает поведение материала под нагрузкой, в том числе сжатие среды при отсутствии ее бокового расширения. Модуль деформации относится к одним из важнейших реологических свойств дисперсных сред.

Ключевые слова: реология, вязкость, сыпучие материалы, модуль деформации, модуль упругости, коэффициент Пуассона, угол внутреннего трения, стабилومتر

Список использованной литературы:

1 Исагулов А.З., Кузембаев С.Б., Ахметова С.С. Реология формовочной смеси (учебное пособие). ISBN 9965-729-20-4. Караганда: КарГТУ, 2004. –46с.

2 Ахметова С.С. Математические и реологические уравнения процесса уплотнения дисперсной смеси. Международный научный журнал «Актуальные проблемы современности», Серия «Технические науки», Караганды, Болашак-Баспа, 2013, №1–С.83-86.

3 Ахметова С.С. Метод конечных элементов при импульсном уплотнении. Международная научно-практическая конференция «Наука и образование в современном мире», Болашак-Баспа, Караганды, 24-25 февраля 2012г.- С. 36-38

**Akhmetova Sandugash
Alimova Bayan**

Karaganda University of Kazpotrebsoyuz, Karaganda, Republic of Kazakhstan

The main rheological properties of dispersed media are considered in the article, the dependence for determining the deformation modulus, which characterizes the deformation

properties of the material, is derived. It most fully and accurately reflects the behavior of the material under load, including the compression of the medium in the absence of its lateral expansion. The deformation modulus refers to one of the most important rheological properties of dispersed media.

Keywords: rheology, viscosity, bulk materials, modulus of deformation, modulus of elasticity, Poisson's ratio, angle of internal friction, stabilometer

List of literatures:

1 Isagulov A.Z., Kuzembaev S.B., Akhmetova S.S. Rheology of molding mixture (textbook). ISBN 9965-729-20-4. Karaganda: KarSTU, 2004. –46s.

2 Akhmetova S.S. Mathematical and rheological equations of the process of compaction of a dispersed mixture. International Scientific Journal "Actual problems of modernity", Series "Technical Sciences", Karaganda, Bolashak-Baspa, 2013, No. 1–pp.83-86.

4 Akhmetova S.S. Finite element method for pulsed compaction. International Scientific and Practical Conference "Science and Education in the modern world", Bolashak-Baspa, Karaganda, February 24-25, 2012 - pp. 36-38

УДК 620.9:662.6; 621.1
МРНТИ 44.31.33

Мехтиев А.Д

barton.kz@mail.ru

Казахский агротехнический университет имени Сакена Сейфуллина, Астана,
Республика Казахстан

Нешина Елена Геннадьевна

1_neg@mail.ru

Юрченко Владислав Владимирович

jurchenkovv@mail.ru

АО "Карагандинский технический университет имени Абылкаса Сагинова", Караганда,
Республика Казахстан

ПОВЫШЕНИЕ ЭФФЕКТИВНОСТИ КОТЕЛЬНОГО АГРЕГАТА С ИСПОЛЬЗОВАНИЕМ ЭНЕРГОЭФФЕКТИВНЫХ ТЕХНОЛОГИЙ

Статья посвящена анализу работы котельного агрегата, где можно использовать двигатель с внешним подводом теплоты, работающий по циклу Стирлинга. Авторами предлагается использовать уникальные преимущества двигателя Стирлинга для утилизатора тепловых потерь котельного оборудования малой мощности, особенно это касается угольных котлов. Двигатель Стирлинга может использоваться для привода синхронного генератора, а его тепловой контур охлаждения может быть использован в системе отопления. Конструкция разработанного двигателя с внешним подводом теплоты использует в качестве рабочего тела воздух, это существенно упрощает и удешевляет сам двигатель. Преимуществом данного когенерационного источника энергии является безопасность и простота тепловой машины по конструкции, не требующей дорогостоящего технического обслуживания.

Ключевые слова: Термоакустический двигатель с внешним подводом теплоты, двигатель Стирлинга, когенерация, электрическая энергия, тепловая энергия.

Для повышения эффективности работы котельного агрегата можно использовать двигатель с внешним подводом теплоты, работающий по циклу Стирлинга [1]. Данный тепловой двигатель известен достаточно давно, но интерес к нему с развитием энергоэффективных и энергосберегающих только возрастает из года в год. С развитием техники и технологий, а также научно-технического прогресса появилась возможность разработать конструкции утилизаторов потерь тепловой энергии производственных циклов или котельного оборудования. В прошлом веке ученые и инженеры разработали множество различных конструкций двигателя Стирлинга, но можно выделить несколько основных типов, это поршневые, свободнопоршневые и термоакустические. Принцип действия и конструкция достаточно подробно рассмотрены в источнике [1]. Есть достаточно успешные конструкции, которые могут превосходить даже современные бензиновые двигатели внутреннего сгорания по своей эффективности, но есть определенные проблемы, которые ограничивают их применение. Это также обратимые машины, которые могут работать как источники холода или использоваться как тепловые насосы [2]. Важным моментом является его относительно высокая металлоёмкость на единицу выдаваемой мощности по отношению к двигателю внутреннего сгорания, особенно это касается турбированных дизельных двигателей, но остальным двигатель Стирлинга может стать достойным конкурентом. Предлагается использовать уникальные преимущества двигателя Стирлинга для утилизатора тепловых потерь котельного оборудования малой мощности, особенно это касается угольных котлов.

Для реализации данной идеи был сконструирован Двигатель Стирлинга поршневого типа, он отличается простотой конструкции и способен работать в паре с угольным котлом. Двигатель Стирлинга может использоваться для привода синхронного генератора, а его тепловой контур охлаждения может быть использован в системе отопления. Потребитель получает когерентный источник энергии или можно сказать собственную мини тепловую электростанцию и может самостоятельно производить электрическую и тепловую энергию. Для проведения исследований был разработан лабораторный образец, представленный на рисунке 1. Также при его разработке использовались современные методы проектирования и 3D моделирования, что позволило отработать некоторые конструктивные части теплового двигателя. Представленная конструкция двигателя с внешним подводом теплоты использует в качестве рабочего тела воздух, это существенно упрощает и удешевляет сам двигатель. Еще важным моментом является условие поддержания высокого давления во внутренней полости двигателя Стирлинга (ДС), но пока лабораторный образец работает на давлении до 1 Мпа. Данное давление позволяет достичь КПД до 20-25 %. Нагнетание давления обеспечивалось за счет поршневого компрессора путем подкачки воздуха во внутреннюю полость рабочего цилиндра.



Рисунок 1 –Лабораторный образец ДС и 3 D модель.

Одной из особенностей данной конструкции и отличием от известных аналогов [2] является использование скользящих уплотнений, выполненных из композитных материалов на основе стекловолокна и графита. Уплотнениям нужно уделять очень большое внимание, так как герметизация внутренней полости напрямую влияет на эффективность ДС. Конструкция имеет удельную массу около 3,5 кг/кВт, это соответствует параметрам атмосферного дизельного ДВС, что уже достаточно эффективно. Предлагаемый ДС имеет систему охлаждения при помощи антифриза, который циркулирует через контур охлаждения и обдуваемым вентилятором радиатором. Циркуляция антифриза обеспечивается за счет помпового насоса. Данный когенерационный источник энергии является безопасной и простой тепловой машиной по конструкции и не требует дорогостоящего технического обслуживания. ДС имеет достаточно большой моторесурс с минимальным использованием смазочных материалов. На рисунке 2 представлены некоторые результаты исследования.

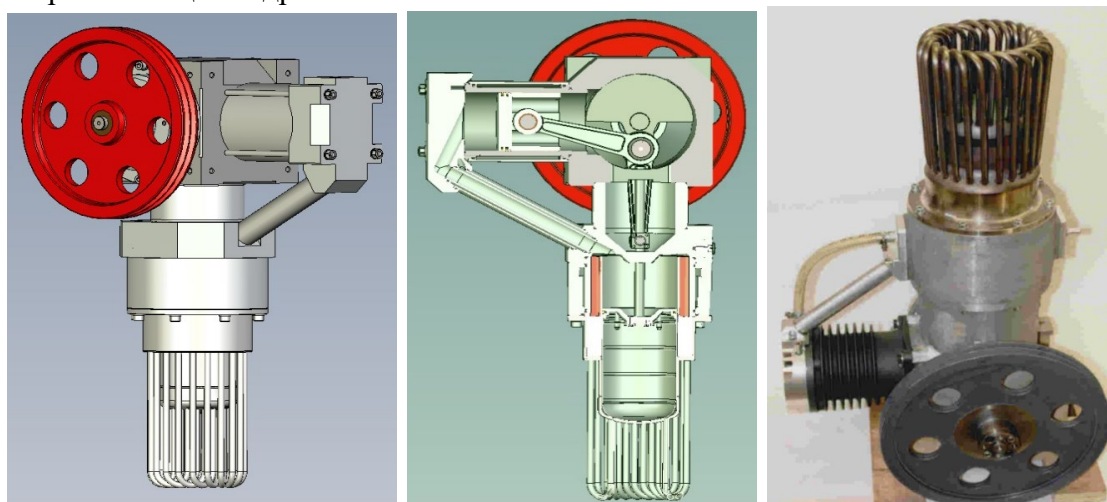

Рисунок 2 – Зависимость развиваемой механической мощности от числа оборотов коленчатого вала при различных значениях давления 1 МПа и 0,5 МПа

Крутящий момент ДС практически не зависит от оборотов двигателя, но начинает уменьшаться на частоте вращения коленчатого вала более 1000 об/мин, поэтому будем использовать тихоходный электрический генератор на постоянных магнитах.

Список использованной литературы:

1. Ридер Г. Двигатели Стирлинга: пер. с англ.- 2-е изд. – М.: Мир. 1986. – 464 с.
2. Мехтиев А.Д., Югай В.В., Алькина А.Д. Исследование свободнопоршневого теплового двигателя с внешним подводом теплоты для привода электрического генератора. Журнал: «Вестник КазАТК им. М.Тынышпаева», №4, 2018 – С. 266-276
3. Мехтиев А.Д., Югай В.В., Калиаскаров Н.Б., Есенжолов У.С., Мехтиев Р.А. Перспектива использования тепловых электростанций сверхмалой мощности на основе двигателя с внешним подводом теплоты. Механика и технологии – Тараз: 2019. – № 2 (64) - С. 166-173.
4. A.D. Mekhtiev, A. V. Yurchenko, V. V. Yugay, A. D. Al'kina, U. S. Yessenzhlov, N. B. Kaliaskarov. Multi-fuel power station of ultra-low power with external combustion thermal engine, capable efficiently operate in the conditions of rural areas of Kazakhstan. News of the national academy of sciences of the republic of Kazakhstan series of geology and technical sciences. Volume 3, Number 435 (2019), 136 – 143.

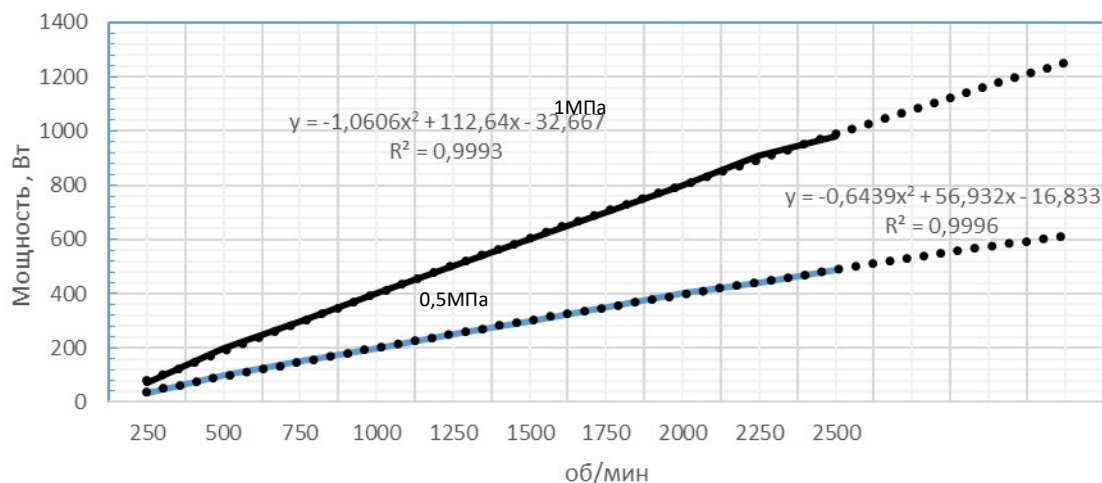
РЕЗЮМЕ/ RESUME

Мехтиев Али Джаванширович
Сәкен Сейфуллин атындағы Қазақ агротехникалық университеті
Нұр-Сұлтан, Қазақстан Республикасы
Нешина Елена Геннадьевна, Юрченко Владислав Владимирович
АҚ "Әбілқас Сағынов атындағы Қарағанды техникалық университеті" Қарағанды,
Қазақстан Республикасы

СЫРТҚЫ ЖЫЛУ КІРІСІ БАР ТЕРМОАКУСТИКАЛЫҚ ҚОЗҒАЛТҚЫШТЫ ДАЛАЛЫҚ МОДЕЛЬДЕУ

Мақала қазандық қондырғысының жұмысын талдауға арналған, сіз Стирлинг циклінде жұмыс істейтін сыртқы жылумен қамтамасыз ететін қозғалтқышты пайдалана аласыз. Авторлар аз қуатты қазандық жабдықтарының, әсіресе көмірмен жұмыс істейтін қазандықтар үшін жылу жоғалтуларын пайдалану үшін Stirling қозғалтқышының бірегей артықшылықтарын пайдалануды ұсынады. Стирлинг қозғалтқышы синхронды генераторды басқару үшін пайдаланылуы мүмкін, ал оның термиялық салқындату тізбегі жылыту жүйесінде қолданылуы мүмкін. Сыртқы жылумен қамтамасыз етілген әзірленген қозғалтқыштың дизайны жұмыс сұйықтығы ретінде ауаны пайдаланады, бұл қозғалтқыштың өзіндік құнын айтарлықтай жеңілдетеді және төмендетеді. Бұл когенерациялық энергия көзінің артықшылығы - қымбат техникалық қызмет көрсетуді қажет етпейтін жылу қозғалтқышы дизайнының қауіпсіздігі мен қарапайымдылығы.

Тірек сөздер: Сыртқы жылу кірісі бар термоакустикалық қозғалтқыш, Қозғалтқыш, когенерация, электр энергиясы, жылу энергиясы.

Mekhtiyev Ali Javanshirovich
Saken Seifullin Kazakh Agro Technical University,
Nur-Sultan, Republic of Kazakhstan
Neshina Yelena Gennadievna, Yurchenko Vladislav Vladimirovich
JSC "Abylkas Saginov Karaganda Technical University"
Karaganda, Republic of Kazakhstan

FIELD SIMULATION OF A THERMOACOUSTIC ENGINE WITH EXTERNAL HEAT INPUT

The article is devoted to the analysis of the operation of a boiler unit; it is possible to use an engine with an external heat supply operating in the Stirling cycle. The authors propose to use the unique advantages of the Stirling engine to utilize the heat losses of low-power boiler equipment, especially for coal-fired boilers. The Stirling engine can be used to drive a synchronous generator, and its thermal cooling circuit can be used in a heating system. The design of the developed engine with external heat supply uses air as a working fluid, this significantly simplifies and reduces the cost of the engine itself. The advantage of this cogeneration energy source is the safety and simplicity of the heat engine design, which does not require expensive maintenance.

Key words: Thermoacoustic engine with external heat input, Stirling engine, cogeneration, electric energy, thermal energy.

List of references:

1. Reader G. Stirling engines: trans. from English - 2nd ed. – M.: Mir. 1986. – 464 p.
2. Mekhdiev A.D., Yugay V.V., Alkina A.D. Study of a free-piston heat engine with external heat supply to drive an electric generator. Magazine: "Bulletin of KazATK named after. M. Tynyshpayeva", No. 4, 2018 – pp. 266-276

3. Mehdiev A.D., Yugai V.V., Kaliaskarov N.B., Yesenzholov U.S., Mehdiev R.A. The prospect of using ultra-low power thermal power plants based on an engine with external heat supply. Mechanics and technology - Taraz: 2019. - No. 2 (64) - P. 166-173.

4. U. S. Yessenzholov, N. B. Kaliaskarov. Multi-fuel power station of ultra-low power with external combustion thermal engine, capable efficiently operate in the conditions of rural areas of Kazakhstan. News of the national academy of sciences of the republic of Kazakhstan series of geology and technical sciences. Volume 3, Number 435 (2019), 136 – 143.

АВТОРЛАР ТУРАЛЫ МАҒЛҰМАТ

1. **Ахметова Сандугаш Советқызы**, техника ғылымдарының кандидаты, доцент, Қазтұтынуодағы Қарағанды университеті, Қарағанды, Қазақстан Республикасы

2. **Алимова Баян Шынғысқызы**, жаратылыстану ғылымының магистрі, аға оқытушы, Қазтұтынуодағы Қарағанды университеті, Қарағанды, Қазақстан Республикасы

3. **Мехтиев Али Джаванширович**, техника ғылымдарының кандидаты, Профессор, Сәкен Сейфуллин атындағы Қазақ агротехникалық университеті, Астана, Қазақстан Республикасы

4. **Нешина Елена Геннадьевна**, техника ғылымдарының кандидаты, «Әбілқас Сағынов атындағы Қарағанды техникалық университеті» АҚ бөлім меңгерушісі, Қарағанды, Қазақстан Республикасы

5. **Юрченко Владислав Владимирович**, PhD, «Әбілқас Сағынов атындағы Қарағанды техникалық университеті» АҚ бөлім меңгерушісі, Қарағанды, Қазақстан Республикасы

СВЕДЕНИЕ ОБ АВТОРАХ

1. **Ахметова Сандугаш Советовна**, кандидат технических наук, доцент, Карагандинский университет Казпотребсоюза, Караганда, Республика Казахстан

2. **Алимова Баян Шынғысовна**, магистр естественных наук, старший преподаватель, Карагандинский университет Казпотребсоюза, Караганда, Республика Казахстан

3. **Мехтиев Али Джаванширович**, кандидат технических наук, профессор, Казахский агротехнический университет имени Сакена Сейфуллина, Астана, Республика Казахстан

4. **Нешина Елена Геннадьевна**, кандидат технических наук, за.кафедрой, АО "Карагандинский технический университет имени Абылкаса Сагинова", Караганда, Республика Казахстан

5. **Юрченко Владислав Владимирович**, PhD, зав. кафедрой, АО "Карагандинский технический университет имени Абылкаса Сагинова", Караганда, Республика Казахстан

INFORMATION ABOUT AUTHORS

1. **Akhmetova Sandugash Sovetovna**, Candidate of Technical Sciences, Associate Professor, Department of Higher Mathematics. Karaganda University of Kazpotrebsoyuz, Republic of Kazakhstan

2. **Alimova Bayan Shyngysovna**, Master of Natural Sciences, Senior lecturer, Karaganda University of Kazpotrebsoyuz, Karaganda, Republic of Kazakhstan

3. **Mekhtiyev Ali**, Candidate of Technical Sciences, Associate Professor, Professor, Saken Seifullin Kazakh Agro-Technical University, Nur-Sultan, Kazakhstan

4. **Neshina Elena Gennadiyevna**, Candidate of Technical Sciences, Head of Department, JSC "Abylkas Saginov Karaganda Technical University", Karaganda, Republic of Kazakhstan

5. **Yurchenko Vladislav Vladimirovich**, PhD, Head of Department, JSC "Abylkas Saginov Karaganda Technical University", Karaganda, Republic of Kazakhstan.

ӘОЖ 81'367
ГТАХР 16.21.49

Абдрахманов Рүстем Хасенұлы

«Bolashaq» академиясы

қазақ тілі мен әдебиеті кафедрасының доценті, п.ғ.м. Қарағанды,
Қазақстан Республикасы

Абильгазин Сагындық Иранович

Мартбек Мамыраев атындағы мектеп-интернатының қазақ тілі мен әдебиеті пәнінің
мұғалімі, п.ғ.м. Қарағанды, Қазақстан Республикасы
saga.1970@mail.ru

ТҰРАҚТЫ ТІРКЕСТЕРДІҢ ЕРЕКШЕЛІКТЕРІ

Тіл мен мәдениет байланысындағы пәнаралық «мәңгі» мәселелердің қайта жандануы ғасырлар тоғысында қазақ фразеологиясына жаңа ғылыми парадигмаларды алып келді. Тілдегі фразеологиялық фактілер күні бүгінге дейін көптеген ғылыми еңбектердің ізденіс нысаны болып келеді. Қазақ тілінде фразеологизмдерді функционалдық аспектісіне қарай жүйелеуде олардың пәрменді қолданыс фактісіне қарамастан, тұрақты тіркестер түрлері толық қамтылмай жүр деуге болады.

Тірек сөздер: Қазақ фразеологиясы, фразеологиялық фактілер, мағына тұтастығы, тіркес тиянақтылығы, даяр қалпында қолданылу тұрақтылығы, құбылыс, афоризм, грамматикалық форма.

Қазақ фразеологиясы зерттелу тарихында классикалық дәуірін бастан өткізіп, зерттелу дәрежесіне қарай, тілдік бірлік ретінде анықталып, тақырыптық семантикалық топтарға бөлінді, стильдік ерекшеліктері сараланды. Қазақ тілінде фразеология мәселесіне қатысты тұрақты тір кестер және фразеологизмдер деген тілдік термин параллель қолданыста жүргенімен, кейде *тұрақты тіркестер* кең мағынада, ал *фразеологизмдер* тек идиомдар, яғни нағыз фразеологизмдер ұғымында қабылданатын тұстары бар. Тілдегі фразеологиялық фактілер күні бүгінге дейін көптеген ғылыми еңбектердің ізденіс нысаны болып келеді. Алайда бұрынғы кеңестік дәуірден басталған фразеологизмдерді тар және кең мағынада түсіну, яғни мақал-мәтелдердің «дауы» - фразеологияда қарастыру керек пе, жоқ па деген пікірлер қазақ фразеологиясында да арақідік бас көтеріп қояды. Бірақ оған пәлендей маңыз беріп, нүкте қою екінші кезектегі мәселе ретінде қалып отыр. Демек қазақ фразеологиясының даму деңгейіне кейінгі ғылыми ізденістер көрсеткіш болғанымен, бұдан басқа да кейбір түпкілікті айтылатын ой-тұжырымдар әлі айтылмай келеді. Фразеологияның зерттеу объектісі не деген сұрақ В.В. Виноградов жазған еңбектерде айқындалды. Фразеологизмдерді топтастырудың В.В.Виноградов ұсынған үлгісі тек орыс тіліндегі фразеологизмдерді жүйелеп, сипатын анықтау ғана болған жоқ, бұрынғы одақ көлеміндегі ұлт тілдеріндегі тұрақты тіркестерді анықтап, жүйелеуге көш басы, үлгі ретінде пайдаланылды. Қазақ фразеологиясының негізін салған І.Кеңесбаевтың да ұстанымдар осы еді.

Тілші ғалымдардың ден қойған әрі талассыз аксиомаға айналған, фразеологизмдерге қатысты айтылатын *үш түрі* мен *үш белгісі* қазірге дейін ғылым тұғырынан түспей келеді. Олар: *фразеологиялық тұтастық*, (*идиом сипатындағылар*) *фразеологиялық бірлік*, *фразеологиялық тізбек*

деген түрлері болса, белгілері: *мағына тұтастығы, тіркес тиянақтылығы, даяр қалпында қолданылу тұрақтылығы*[1]. Бұлар семантикалық топтастырудың ұстанымдарынан туындайды.

Алайда мұндай топтастыруды пайдаланудың тиімділігі барынша пәрменді болу үшін фразеологиялық жүйенің өзіндік ерекшеліктеріндегі кейбір басы ашылмаған тұстарын анықтау қажет. Сөйтіп осы белгілеріне қарап қана тілдегі фразеологиялық материалдар толық қамтыла ма деген заңды сұрақ туады. Сонда аталған түрлері мен белгілеріне сай келетін тіркестер ғана фразеология аясында қарастырылу керек пе? Олай болса, фразеологизмдердің түрлерін еріксіз шектеуге әкелмейміз бе деген ой келеді. Тіпті талас туғызып келген мақал-мәтелдер қай салада қарастырылуы тиіс, штамп сөздер мен нақыл сөздер т.б. толып жатқан тұрақты қолданыстағы тұрақты тіркестер түрлері қандай зерттеу нысанынан көрінуі тиіс.

Фразеология лексикологияның аясында қарастырылып, оқытылып келе жатқандықтан, көп жағдайда бұл пәннің фразеологиялық бірлік деген терминінің аты өз затына сай түсіндірілмей келеді. Бұл ретте лексикалық бірлік қандай тілдік теориялық зерттеуге лайық және қажет болса, фразеологиялық бірлік те сондай ғылыми зерттеуге лайық және тұлғалық, мағыналық ерекшеліктеріне қарай тың тұжырымдарға сұранып тұрады. Өйткені тілдегі парадигматика мен синтагматикалық жүйемен қатар эпидигматикалық, яғни тілдегі туынды, ауыспалы мағына туралы үшінші жүйені, фразеологизмдерге қатысты етіп, қазіргі заман лингвистикасы үшінші өлшем ретінде қарастыруды ұсынады.

Қазақ тілінің сөздік қорындағы ерекше мәртебе алатын тұрақты тіркестер тобы мен идиомдар жоғарыда аталған үш белгінің аясынан шығып кететініне тілдік фактілер куә. Демек фразеологизмдерді семантикалық белгісіне қарай топтастырсақ, онда кейбір тұрақты тіркестерде семантикалық белгі байқалмайтын мысалы, *халық әні, Батыс Қазақстан т.с.с.* тіркестер қай түріне қосылу керек.

Біздіңше, фразеологизмдер үшін ең басты анықтама олардың тұрақты және даяр қалпында қолданылуы. Тұрақтылық пен даяр қалпында дегендер бірін-бірі толықтыратын әрі бірінен-бірі туындайтын ұғымдар. Фразеологизмдерді танып білуде осы *даяр қалпында қолданылу, тұрақтылық* деген белгілері басқа да «еркін» сөз тіркестерінен бірден бөліп қарап, тануға жәрдемдеседі. Зерттеушілер де фразеологизмдердің осы ерекшелігіне баса назар аударады. Сонымен лингвистикалық пән ретінде қазақ фразеологиясының алдында *тұрақты және даяр қалпында жұмсалту белгісі* делінетін ең басты маңызды көрсеткішке апаратын бірнеше себептерді атауға болады. Олар:

*Тіркестердің тұрақталу құбылысының мәнін ашу;

*Дағдылы, жалпы қолданыстағы тіркестердің даяр қалпында жұм- салатын тұрақтылыққа айналу себебін анықтау;

*Фразеологиялық тіркестерді тұрақтылығына қарай жүйелеу сияқты сұрақтарды шешу.

Бұл ретте тілдік таным үдерістеріне қарай және тілдік тұлғаға, яғни тілдің иесі адам арқылы анықтау басым бағытқа ие. Антропоцентрилік парадигма аясында ең алдымен адамның қабылдау, ойлау, тіл, есте сақтау, әрекет ету сияқты адамдар санасының когнитивтік құрылымына назар аударылады[2].

Адамдардың іс-әрекетін сипаттайтын сөздердің мағынасын түсіну үшін, сол іс-әрекетке себепші болған нысандардың (объект) мақсатын, қызметін білу керек. Ол үшін:

* Алдымен ақпаратты (естіген сөз тіркесін) адам есте сақтап қалады. Табиғи тіл механизмін түсіндіру үшін ақпараттар арқылы білім жинай- ды.

* Содан соң тіркес мазмұнына қарай санада ситуацияға (жағдаят) қарай «сценарийді немесе фреймді» елестетеді.

*Одан кейін естіген тіркесті жадында қайта жаңғыртады.

Ең алдымен сөз тіркесі қайтадан жаңғырылып, еске түсіріліп, даяр қалпында қолданылатын дәрежеге жету үшін айтушының (адам) өзі осы кезеңдерден өтуі керек. Әлде бір сөз тіркесінің тұрақтануында сол тілде сөйлеуші (айтушы) көрген, немесе естіген тіркеске қатты назары ауып, не қызығып, не қажет болып, соны еске сақтап қалуға тырысады. Мұны индивидтің «назары түскен лингвомәдени көрініс» деуге болады.

Адам миында есте сақтау құбылысы ең алғашында *ұғу, меңгеру* сатыларын өткізеді. Оның санасында тіркес арқылы қабылданған мазмұн *ассоциацияланады*. Бұл - адамның бұрын жинаған тәжірибесі негізінде құралып, зат, құбылыстың сипаты, бейнеленуі туралы ой тұжырымының қалыптасуы. Жалпы ұғымды толық тану үшін, жан-жақты түсіну үшін адам санасында алғаш пайда болатын менталдық белгілер - ассоциациялар. Бұл - білім жинаудың амалы десек, ассоциациялар арқылы тану, түсіну бұрынғы тәжірибелер мен жаңа қабылданған түсініктер арасындағы байланыс деген сөз. Содан соң санада белгілі бір сүзгіден өтеді, яғни апперцепция жасалады, бұрынғы көрген-білгеніне қарай санада қайта талданады.

Тұрақтанудың алғашы сатысында тіркесті жадыда қалдыру кезінде сөздің сыртқы дыбысталу жағы да есте сақталады. Есте сақтау процесі баяу күйде тұрып қалмайды. Адам өз ішкі интеллектілік мүмкіндігіне қарай, есінде қалған тіркеске менталдық кеністік арқылы жаңа ассоциация іздеуі мүмкін. Оны сол ассоциациялар арқылы ұзағырақ есте қалдырғысы келеді. Түпкілікті есте қалдыру үшін апперцепцияны байытады, яғни бұрынғы көрген-білген, тәжірибесіне сүйеніп, таным-түсінігін, қабылдауын тереңдетеді. Соңғы қайта жанғырту процесі кезінде есті-ген тіркестің мазмұн және түсінік жағын ұдайы жетілдірумен болады. (Бұл арада метафора, метонимияның орны ерекше). Демек болашақ концептінің жаңа белгілері уәжделу белгілеріне қызмет етеді, концептуалдану үдерісі қалыптасады[3].

Концептуалдану - жинақталған білім, тәжірибе, бір сөзбен айтқанда санада қабылданған ақпараттарды қалыптастыру және ұйымдастыру. Ал *категоризациялау* - жинақталған білім, тәжірибелерді сақтау, жалпылау, оларды бір жүйеге топтастыру сияқты таным әрекетіне негізделген үдеріс[3].

Лингвистикалық тұрғыда грамматикалық формаларсыз сөздерді есте сақтау қиын. Сөз - материал болса, оның өкілі даяр тіркестер. Фразеологияның теориясында аса қажетті факторлар:

1. тіркестерде тұрақты лексемалардың болуы;
2. тұрақты грамматикалық формалардың сақталуы;
3. ассоциацияның болуы;

Енді фразеологиялық құрамдағы тіркестер қандай жағдайда, қандай негізде тұрақталады - фразеологияланады, қандай тіркестер қазақ тілінде тұрақты тіркестер құрайды.

Тіліміздегі мыңдаған, сансыз сөздердің бірі емес, тек таңдаулылары ғана тұрақтану үшін есте қалады. Басқаша айтқанда, сөз тіркестерінің тұрақты тіркестерге айналу себептері не. Қазақ тілінде қолданыста жүрген фразеологиялық қордағы тұрақты тіркестерді талдау барысында мынадай ерекшеліктер байқалады.

*Жалпы қолданыстағы тіркескен сөздердің ойды жеткізуде бейнелілігі мен мәнерлілігінің назар аудартағындай естуші мен айтушы үшін құндылығы болу керек.

* Жалпы қолданыстағы тіркестердің сөйлеу, айту мәнерінде қысқа айтылуға бейімділігі болады.

*Тіркестердің терминологиялықлығы кездеседі.

* Жалпы қолданыстағы тіркестердің ішінде жинақталған ой қорытындысының болуы.

*Сөз тіркестеріндегі фразеологиялық шектелушілерінің кездесуі.

* Жалпы қолданыс ыңғайындағы тіркестердің ішкі мағыналарының жойылып кетуі.

* Номинативтік элементі бар тіркестер.

Бұл көрсетілген белгілер барлық тұрақты тіркестерге тән және осы аталған белгілердің біреуіне ғана ие болса да, (кейде бірнешеуі) тұрақтанудың себептері осылар деуге болады[4].

Мысалы, образды - мәнерлі тұлғаларға троптың түрлері арқылы жасалған тіркестер жатады.

* Метафоралық тіркестерге: *тау толғатып тыиқан тапты, мұрнынан шанышты, аузынан ақ ит кіріп, көк ит шығу; көңіліне шайтан ұялау; от кеііп, мұз төсену; ішкені - ірің, жегені - желім.*

* Тұрақты теңеулерге: *бес биенің сабасындай, тайға таңба басқандай; шақшадай басы шарадай; жсау қуғандай; қасқалдақтың қанындай; соқырға таяқ ұстатқандай.*

*Эвфемизмдерге: *қайтпас сапар шегу; қатты кету (ұрсу); қолды болу; аяғы ауыр;*

*Тұрақты гипербола мен литота: *темір етіктен теңгедей, темір инеден тебендей қалу, астыңғы ерні жер тіреп, үстіңгі ерні көк тіреп;* қайталамалы (тавтологиялық) тіркестер: *айтып айтпай не керек, өзім өз болғалы, ашықтан ашық;*

Мұндай тіркестер эмоционалды-экспрессивті боп келеді. Образды-мәнерлі тұлғаларға дәстүрлі топтастырудағы фразеологиялық тұтастықтар, фразеологиялық бірліктер, фразеологиялық тізбектер енеді. Бұлардың барлығы халық жадында қайта-қайта жаңғырығып, өзіндік көркемдік ерекшеліктерімен өзгешеленеді. Көрсетілген тіркестердің әрқайсысысы әншейін сөздерді жай таңдап алып, тіркесімділігін қолдан жасаған жоқ, керісінше сөздердің ауыспалы мағыналарында қиялмен елестету, салыстыру, теңеу тұр [4]. Егер бұларды қолданыс ыңғайында әлдеқандай бұзып айтса, ол тіркестердің мәнерлілігі мен бейнелілігі жойылып, эмоционалдық бояуына нұқсан келеді.

Ал тілдік қолданыста қысқа айтуға бейім тіркестерге о бастан жасалу, айтылу мәнері тән. Мысалы: *айттым - бітті, кестім - үзілді; өзі - би, өзі - қожя; ісіп-кебу; ә дегенше; іле-шала т.б.*

Мұндай тұрақты тіркестер сөйлеу тілінде есте жақсы сақталады. Қысқа да нұсқа, әрі ойды тез аяқтайды. Қазақ тілінде мұндай тіркестердің өзі ішкі семантикасы жағынан әр түрлі.

Терминдік фразеологиялық тіркестерге әр ғылым саласының құранды терминдері жатады. Мұндай терминді тіркестер екі есе тұрақты боп келеді. Себебі тіркестерде терминдік қатынас болғандықтан, олардың бір компонентін басқа сөздермен алмастырсаңыз, онда мүлде жаңа тіркестерге тап боласыз. Мысалы: *нарықтық қатынас - адамдық қатынас, электрон бұлты - аспан бұлты;*

Фразеологизмдер ұғым мен заттың атын атап, түсін түстемейді. Бағалаушылық қасиетімен шындық болмысты бағалайды. Алайда даяр қалпында жұмсалыу белгісі кейбір атаулық элементі бар тіркестерге тән. Мысалы: *халық әні, Аманат партиясы, Тіл департаменті т.б.*

Сонымен аталған фразеологиялық тіркестердің түрлерін қарасақ, олардың әрқайсысының тілімізде орасан зор қызметі бары айқындалады. Сөйлеу тіліндегі адамның ішкі эмоциясы, ойының экспрессиясы, айтушының сөзіндегі образдылық пен мәнерлілік болу керек десек, онда фразеологиялық тұлғаларға жоғарыдағы аталған түрлері түгелдей қызмет етеді. Әдетте айтушы ойын қысқа, нақты жеткізсе, онда тұрақты тіркес тобының эллипсисті, яғни қысқа түрлері қолданылады.

Ал терминологиялық тіркестер арқылы адамдар жаңа игерілген білімін танымдық ұғымды кеңейтудің құралы ретінде жарыққа шығарады, өз сөздерінде нақтылықты көрсетеді.

Қорытылған ой-тұжырымдар - афористік тіркестер арқылы айтушы өз ойын халық даналық пікірлерімен түйіндеп отырады. Контекстегі В.Виноградов топтастыруындағы тұрақты тіркестер түрлерінің барлығы байлаулы мағыналарына қарай, айтушының түрлі ситуацияларда ойын бейнелі, мәнерлі, әсерлі етіп жеткізудегі ең қолайлы, қажетті фразеологизмдер ретінде қолданылады[5].

Қазақ тілінде фразеологизмдерді функционалдық аспектісіне қарай жүйелеуде олардың пәрменді қолданыс фактісіне қарамастан, тұрақты тіркестер түрлері толық қамтылмай жүр деуге болады.

Демек, фразеологияның, яғни тұрақты тіркестер аясында өзіндік ерекшеліктерімен терминдік тіркестер: *сөз түбірі, магнит өрісі;*

штамп, клишелер: *қайта құру, еңбек озаттары, ішкі және сыртқы саясат;*

нақыл сөздер: *еңбек етсең ерінбей, тояды қарның тіленбей;*

мақал-мәтелдер: *өнерлінің өрісі кең, даяр асқа тік қасық* т.б. топтастырылуы керек. Бұлардың барлығына тән критерий - олардың даяр күйінде қолданылу белгісінде көрінуі. Соңғы жылдары фразеологизмдерді машиналық аударма сәтінде сөзбе-сөз аударуға келмейтін тіркестерді де тілшілердің фразеологиялық тіркес деп қарастыруы тұрақты тіркестердің тағы бір белгісін қалыптастыруының шарты болмақ[6].

Әр ұлттың өзіне тән сөйлеу әрекеті қалыптасқан. Адамзатқа тән ойлаудың ортақтығы сөйлеу әрекетінің типтік жалпыланған түрін көрсетеді. Мәселен, қазақтың ұлттық дүниетаным ерекшеліктері оның тілінде көрініс тапқан ұлттық құндылықтарынан байқалады. Ал ұлттық құндылықтар арасында прагматикаға негізделген афористік ой-лау үлгілері бар. Мұнда менталдық қасиеттер барынша мен мұндалап тұрады.

Мәселен, сөйлеген кезде «аттыға сөз, аяқтыға жол бермейтін», «қара сөзді қамшы қылған», «сөзі мірдің оғындай», «қызыл тілден май тамызған», «орақ ауыз от тілді», «тілге жүйрік» болу үшін айтушының көркем ойының кемелдігі афоризмнен бастау алады. Афоризмдерде ой тиянақтылығы басым болғандықтан және ықшамдылығы мен бейнелілігі арқасында тұрақты тіркеске айналуға бейім тұрады. Тұрақталған афоризмдер тыңдаушыға белгілі жағдайда ой тастайды әрі ассоциация

туғызады. Фразеологизмдерде субъективизм басым болатынындай, афоризмдер тілдік тұлғаның прагматикалық ұстанымына қарай, жеке адамның дүниетанымының көрінісі ретінде жарыққа шығады. Бұған дәлел ретінде Абайдың афоризмдерін айтуға болады. Мысалы: *Құйрығы - шаян, беті адам; Досыңа достық - қарыз іс; Қайғы көрсең қарсы тұр, құлай берме*[7].

Жалпы тіркестің адам санасында толық меңгеріліп, сіңірілуі ұзақ уақытты қажет етеді. Мұндай ұзақ уақытты қажет ететін күрделі ой қорытындысын жасау оңай емес.

Пайдаланылған әдебиеттер тізімі:

- 1 Виноградов В.В. Избранные труды. История русского литературного языка. - М.,1978.
- 2 Кеңесбаев І. Қазақ тілінің фразеологиялық сөздігі. - Алматы: Ғылым, 1977.
- 3 Қайдар Ә. Қазақ тілінің өзекті мәселелері. - Алматы: Ана тілі, 1998. - 150 б.
- 4 Сағидолдақызы Г. Поэтикалық фразеологизмдердің этномәдени мазмұны. - Алматы: Ғылым, 2003. - 246 б.
- 5 Сәтенова С. Қазақ тіліндегі қос тағанды фразеологизмдердің тілдік және поэтикалық табиғаты. - Алматы: Ғылым, 1997. - 183 б.
- 6 Смағұлова Г. Фразеологизмдердің семантикалық категориялары. - Алматы: Қазақ университеті, 2017. - 177 б.
- 7 Сыздық Р. Абай және қазақтың ұлттық әдеби тілі. - Алматы: Арыс, 2004. - 614.

РЕЗЮМЕ/RESUME

Абдрахманов Рустем Хасенович

Академия «Bolashaq», Караганды, Республика Казахстан

Абильгазин Сагындык Иранович

Школа-интерната имени М. Мамырбаева, Караганды, Республика Казахстан

ОСОБЕННОСТИ ПОСТРОЕНИЯ УСТОЙЧИВОЙ ФРАЗЫ

Возрождение междисциплинарных «вечных» проблем связи языка и культуры на рубеже веков привело к появлению новых научных парадигм в казахской фразеологии. Фразеологические факты в языке и по сей день являются предметом поиска многих научных трудов. При систематизации фразеологизмов в казахском языке по функциональному аспекту, несмотря на факт их действенного использования, можно сказать, что устойчивые типы фраз не полностью охватываются.

Ключевые слова: Казахская фразеология, фразеологические факты, целостность смысла, связность словосочетаний, устойчивость употребления в готовом виде, феномен, афоризм, грамматическая форма.

Abdrakhmanov Rustem Hasenovich

Bolashaq Academy, Karaganda, Republic of Kazakhstan

Abilgazin Sagyndyk Iranovich

School boarding named after M. Mamyrbayev, Karagandy, Republic of Kazakhstan

FEATURES OF BUILDING A STABLE PHRASE

The revival of interdisciplinary "eternal" problems of communication between language and culture at the turn of the century led to the emergence of new scientific paradigms in Kazakh phraseology. Phraseological facts in the language are still the subject of many scientific works. When systematizing phraseological units in the Kazakh language according to the functional aspect, despite the fact of their effective use, it can be said that stable types of phrases are not fully covered.

Keywords: Kazakh phraseology, phraseological facts, integrity of meaning, coherence of phrases, stability of use in finished form, phenomenon, aphorism, grammatical form.

Used literature:

- 1 Vinogradov V. V. Izbrannye labor. History of Russian literary language. - M., 1978.
- 2 Kenesbayev I. phraseological Dictionary of the Kazakh language. - Almaty: Science, 1977.
- 3 Kaidar A. actual problems of the Kazakh language. - Almaty: native language, 1998.
- 4 Sagidoldakyzы G ethno-cultural content of poetic phraseology. - Almaty: Science, 2003. -
- 5 Satenova S. linguistic and poetic nature of double-tag idioms in the Kazakh language. - Almaty: Science, 1997.
- 6 Smagulova G. Semantic categories of phraseologisms. - Almaty: Kazakh university, 2017. -
- 7 Syzdyk R. Abai and the Kazakh national literary language. - Almaty: Arys, 2004. -
- Khazimova A. national cultural data of Kazakh phraseology. Phi-lol. science. Kand. diss. -

ӘОК 81:37.016
ҒТАХР 16.01.45

Абылбаева Баян Алтынбековна

abylbayeva.ba@mail.ru

қазақ тілі мен әдебиеті кафедрасының аға оқытушысы, п.ғ.м.
«Volashaq» Академиясы, Қарағанды, Қазақстан Республикасы

Сарсекеева Динара Жумагельдиевна

Dinara.sarsekeeva.83@mail.ru

Қарағанды облысы білім басқармасының, Қарқаралы ауданы білім бөлімінің Егіндібұлақ
"Оқушылар орталығы" КММ

ҚАЗАҚ ТІЛІН ОҚЫТУ ӘДІСТЕРІНІҢ ЗЕРТТЕМЕЛЕРІ ЖАЙЫНДА

Қазақ тілін оқыту әдістемесі қазақ тілін оқытудағы мұғалімдердің озық тәжірибелерінің қорытындыларына негізделген оқыту әдістерінің жиынтығы туралы ғылыми пән екендігін баса айта келе, мақалада қазақ тілі мәселелері мен әдістемесіне байланысты зерттеу еңбектер жазып, құнды пікір айтқан педагог ғалымдардың зерттемелеріне шолу жасалды.

Тірек сөздер: тіл, тілді оқыту, оқыту әдістері, оқу құралы, әдістеме, пайымдаулар, зерттемелер, білім беру, әдіс түрлері.

Ата-бабамыздың ұрпағына мұра еткен бар асылының қаншама ғасырлар бойы өшпей, жалғасып келе жатқаны – тіл құдіреті мен таным тереңдігінің көрінісі. Адам баласының өз тіршілігінде көрген-білгенін, тоқып-түйгенін, ойлап-толғап, қорытып, келешек ұрпағына мирас етіп қалдырғаны табиғи заңдылық. Бабаларымыздан қалған мәдени мұраларымыз бен баға жетпес құндылықтарымыздың ұрпақтан – ұрпаққа беріліп, жалғасын табуда ана тіліміздің рөлі зор. Еліміздің егемендік алып, қазақ тілінің мемлекеттік дәрежеге ие болуына орай барлық жоғары оқу орындарында, мектептерде, колледждер мен лицейлерде қазақ тілін ана тілі ретінде оқыту жұмыстары жүргізіліп келеді. Қазақ тілін оқыту әдістемесі өзіндік тарихы бар ғылым саласы.

XIX ғасырдың екінші жартысында педагогикалық ой-пікірлерді дамытқан қазақ халқының ғұлама ғалымдары Ш. Уалиханов, А.Құнанбаев, Ы.Алтынсарин, Ш.Құдайбердиев бастаған ағартушылық қызметті XX ғасырдың басында жалғастырған ғалымдар М.Жұмабаев, А.Байтұрсынов, Ж.Аймауытов, М.Дулатов, Т.Шонанов болды.

Қазақ тілі проблемалары мен оларды оқыту үлгілеріне ерекше мән беріп, көп еңбек сіңірген тілші-ғалымдардың ең көрнектісі – Ахмет Байтұрсынов. Ахмет Байтұрсынов - қазақ

тіл білімінің қай саласында өзіндік пікір айтып қана қоймай, көп жаңалықтар ашқан әйгілі ғалым-тілші.

А. Байтұрсыновты ұлт тілін оқыту әдістемесінің іргетасын қалаушы, негізін салушы деп танысақ, артық айтқандық емес. Көрнекті ғалымдардың қазақ тілін оқыту, онын әдіс-тәсілдерін меңгеру, оқу жүйесінде әдістеменің алатын орны туралы жазған мақалалары, шығарған оқулықтары, ұлағат пікірлері мен тағылымдық көзқарастары ұшан-теңіз. Тіл білімінің әр саласына қатысты нақтылы мәселелерді сөз еткен А.Байтұрсыновтың зерттеу еңбектерін былай қойғанда, «Оқу құралы», «Сауат ашу», «Тіл-құрал» сияқты оқулықтарда қолданылатын әдіс- тәсілдердің ерекшелігі өз алдына арнайы қарастыруды қажет ететін өзекті мәселе. Кез келген әдіскер мұғалім тілшінің еңбектерін оқу арқылы тілдік материалдарымен танысып қана қоймайды, сонымен қатар берілген тақырыптарды оқытудың әдістемелерін де үйренеді. Тілшінің пікірінше, «жақсы мұғалім» деген атқа түрлі әдістерді меңгеріп, соларды оқытуда қолдана білу арқылы ғана жетуге болады. Бұл әділетті тұжырымды бүгінгі өмірдің өзі дәлелдеп отыр. А.Байтұрсыновтың әдістемеге қатысты еңбектерін және ондағы айтылған мәселелерді бірнеше топқа бөлуге болады:

1. Оқулықпен қатар жазылған, оқытудың әдістемесін көрсететін еңбектер;
2. Қазақша әліпбидің дыбыстың негізінде сауат ашу әдісін іске асыратын еңбектер;
3. Ана тілін оқытудың әдістерін баяндайтын еңбектер;
4. Қазақша сауатты сөйлеудің, оқудың, жазудың әдістерін қарастыратын еңбектер;
5. Әдістің түрлерін жіктеп көрсететін еңбектер.

А.Байтұрсыновтың құнды пікірлері тілдегі әдістеме мәселесіне ғана қатысты айтылып қойған жоқ. Сонымен қатар тілдің теориясына, оқу, жазу, сөйлеу жүйесіне байланысты ойлары да, сөйлемнің құрылысы мен ерекшеліктерін тұжырымдайтын көзқарастары да қазіргі білімде ерекше орын алады.

Қазақ тілі мәселелері мен әдістемесіне байланысты зерттеу еңбектер жазып, құнды пікір айтқан педагог ғалымның бірі — Жүсіпбек Аймауытов. Ж.Аймауытов 1922 жылдан 1924 жылға дейін Қарқаралыда мұғалім болып істейді. Шымкенттегі педагогикалық техникумның директоры қызметін атқарады. Осы кезеңдегі жұмыс тәжірибелерін ол бірнеше ғылыми мақалалары мен оқу құралдарына арқау еткен. Қазақ тілін оқыту мәселелеріне қатысты шыққан Ж.Аймауытовтың еңбектерін төмендегідей топтарға бөліп қарастыруға болады:

1. Қазақ тілін сапалы әрі тиімді оқытуға байланысты еңбектер;
2. Қазақ тілін әріптен бастап үйрету әдісіне арналған еңбектер;
3. Қазақ тілін жүйелі түрде оқытуға бағытталған еңбектер [1-147].

Ұстаздың пікірінше, тілді сапалы меңгеру үшін, баланың ынтасын жетілдіру - ең маңызды шарт. Яғни:

1. Алдын ала дайындалған сұрақтар арқылы баланың ынтасын бұру;
2. Баланың ынтасын арттыратын, қызықты мағлұматтарды ғана алу;
3. Баланың ілтипатын қадағалап қоймай, мұғалімнің өзі де материалды ынтасымен үйрету;
4. Жаңа материалды баланың бұрыннан білетін материалдарымен ұштастыра білу;
5. Қажетсіз мағлұматтардан сақтану;
6. Оқыту барысында қолданылатын көрнекілікті күшейту;
7. Сабақ оқыту әдіс-тәсілдерін үнемі өзгертіп отыру [2-256].

Ж.Аймауытовтың қай көзқарасы болсын осы күнгі тіл үйрету жүйесімен толық сәйкес келеді. Ғалым тілді оқыту жалаң білімге үйрету емес, ол тірі адамның жан дүниесін тану, оны түсіну деп біледі: «Ана тілін үйрену - сөздерді жаттау, олардың жүйесін, өзгеру заңдарын білу ғана емес, тіл үйрену мен бірге бала тілдің сансыз көп ұғымдарын, ойларын, сезімдерін, сөйлеу мен ойлау жүйесін, ой фәлсәфәсін де меңгереді», - деп жазады.

Мағжан Жұмабаев балаларды оқыту проблемаларын жиі көтерген, осы мәселелерге арнап оқулықтар, зерттеу еңбектер, мақалалар жазған көрнекті қазақ қайраткерлерінің бірі.

М.Жұмабаев: «Мектебімізді таза, сау, берік һәм өз жанымызға қабысатын, үйлесетін негізде құра білсек, келешегіміз үшін тайынбай-ақ серттесуге болады», - дейді. [3-154]. М.Жұмабаев «Бастауыш мектепте ана тілі» кітабында бастауыш сыныптардағы ана тілін оқыту мәселелерін, осыған байланысты әдістемелерді сөз етеді. Автордың басты пікірі мына ойды білдіреді: бастауыш мектеп хат таныту мектебі ғана емес, ол бүкіл болашақта адам меңгеруге тиісті білімнің негізі және ұлттық ана тілінің базасы болу керек дегенге саяды.

Қазақ тілін басқа ұлт мектептерінде оқыту, жалпы басқа ұлт өкілдеріне қазақ тілін үйрету мәселесі ХХ ғасырдың 30 жылдарында қолға алынып, түрлі оқулықтар, оқу құралдары, бағдарламалар шығарыла бастады. Осы жылдары қазақ тіл ғылымының белгілі әдіскер ғалымдары Т.Шонанов, Ш. Сарыбаев, С.Жиенбаев ғалымдардың оқулықтары, әдістемелік еңбектері жарық көрді. Қазақ тілін орыс мектептерінде оқыту әдістемесінің қалыптасуына әсерін тигізген алғашқы тілші-ғалымдардың бірі – М.С.Лапатухин. Ғалымның көптеген жылдар бойы жүргізген зерттеу еңбегінің нәтижесі 1940 жылы шыққан «Очерки по методике казахского языка в русской школе» деген еңбегі жарық көрді [4-25].

Телжан Шонанов еңбектерінің ішінде басқа ұлт өкілдерін үйретуді көздеген кітаптары, оқу құралдары ерекше орын алады. Бұл салаға қазақ тілін қатысты жарияланған Т.Шонановтың еңбектері төмендегідей: «Орыстар үшін қазақша әліппе» (Қызыл-Орда, 1934), «Самоучитель киргизского языка для русских» (Қызыл-Орда, 1930), «Учебник казахского языка для взрослых» (Қызыл-Орда, 1936) құралдарының көпшілігі сол кездегі уақыт талабына сай бірнеше рет басылып шыққан. Мысалы, «Учебник казахского языка для русской школы» бес рет басылым көрген. Оқулық төрт бөлімнен құралған. Оқулықтың алғашқы үш бөлімінде әр түрлі тақырыптағы әңгімелерге, мәтіндерге көп орын берілген. Грамматикалық материалдар соларға жетекші ретінде сұрыпталып, шағындап қосылған. 1922-1931 жылдардың көлемінде қазақ тілін оқыту, үйрету әдістемесіне байланысты көптеген пікірлер мен көзқарастар сол кезеңдегі «Айқап», «Қазақ», «Қазақ тілі», «Мұғалім», «Шора», «Шолпан», «Сана», «Жаңа мектеп», «Еңбекші Қазақ», «Қызыл Қазақстан» сияқты басылымдарда көптеп жарияланды.

1998 жылы Т.Аяпованың «Қазақ» деп аталатын үш кітаптан тұратын кешенді оқулығы шықты. Автордың пікірі бойынша оқулық, АҚШ-та басылған «70 қадам арқылы қазақ тілін үйреніңіз» атты оқулықтың жалғасы болып саналады. Кешенді оқулықтың мақсаты «Бүкіл әлемдік ең актуальды және ұтымды оқыту әдістерді қолдана отырып, оқушы білімін тереңдетуге көмектесу және сөйлеуге үйрету» [5-256].

Сонымен, өз алдына дербес ғылым болып табылатын қазақ тілін оқыту әдістемесі педагогика ғылымының бір саласы. Өйткені оның өзіндік зерттейтін нысаны, мазмұны, зерттеу әдістері мен тәсілдері бар. Қазақ тілін оқыту әдістемесінің зерттейтіні оның оқыту жолдары мен жағдайлары туралы заңдылықтар. Бұл заңдылықтар педагогика, психология және лингвистика ғылымдарының негізінде жинақталған практикалық тәжірибе мен бұрыннан қалыптасқан теориялық қағидалардан, тұжырымдардан шығарылады. Егер нақтылап айтсақ, оқыту әдістемесі мына мәселелерді зерттейді:

- 1) мақсаттары (не үшін оқыту керек?);
- 2) мазмұны (нені оқыту керек?);
- 3) ұйымдастырылуы (қалай оқыту керек?);
- 4) құралдары (ненің көмегімен оқыту керек?);
- 5) оқыту кезінде оқушылардың білім меңгеру деңгейі, ақыл-ойының дамуы мен тәрбиеленуі арасындағы ұштастық мәселелері.

Қазақ тілін оқыту әдістемесінің зерттейтін басты нысаны оқушыларға тілді меңгерту болғандықтан, ол ең алдымен тіл біліміне арқа сүйейді. Өйткені мектепте қазақ тілі пәнінен өтілетін материал тіл білімі ғылымының негізінде белгіленеді. Яғни, қазақ тілі пәнінің мектепте оқытуы мазмұнын анықтау әдістемесінің міндеті болса, бұл міндетті шешуде ол тіл білімінің мағлұматтарына сүйенеді. Атап айтқанда, фонетиканы оқыту әдістемесі, лексиканы оқыту әдістемесі т.с.с. аталудың өзі тікелей қазақ тіл білімі салаларының атаулары екені өз-өзінен түсінікті. Сондай-ақ, мысалы,

фонетикалық, морфологиялық, синтаксистік талдаулар, әдістемелік тәсілдер, ал бұл атаулардың өздері және мазмұны тіл біліміне тән. Ендеше қазақ тілін оқыту әдістемесі өзінің даму барысында тек педагогикалық қана емес, белгілі дәрежеде тіл білімі ғылымы ретінде қалыптасты.

Оқушының психологиясын білмей тұрып, қазақ тілі әдістемесіндегі әдістер мен тәсілдерді тиімді пайдалану мүмкін емес. Бұл әдістер мен тәсілдер оқушылардың жеке басының ерекшеліктерін, ойлау қабілетінің даму процесін, жалпы жетілуін есепке алмайынша, мақсатқа жете алмайды. Қазақ тілін оқытудың барысында мұғалім оқытудың формалары мен мазмұнын, міндеттерін шешуде, әдістемені анықтауда дидактикалық принциптерді басшылыққа алады. Ы.Алтынсарин оқыту принциптеріне: түсініктілік принципі, көрнекілік принципі, жаттығу принципі, өз бетінше оқыту, саналылық принципін ұсынған. Оқыту әдістемесі - педагогиканың күрделі саласының бірі – дидактика тарауында қаралады. Дидактика оқыту теориясы гректің «didaktikos», яғни «оқытамын» деген сөзінен шыққан. Дидактиканың негізгі мәселелері оқу үдерісінің заңдылықтарын, принциптерін және оқытудың тиімді әдістерін көрсетеді. М.Н.Скатын оқыту әдісінің бес түрін көрсеткен: түсіндіру-көрнекілік немесе ақпарат рецептивтік, репродуктивтік проблемалық баяндау; - ішінара іздену немесе эвристикалық; зерттеушілік деп оқытудың бес түрлі әдісіне тоқталса [5-116], Г.А.Ильина «Педагогика» атты еңбегінде оқыту әдістемесін 4 түрге бөлген. Ал академик Ю.К.Бабанский де осындай оқыту әдістерінің түрлеріне тоқталып, оны оқытушының шығармашылық еңбегінің нәтижесі деп көрсетеді. Ә.Исабаевтың «Қазақ тілін оқытудың дидактикалық негіздері» деген 1993 жылғы еңбегінде қазақ тілінен білім беру әдістерін; практикалық жақтан үйрету әдістері, теориялық жақтан үйрету әдістері және теориялық-практикалық үйрету әдістері деп жіктеп, оларды ішінара бірнеше әдістерге топтастырады. Оқытудың теориясын зерттеген ғалымдар ғылыми еңбектерінде оқыту әдістерінің анықтамасын былай берген. И.Д.Зверев: «Оқыту әдістері дегеніміз - мұғалім мен оқушылардың өзара әрекетінің барысында білім алу жолдары», - десе, Ю.К.Бабанский: «Оқыту әдістері дегеніміз мұғалім мен оқушылардың өзара әрекетінің негізінде білім, тәрбие және таным процесін жетілдіру», - дейді. Д.Әлімжанов, Ы.Маманов өз еңбектерінде: «...Қазақ тілін оқыту әдістемесі қазақ тілін оқытудағы мұғалімдердің озық тәжірибелерінің қорытындыларына негізделген оқыту әдістерінің жиынтығы туралы ғылыми пән», - деген. Профессор Ә.Исабаев: «Қазақ тілінен білім беру әдістері сан алуан. Осы әдістерді әдістемеде жіктеп көрсетудің мәні зор. Жіктеп көрсетуде, біріншіден, оқушыға берілетін білімнің сапасы артады, екіншіден, оқушы мен жүргізілетін жұмыстың дәлдігі нығаяды, үшіншіден, мұғалімнің атқаратын жұмысы жеңілдейді... Оқушылар тілді теориялық-практикалық тұрғысынан меңгереді. Қазақ тілінен білім беру әдістерін топтастыру әдістемесінің соңғы жетістіктеріне негізделеді», - дейді. Елімізде мемлекеттік тілді үйрету мәселелері әр қырынан зерттелді. Мысалы: Ә.Жүнісбек: «Қазақ тілі дыбыстарын үйрету әдістемесі», «Қазақ тілін модельдеу арқылы үйрету әдістемесі»; Ф.Оразбаева «Тілді үйретудің коммуникативтік әдістемесі»; Н.Құрман «Қазақ тілін оқытуда теориялық ойлауды дамыту технологиясы», «Қазақ тілін үйретудің интерактивтік технологиясы», «Қазақ тілін этнолингвомәдени жүйе негізінде оқыту», «Қазақ тілін үйретудің ақпараттық технологиясы» т.б.

Пайдаланылған әдебиет тізімі:

- 1.Орынбаев А.Ә. Ш. Сарыбаевтың әдістемелік мұрасы. -Алматы 1995.
- 2.Оралбаева Н. Қазақ тілін үйрену курсының программасы. -Алматы, «Мектеп» 1987.
- 3.Жолымбетов К. «Қазақ тілін оқыту методикасы». –Алматы 1991.
- 4.Сарыбаев Ш. Орыс мектебінде қазақ тілін оқыту тәжірибесінен. –Алматы 1940.
- 5.Балақаев М. «Тіл мәдениеті және қазақ тілін оқыту методикасы». –Алматы,1989.

РЕЗЮМЕ/RESUME

Абылбаева Баян Алтынбековна
Академия «Bolashaq», Караганда, Республика Казахстан
Сарсекеева Динара Жумагельдиевна

КГУ "Центр школьников" Егиндыбулак отдела образования Каркаралинского района,
управления образования Карагандинской области

ОБ ИССЛЕДОВАНИИ МЕТОДИКИ ОБУЧЕНИЯ КАЗАХСКОГО ЯЗЫКА

Подчеркивается, что методика преподавания казахского языка – это научный предмет совокупности методов обучения, основанный на результатах лучшего опыта преподавателей казахского языка. В статье рассмотрены исследования педагогов ученых, написавших научные труды, связанные с вопросами и методикой казахского языка.

Ключевые слова: язык, обучение языку, методы обучения, образовательный инструмент, методика, суждения, исследования, воспитание, виды методов.

Abylbayeva Bayan Altynbekovna
Bolashaq Academy, Karaganda, Republic of Kazakhstan
Sarsekeeva Dinara Zhumageldievna

KSU "center of schoolchildren" Yegindybulak Department of Education of Karkaraly
District, Department of education of Karaganda region

ABOUT THE RESEARCH OF TEACHING METHODS OF THE KAZAKH LANGUAGE

It is emphasized that the methodology of teaching the Kazakh language is a scientific subject of a set of teaching methods, based on the results of the best experience of teachers of the Kazakh language. The article examines the research of teacher-scientists who have written scientific works related to the issues and methods of the Kazakh language.

Key words: language, language teaching, teaching methods, educational tool, methodology, judgment, research, education, types of methods.

List of references:

1. Orynbaev A.A. Sh. Sarybaev's methodological legacy. -Almaty 1995.
2. Oralbaeva N. Kazakh language learning course program. -Almaty, "School" 1987.
3. Zholymbetov K. "Kazakh language teaching methodology". -Almaty 1991.
4. Sarybaev Sh. From the experience of teaching the Kazakh language in a Russian school. -Almaty 1940.
5. Balakaev M. "Language culture and teaching methodology of the Kazakh language". - Almaty, 1989.

Аманбек Ағжан

Мартбек Мамыраев атындағы мектеп-интернатының қазақ тілі мен әдебиеті пәнінің
мұғалімі, Қарағанды, Қазақстан Республикасы

Акzhan_00@mail.ru

Жилкибаева Марал Сапарбековна

Мартбек Мамыраев атындағы мектеп-интернатының тарих пәнінің мұғалімі, Қарағанды,
Қазақстан Республикасы
maral.zhilkibaeva@mail.ru

СИНТЕТИКАЛЫҚ ТӘСІЛ АРҚЫЛЫ ЖАСАЛҒАН ТЕРМИНДЕР

Мақалада терминологиялық сөзжасам жай сөзжасамға қарағанда күрделі процесс екендігі сөз етіледі. Егер жай сөзжасамда сөзжасаудың белгілі бір тәсілін пайдаланумен шектелсе, термин үшін терминдік атаудың сөздік мәнін ашу, яғни ұғымға анықтама беру қажет. Жалпы әдеби тілмен салыстырғанда терминологиядағы сөз жасайтын жұрнақтардың қызмет аясы кеңірек екендігі, олар топтастырушы қызмет атқаратындығы, дәлірек айтқанда, ұғымның белгілерін көрсететіндігі аталып өтеді.

Тірек сөздер: сөзжасам, жай сөзжасам, морфология, термин, тіркесті термин, тілдік жүйе, қосымша, жұрнақ, терминология.

Қазақ тілінде морфологиялық (синтетикалық) тәсіл арқылы сөзжасау 20-30 жылдары жедел дамығаны белгілі. Сөзжасамның бұл тәсілі алғаш А.Ысқақов, Ғ.Мұсабаев, Е.И.Шипова, Ғ.Қалиев, Н.Оралбаева, Е.Жанпейісов, Қ.Есенов, А.Қалыбаева, З.Бейсенова, А.К.Хасенованың еңбектерінде зерттелінді. Соңғы жылдары осы мәселеге арналған А.Салқынбайдың тарихи сөзжасам, яғни сөздік құрамның бүкіл негізін құрайтын туынды сөздердің жасалуы мен тарихи қалыптасу, даму заңдылықтарын айқындап беретін зерттеуінің маңызы зор.

Терминологиялық сөзжасам жай сөзжасамға қарағанда күрделі процесс. Кез келген әдеби тілдегі сөзжасамдық жүйе оның арнайы лексикасына да ортақ құбылыс. Сөзжасамның морфологиялық тәсілі деп түбір сөзге түрлі жұрнақтар жалғау арқылы туынды сөз жасауды айтамыз. Осы тәсіл қазақ тіліндегі терминдерді жасауды елеулі орын алады. Қазақ терминология жүйесіндегі туынды терминдерге жалғанған қосымшалардың санына қарай оларды былай топтап көрсетуге болады:

1. Жұрнақ жалғануы арқылы жасалған туынды терминдер: адал+дық, ұмыт+у, шын+дық, дос+тық, ер+лік, жас+тық, өмір+лік, мүгедек+тік, жұмыс+шы, қызмет+ші, ұсын+ыс, кәсіп+кер, тәбіл+ші, сарап+шы, заң+гер, бүлік+ші, әмір+ші, бол+ыс, бір+лік, бодан+дық, әдебиет+ші.

1.Түбірге екі жұрнақ жалғануы арқылы жасалынған туынды терминдер: зейін+ді+лік, маза+сыз+дық, қажет+ті+лік, абстрак+ті+лік, ізден+паз+дық, сана+сыз+дық, жұмыс+сыз+дық, заң+сыз+дық, кәсіп+шіл+дік, зейнет+кер+лік, әдебиет+тану+шы, жаңа+шыл+дық.

2.Түбірге үш жұрнақ жалғануы арқылы жасалған туынды терминдер: адам+гер+ші+лік, ұқ+ып+ты+лық, жауап+кер+ші+лік, дыбыс+таң+ба+лау, ес+те+лік+тер т.б.

3.Түбірге төрт-бес жұрнақ жалғану арқылы жасалған туынды терминдер: мен+сін+беу+ші+лік т.б.

Міне, осындай түрлі қосымшалар арқылы жасалған туынды терминдерді түбір /Т/ және қосымша /Қ/-ның бірігуі арқылы берілетін мынадай үлгіде көрсетеміз.

1.Т+Қ: дос+тық, ер+лік, жас+тық, өмір+лік, мүгедек+тік, жұмыс+шы, қызмет+ші, ұсын+ыс, кәсіп+кер, тәбіл+ші, сарап+шы, заң+гер, бүлік+ші, әмір+ші, бол+ыс, бір+лік, бодан+дық, әдебиет+ші.

2.Т+Қ+Қ:әуес+қой+лық,зейін+ді+лік,маза+сыз+дық,қажет+ті+лік,абстрак+ті+лік,ізден+п аз+дық,сана+сыз+дық,талғам+паз+дық,жұмыс+сыз+дық,заң+сыз+дық,кәсіп+шіл+дік,зейнет+кер+лі

к, құрыл+тай+шы, дыбыс+таң+ба, әңгіме+леу+ші, әдебиет+тану+шы, жаңа+шыл+дық.

3.Т+Қ+Қ+Қ: адам+гер+ші+лік, ұқ+ып+ты+лық, жауап+кер+ші+лік, дыбыс+таң+ба+лау, ес+те+лік+гер.

4.Т+Қ+Қ+Қ+Қ: мен+сін+беу+ші+лік.

Сөз тудырушы қосымшалардың терминжасамдағы қолданысы бірдей емес. Қазақ тіліндегі терминдерді жасауға қатыстырылатын жұрнақтарды өнімді және өнімсіз жұрнақтар деп екіге бөліп қарастырамыз [1].

Термин жасайтын өнімді жұрнақтар:

-лық/-лік, -дық/-дік, -тық/-тік, жұрнақтарының түрлі тілдеріндегі ең өнімді жұрнақтар екендігін ғалымдар дәлелдеген. Аталған жұрнақтар әсіресе дерексіз ұғымдарды жасауда ерекше белсенділік танытады. Осы жұрнақтардың көмегімен жасалған терминдердің сан ғасырлық тарихы бар. Бұл туралы Р.А.Үрекенова «қазақ тіліндегі -лық жұрнағының көне түркі тілдерінде -лыг, -лиг, -луг, -лүг түрінде белгілі болып, сын есім және зат есім жасалғандығын» атап көрсетеді. Көне түркі ескерткіштері сөздігінде *ерлік, жастық, адалдық, шындық, достық, біліктілік* т.б. сөздердің кездесетіні ғалым сөзін дәлелдей түседі. Ал қазақ терминологиясында терминдердің басым бөлігі жоғары дәрежедегі дерексіздігімен ерекшеленетінін ескерсек, оның қалыптасуына негіз болған дерексіз лексика екендігі анық [2].

Қазақ тіліндегі терминдердің қалыптасуының қай кезеңі болмасын

-лық қосымшасының өнімділігін байқау қиын емес. -лық жұрнағы арқылы дерексіз ұғымдар жасаудың тамаша үлгісін Абай шығармаларынан кездестіреміз. Ы.Алтынсарин дерексіз ұғым атауларын жасауда -лық жұрнағын шебер пайдаланып, *тапқырлық, салақтық, ұқыптылық* сияқты атауларды ұсынады. -лық жұрнағының дерексіз мәндегі терминдер жасаудағы орны Шәкәрім еңбектерінен де байқалады.

20-30 жылдарда -лық жұрнағының термин жасауда қызметі арта түседі. Осы жұрнақтың көмегімен ұғымдарды беру үлгісін А.Байтұрсынұлы, Ж.Аймауытұлының еңбектерінен ұшырастырамыз. Мысалы: *икемділік, шыдамсыздық, батылдық, қозғалыстық, өзімшілдік, қажеттілік, белсенділік* т.б. Бұл аталған сөздердің ішіндегі *қажеттілік, белсенділік* сияқты сөздер осы кезеңнің туындысы болса керек, ал басқалары ауыз әдебиетінде жиі кездесетін сөздер. Дегенмен, бұл сөздерге терминдік мән үстемеленіп, арнайы әдебиет, оқулықтарда қолданылады.

50-70 жылдарда -лық жұрнағымен адалдық, ептілік, әділдік, қайырымсыздық, арамдық, даналық, албырттық тәрізді сөздер термин болып қалыптасты. Аталған уақыттан күні бүгінге дейін -лық жұрнағы түрлі терминологиялық лексикада кеңінен қолданылып келеді.

А.Н.Кононовтың -лық жұрнағы дерексіздік мағынадағы зат есімдер мен қатыстық сын есімдер жасайды деген пікірімен келіспеуге болмайды. -лық қосымшасының қызметі ең алдымен зат есім, қатыстық сын есім тудыруда артты. Осы айтылғандар қазақ тілінде термин жасауда -лық жұрнағы үнемі жиі пайдаланылғанын дәлелдей түседі [3].

-лық жұрнағының басты ерекшелігі - оның лексикалық қабаттың қай түріне болса да емін-еркін жалғануында болып отыр. Ең бірінші кезекте -лық қосымшасы қазақтың төл сөздеріне жалғанып, терминдер жасайды: *ұлттық, қоғамдық, әлеуметтік, пайымдылық, жастық, көрегендік, алғырлық, арамзалық, аңқылдақ, алаяқтық, арсыздық, бақталастық; бейімділік, белсенділік, бойкүйездік, биязылық, бейпілауыздық, өжеттілік, дарындылық, дәрекілік, өзімшілдік, ебедейсіздік, елгезектік, енжарлық, жалқаулық, жауапсыздық, заңсыздық, панасыздық, жұмыссыздық, мүгедектік, қажеттілік, кәсіпшілік, біліктілік, инабаттылық, қайырымдылық, бейімділік, кепілдік, кешенділік, тәртіпсіздік, суықтық, беріктік, ашуланишақтық, құмарлық, сараңдық, талапсыздық, қайғысыздық* т.б.

-лық шығу тегі шығыстық болып келетін араб, парсы сөздеріне жалғанады: *адалдық, данышпандық, әлеуметтік, қажеттілік, зейінділік, адалниеттілік* т.б. Сондай-ақ, -лық орыс тілінен енген кірме терминдерге де еркін жалғана береді. Қазіргі тілімізде сын есім туғызатын өнімді жұрнақтардың қатарына -лық, -лік, -дік, -дық, -тық, -тік аффиксін қосуға болады. Әсіресе, орыс тілінен енген зат есім түбірлеріне жалғанып, олардан қатыстық сын жасайтын амал ретінде соңғы жылдары ерекше кең қолданылады.

Біз өз тарапымыздан автор пікірінің дұрыстығын, қазақ терминологиясының жүйесін *-лық* жұрнағының көмегімен *абсолюттік, позитивтік, психикалық, факторлық, вестибулярлық, бисцеральдық, потологиялық, дистанттық, референттік, рефлекстік, ассоциациялық, оптикалық, аутогендік, сенсорлық* т.б. терминдердің кездесетіндігімен дәлелдегіміз келеді.

-лық жұрнақты терминдер жасайтын түбірлердің құрамы зат есім (*қоғам-дық, әлеумет-тік, нәресте-лік* т.б.), сын есім (*әдемі-лік, сезім-дік, адал-дық*), етістік (*үйірсек-тік*), модаль сөздер (*мүмкін-дік, қажетті-лік*) болып келеді. Сөйтіп, олар әр қилы сөз таптарынан зат есім және қатыстық сын есім (*әділдік, әлеуметтік*) тудырады.

Сын есім болатындары жеке тұрып жұмсалмайды, олар бағыныңқы сыңарда анықтауыштық қатынаста қолданылады. Мысалы: *танымдық есеп, көркемдік талғам, кәсіптік оқыту, әлеуметтік бейімделу, қоғамдық көңіл күй, сезімдік қабылдау, эмоциялық ес, қимылдық ес, бейнелік ес* т.б.

-лық жұрнағы жалғанатын тұлғалардың морфологиялық құрылымы да әркелкі болып келеді.

1.Түбір+лық: ұлт+тық, қоғам+дық, биязы+лық, әлеумет+тік.

2.Түбір+ды/-ді/+лық: қажет+ті+лік, табан+ды+лық, зейін+ді+лік,

нысап+ты+лық, ұқып+ты+лық, бейім+ді+лік, белсен+ді+лік т.б.

3.Түбір+паз+лық: талғам+паз+дық т.б.

4.Түбір+сыз (болымсыздық мағынасында) + лық: сана+сыз+дық, жауап+сыз+дық, маза+сыз+дық, зейін+сіз+дік, ұстам+сыз+дық, т.б.

Тіркесті терминдерге *-лық* жұрнағы жалғанғанда терминдер анықтауыш сөздің басында, ортасында, соңында келеді.

а) сөздің басында келетініне мысал: *әлеуметтік бейімделу, азаматтық хал актілері, маусымдық жұмыс, әлеуметтік жағдай, әлеуметтік оңалту, тұрмыстық жарақат, біліктілік талаптары, езулік дауыссыз, езулік дауысты, еріндік дауыссыз, еріндік дауысты, лексикалық бірлік, логикалық екпін, мағыналық бірлік, морфологиялық бірлік, синтаксистік бірлік, тілдік бірлік, фонетикалық бірлік, т.б.*

ә) Сөздің ортасында келетініне мысал: *әдебиеттің көркемдік мәні, ғылыми фантастикалық әдебиет, көне түркілік әдеби тіл, еңбекке жарамсыздық парағы, алты күндік жұмыс аптасы, ақылы медициналық жәрдем, аралас біліктілік алқасы, әлеуметтік, бастапқы медициналық құжаттар, біртұтас мемлекеттік эсер қоры, бірыңғай мемлекеттік саясат, ерекше құқықтық режим, алғашқы қауымдық сана, жоғары аттестациялық комиссия, жоғары техникалық оқу орны, зерттеудің математикалық әдістері, көркем шығармашылық психологиясы, қос факторлық теориясы т.б.*

б) сөздің соңында келетініне мысал: *әлеуметтік шыдамсыздық, эмоциялық қозғыштық, әлеуметтік қажеттілік, әлеуметтік жинақылық, әлеуметтік белсенділік, әскери міндеттілік, әсіре саясатшылық, бір жақты жеңілдік, бір топқа қатыстық, бірлескен кәсіпкерлік, т.б.*

-лық қосымшасымен жасалған тіркесті терминдерге қатысты айтатын тағы бір мәселе, олардың арнайы оқулықтарда, әдебиеттерде жазылуы. Сөздікте (1976) олар *абсолют сезгіштік, абсолют табалдырық, оператив бейне, репродуктив әрекет* түрінде жұрнақсыз жазылады. Осындай терминдерді С.Әлімжанов «қазақ тілінде ежелден бар модельдер (қол сағат, төс қалта) арқылы берілген» деп жазады. Біздіңше, сөздікте (1976) тіркесті терминдердің (абсолют сезгіштік т.б. түрінде жұрнақсыз) берілуінің себебі қазақ тілінде ежелден бар үлгілерге (қол сағат) сүйеніп жасалынды дегеннен гөрі, Қ.Жұбанов жасаған терминологияның 10 принципінің 7-шісіне, яғни «сын есімнен жасалған *-ский, -ный* жұрнақты анықтауыштық қызметтегі халықаралық терминдерді қысқартып, жұрнақсыз қабылдау керек, мыс.: «абсолютная истина - absolut sama» деген принципінің негізінде жасалды деу дұрыс [4].

Бұл мысалдардан *-лық* қосымшасының жалғануы орынды әрі қажет екендігі байқалады. Келтірілген мысалдағы сөйлемдерде жалғаусыз «абсолют сезгіштік» үлгісінде беруге де болар еді, бірақ *-лық* жұрнағы жалғанғанда басыңқы сыңардың дерексіздік қызметі айқындала түскенін мойындамасқа болмайды. Осыдан барып, *-лық* қосымшасының терминдік мағынаны дәл беруі үшін қажет екендігі көрінеді.

Жалпы алғанда, *-лық* жұрнағымен жасалған терминдер дерексіздікті білдіріп, жинақылық мәнде жұмсалады (табандылық, төзімділік, жомарттық т.б.).

-шылық/-шілік жұрнақтары есімдерден зат есім тудыратын өнімді жұрнақтар екені белгілі. Дегенмен, қазақ тіліндегі терминдердің морфологиялық сипатын қарастыруда бұл жұрнақтың есімдерден ғана емес, етістіктерден де зат есім тудыруға бейім екендігін байқадық. Мәселен, *-у* формалы тұйық етістіктерге жалғанып, *тұқым қуалаушылық, табалаушылық, көре алмаушылық, менсінбеушілік, әкімшілік құқық бұзушылық, өндірістік жарақаттанушылық, азаматтық бағынбаушылық, дипломаттық тиіспеушілік құқығы, мұғалімнің ұйымдастырушылық іс- әрекеті*, т.б. тәрізді есімдер туғызады. Бұл қосымша арқылы бір нәрсеге бейімділікті білдіретін терминдер жасалады.

-шылық жұрнағы дерексіз ұғымдарды да білдіреді. Мысалы: *адамшылық, кемшілік, күншілік* т.б.

20-30 жылдарда *-шылық* қосымшасы орыс тіліндегі *-изм* қосымшасының орнында жүруі, оның терминжасамда кең қолданылуына себін тигізеді. Мысалы: интеллектуализм - *зердешілік*, пессимизм - *күйікшілік* т.б. Бірақ, кейінгі уақытта *-изм* жұрнағын қазақ терминологиясында сол күйінде пайдалану *-шылық* қосымшасының терминдік мүмкіндігінің бәсеңдеуіне әкеліп соқты. Бірақ, қазақ терминологиясы жүйесінде *-шылық* жұрнағы өнімді жұрнақтардың қатарына жатады. Соңғы кездері философия ғылымында *-шылық* жұрнағымен қоса қатыстық сын есім тудыратын *-и* қосымшасы жарыса қолданылса /адамгершілік -адами/, психологияда *-шылық* жұрнағы белсенділік танытады. Мысалы: адамгершілік, көпшілік, жауапкершілік.

Термин жасауда *-у* қосымшасы өнімді жұрнақтардың біріне саналады. Етістіктің *-у* тұлғасы есім сөздерге жақын екені белгілі. Сондықтан да бұл тұлғаны қимыл есімдерін жасайтын жұрнақ деп атаймыз. Қимыл есімдері істің я әрекеттің нақтылы процесін білдірмей, тек оның ағауы ретінде қызмет етеді.

- у тұлғалы терминдер таза зат есімдік сипат алып, дерексіздікті білдіреді.

- у жұрнағы бұйрық райдан кейін келіп жалғанғанда белгілі бір іс- әрекеттің аттарын білдіреді. Мысалы: *үндесі, үйлеспеу, ұяңдану, толғау, терістеу, сөз жасау, жоқтау, сөйлеу, стильдеу, кейіптеу, сыңсу, терминдендіру, теңеу, байқау, болжау, даму, қабылдау, пайымдау* т.б.

Орыс тілінен енген кірме терминдерге *-у* етістік тудыратын *-ла, -ле* жұрнағынан кейін келіп те жалғана береді: *абстракция+ла+у, биологизация+ла+у* т.б.

Сондай-ақ *-у* етістіктерде басқа да қосымшалардан соң тұрып жалғана береді. Мысалы: *нерв байланысын актуалдандыру/Сөздік, 1976/*.

- у жұрнағымен келген тіркесті терминдер сөздің басында келіп анықтауыш қызметін атқарады. Мұндай тіркесті терминдер екі немесе одан да көп сыңардан туады. Мыс.: *еліктеу ойыны, даму стратегиясы, азарту дәуірі, есептеу уақыты, жинақтау жүйесі, байланысу типтері, баяндау әдісі, бейнелеу әдісі, тергеу практикасының психологиясы* т.б.

Терминдер жасауда өнімді болып табылатын жұрнақтардың бірі - етістіктерге жалғанатын *-ыс, -іс, -с* қосымшалары.

-ыс қосымшалы терминдер дерексіздік ұғымды білдіретін терминдер болып келеді. Бұл қосымшалардың тіркесімділік қабілетінің артуы терминдер жүйесінде олардың белсенді терминдер екенін аңғартса керек. Мысалы: *қозғалыс, байланыс, сөгіс*, т.б.

Тағы бір өнімді жұрнақтардың қатарына *-ым/-ім/-м* қосымшаларын жатқызуға болады. Мысалы: *таным, ұғым, білім, сенім, сезім*, т.б.

Орыс тілінен тілімізге көптеген жаңа жұрнақтар ауысты деген пікір бар. Осы пікірдің негізсіздігін І.Кеңесбаев, Ғ.Мұсабаевтар былай деп дәлелдейді. «Сөз жасайтын жұрнақтар лексика-грамматикалық категорияларға жатады. Сондықтан олар басқа тілге тез ауысатын категориялар емес. *-изм, -ист* жұрнақтары қазақ тілінде қазақтың байырғы түбір сөзінен бір де сөз жасамайды... Орыс тілінен қазақ тіліне жұрнақ ауысқан жоқ» [5].

Шындығында, қазақ терминологиясы жүйесінде *-изм, -ация* жұрнақтарымен келген бір де бір қазақтың сөздері жоқ. Олардың бәрі орыс тілі арқылы енген кірме терминдерде кездеседі. Сондықтан да, біз мұндай жұрнақтар мен сөз алды қосымшаларын /префикс/ кірме сөздермен бірге алып қарастырамыз. Мысалы: *конформизм, детерминизм, волюнтаризм, деперсонализация, абстракция*,

конвергенция, идентификация, антиципация, аптерцепция, аккомодация, ассоциация, галлюцинация т.б.

Сондай-ақ, қарама-қарсылық мәнде жұмсалатын еуропалық *анти-* /антипатия/ мен жаңа деген ұғымды білдіретін *нео-/неофрейдизм/* сөз алды қосымшалары және парсылық *бей/би* (бейқамдық, бейтараптық) сөз алды қосымшаларының термин жасаудағы қызметі туралы көзқарасымыз да жоғарғыдай.

Морфологиялық тәсіл арқылы термин жасаудың тағы бір түрі сөздердің бірігуі, яғни, екі, кейде үш толық мағыналы түбірлердің бірігуі нәтижесінде терминдер жасалынады. Олардың мағыналары құрамындағы сыңарлардың мағынасымен анықталады. Мысалы: ата мекен, мінез тану, жеке адам, егде жас, т.б. [6].

Бұлар сияқты терминдерді талдамас бұрын, қысқаша күрделі терминдер мәселесіне, яғни, туынды және күрделі терминдердің сол сияқты күрделі терминмен тіркесті терминнің арақатынасына, олардың бір-бірінен ерекшелігіне тоқтала кетуді жөн деп есептейміз.

Күрделі термин туынды терминнен өзінің құрамы жағынан ажыратылады. Егер туынды термин түбірге жұрнақтар жалғануы арқылы жасалынатын болса, күрделі термин мен тіркесті терминнің ара жігін ажырату үлкен қиындық туғызады. Өйткені екеуі де екі немесе одан да көп сыңарлы болып келеді.

Сырттай қарағанда, күрделі терминдерді құрастырушы компоненттердің бір-біріне қатысты анықтаушы, анықталушы қатынас тәрізді болып көрінеді де, олар тіркесті терминмен шектесіп жатады. Күрделі термин мен тіркесті терминнің арасындағы бұл ұқсастық – сырттай ұқсастық. Ал мазмұны мен табиғаты жағына келсек, күрделі термин – тіркесті терминнен басқаша құбылыс.

Күрделі термин мен тіркесті терминнің бір-бірінен айырмашылығын синтаксистік қана емес, семантикалық қатынастан да іздеу қажет.

Бұлардың арасында сырттай ұқсастықтың болуына мынадай себеп бар: күрделі термин шығу тегі жағынан еркін сөз тіркесіне барып тіреледі. Еркін сөз тіркесінің сыңарларының арасындағы әуелгі синтаксистік қатынас атап айтқанда, анықтаушы және анықталушы қатынас біртіндеп күңгірттеніп, ақыр аяғында ол қатынас мүлдем жойылады да, осының нәтижесінде біртұтас күрделі термин жасалынады.

Тіркесті терминдердің арасында синтаксистік байланыс, яғни бағыныңқы сыңар басынқы сыңарға тәуелді болады, ал күрделі терминдер арасында мұндай байланыс болмайды. Осыған байланысты тіркесті терминнің әрбір сыңары жеке сөз қызметін атқарады, ал күрделі терминдегі мұндай сыңарлар бір ғана сөзді білдіреді.

Күрделі терминді басқалардан ажырату үшін, олардың семантикалық тұтастық, морфологиялық тұтастық, синтаксистік тұтастық тәрізді белгілері болуы шарт. Күрделі терминнің құрамындағы сыңарлардың әрқайсысы әр басқа лексикалық мағынаны емес, біріккен күйінде бір бүтін лексикалық мағынаны білдіреді. Тіркесті термин жеке сөздерден құралады және оның мағынасы осы сөздердің мағыналарының бірігуінен пайда болады.

Морфологиялық құрылымы жағынан алғанда да күрделі терминнің барлығы біртұтас сөз ретінде танылып, олар құрылымдық тұтастық қасиетімен сипатталады. Күрделі терминнің сыңарлары орнын алмастырып, қалыптасқан күйінен басқаша тіркесе қалса, онда ол өзіне тән мағынасынан айырылады да, күрделі термин болудан қалады. Сондықтан, күрделі термин – лексикалық бірлік, ал тіркесті термин – синтаксистік бірлік болып табылады.

Ойымызды жинақтай келе айтарымыз, күрделі терминдерді тіркесті терминдерден бөліп алып, жеке өз алдына қарастырудың бүгінгі таңда пісіп жетілгендігін ескерткіміз келеді.

Қысқасы, синтетикалық (морфологиялық) жолмен жасалған терминдер қазіргі қазақ тіліндегі термин жүйесінен елеулі орын алады. Бұл – қосымша арқылы сөз жасаудың термин шығармашылығындағы негізгі көз екендігімен түсіндіріледі. Қазақ тіліндегі терминнің жасалу жолдарының ішіндегі өнімді тәсілдерінің бірі болып саналады.

Пайдаланылған әдебиет тізімі:

1. Қайдар Ә. Қазақ тілінің өзекті мәселелері. - А., 1998.
1. Құрманбайұлы Ш. Қазақ терминологиясы дамуының ғылыми қағидаттары. Астана, 2004.
2. Кеңесбаев І., Мұсабаев Ғ. Қазіргі қазақ тілі. - А., 1975. -304 б.
3. Құрманбайұлы Ш. Қазақ терминологиясындағы варианттылықтың сыры неде? // Терминологиялық хабаршы, №2. Астана-2002. 9-14 б.
4. Сыздықова Р. Сөздер сөйлейді. - А., 1994. -272 б.
5. Есенқұлов А.Е. Қазақ тіліндегі әдебиеттану терминдерінің даму жолдары // Терминдер және олардың аудармалары. - А., 1990. - 55-60 б.

РЕЗЮМЕ/RESUME

**Аманбек Агжан, Жилкибаева Марал Сапарбековна
Школы-интерната имени Мартбека Мамыраева,
Караганда, Республика Казахстан
ТЕРМИНЫ, ОБРАЗОВАННЫЕ СИНТЕТИЧЕСКО-
МОРФОЛОГИЧЕСКИМ ПОДХОДОМ**

В статье говорится, что терминологическое словообразование более сложный процесс, чем простое словообразование. Если простое словообразование ограничивается использованием определенного способа словообразования, для термина необходимо раскрыть словарное значение имени термина, то есть дать определение понятию. Отмечается, что по сравнению с общим литературным языком словообразовательные суффиксы в терминологии имеют более широкую сферу деятельности, выполняют группирующую функцию, а точнее, проявляют признаки понятия.

Ключевые слова: словообразование, простое словообразование, морфология, термин, фразовый термин, языковая система, дополнение, суффикс, терминология.

**Amanbek Aghzhan, Zhilkibayeva Maral Saparbekovna
Martbek Mamyraev boarding school,
Karaganda, Republic of Kazakhstan**

TERMS FORMED BY THE MORPHOLOGICAL APPROACH

The article states that terminological word formation is a more complex process than simple word formation. If it is limited to the use of a certain way of Word formation in simple word formation, it is necessary to reveal the dictionary value of the term name for the term, that is, to give a definition of the concept. It is noted that in comparison with the general literary language, word-forming suffixes in terminology have a wider scope of activity, they perform a grouping function, or rather, they show signs of the concept.

Key words: word formation, simple word formation, morphology, term, phrasal term, Language System, addition, suffix, terminology.

Used literature:

1. Kaidar A. actual problems of the Kazakh language. - А., 1998.
2. Kurmanbayuly Sh. scientific principles of development of Kazakh terminology. Astana, 2004.
3. Kenesbayev I., Musabayev G. modern Kazakh language. - А., 1975. -304 P.

4. Kurmanbayuly sh. what is the secret of variance in Kazakh terminology? // Terminological Bulletin ,No. 2. Astana-2002.pp. 9-14
5. Syzdykova R. The words speak. - A., 1994. -272 P.
6. Esenkulov A. E. ways of development of literary studies terms in the Kazakh language // terms and their translations. - A., 1990. - pp. 55-60.

ӘОЖ 81 23:811.512.122
МҒТАР 16.01.11

Жанузахова Карлыгаш Калдаровна
januzak2022@mail.ru
«Bolashaq» академиясы, Қарағанды,
Қазақстан Республикасы

ЖАЗБА ЕСКЕРТКІШТЕР ТІЛІНДЕГІ НӨЛДІК ФОРМА

Мақалада қазақ тіліндегі септік тұлғаларындағы нөлдік форманың өзіне ғана тән лингвистикалық ерекшелігі қарастырылды. Тіліміздегі септік түрлерінің атау септігінен басқасының барлығының да арнайы грамматикалық көрсеткіштері бар екендігі, олардың нөлдік формада қолданысы анықталды. Алайда септіктердің осы грамматикалық көрсеткіштері кей жағдайда арнайы тұлғаланбай, нөлдік тұлғамен шектеліп жататындығы дәлелденді. Септік жалғауларының бірсыпырасының жалғаулары бола тұра, қолданыста нөлдік жалғаумен қолданылатыны айқындалды. Қолданыста барлық дерлік септіктер, әсіресе, бірыңғай мүшелерде нөлдік жалғаумен қолданылатыны талданды.

Тірек сөздер: Септік категориясы, септік жалғаулары, грамматикалық форма, грамматикалық категория, изафеттік тіркестер, құранды етістіктер, күрделі етістіктер, тұрақты (идиомалық) тіркес, атаулық, терминдік тіркес.

Тіл-тілде сөздерді өзара байланысқа түсіріп, грамматикалық жағынан әмбебап сипатқа жеткізіп отыратын – септік жалғаулары. Осы тұрғыдан келгенде, А.Ысқақовтың қазақ тіліндегі жалғаудың төрт түрін төрт түрлі категорияға жатқызуы өте орынды. Ғалым былай дейді: «...төрт түрлі жалғаудың әрқайсысының өздеріне тән грамматикалық мағыналары және сол мағыналарына орай арнаулы грамматикалық формалары бар. Сол себептен олар өз алдымен категория деп танылып, әрқайсысы бас-басына септеу категориясы, көптеу, тәуелдеу, жіктеу категориясы делініп есептеледі» [1, 20].

Қазақ тіліндегі төрт жалғаудың ең күрделісі әрі саны жағынан басымы да – септік жалғаулары (етістік сөз табының кей категориясының тәуелдену және жіктелу үлгісін ескермегенде). Демек, сөздерді бір-бірімен байланыстырып сөйлеуде, коммуникативтік актіге түсуде аталған жалғаулардың қызметі орасан. Сонысына қарамастан бұл жалғау ықшамдалуға бейім. Бұл мәселе жалпы түркологияда да, отандық тіл білімінде де ара-тұра айтылып келеді. Бірақ біздер көп жағдайда септік тұлғаларының нөлдік форма иеленуінің әдеттегі аксиомаға қарама-қайшы екенін ескере бермейміз. Ендеше бұл (септік жалғауларының нөлдік тұлғасы) – арнайы түрде зерттеуді қажет ететін өзекті мәселе. Әсіресе тарихи грамматика тұжырымдарымен байланыстыра зерттеу қажет.

Жалпы, қазіргі қазақ тіл білімінде болсын, түркологияда болсын септік жалғауларының нөлдік тұлғасы жөнінде айтылғанда, атау септігінің грамматикалық ерекшелігі назардан тыс қалады. Сайып келгенде, үнемі нөлдік тұлғада жұмсалатын септік – осы атау септігі. А.Қалыбаева мен Н.Оралбаеваның пікірінше, атау септігі – «сөздің басқа септікке түспей

тұрғандағы қалпы емес». Ғалымдардың еңбегінен үзінді келтірейік: «Атау септіктің өзіне тән белгілі мағынасы бар, ол мағынаны септік парадигмасының ешбір мүшесі білдіре алмайды, атау септіктің белгілі тұрақты қызметі бар, оны қалған септіктегі сөздердің ешқайсысы атқара алмайды, өйткені атау септік – шартты түрде алынған, сөздің басқа септіктерге түрленбей тұрғандағы қалпы ғана емес. Ол – септік парадигмасының бір мүшесі, септік жүйесіндегі сөз формаларының бірі, ол сөйлемдегі сөздермен белгілі қатынасқа түседі, синтаксистік қызмет атқарады, тұрақты мағынасы бар. Атау септікте танылып жүрген түрлі мағыналардың біреуі ғана оған қатысты. Ол, атау септік, сөйлемде кім және не туралы айтылатынын білдіреді. Бұл – атау септіктің бірден-бір мағынасы» [2, 116]. Осы орайда А.Омарова «атау септіктің нөлдік морфемасы тұрақты» екенін ескертеді [3, 165].

Бұларға атау септігінің тұлғасы қарама-қарсы. Атау септік тек нөлдік формада ғана қолданылады. Атау, ілік, табыс септіктері бір категорияның ішкі ерекшеліктері болғанына қарамастан, оларда осындай үлкен айырмашылық бары байқалады. Анығырақ айтқанда, ілік, табыс септіктерінің формалары бірде қосымшалы, бірде нөлдік формада ауысып қолданылса, атау септігінің бір ғана тұлғасы болғандықтан, ол тұрақты, үнемі бір тұлғада, яғни үнемі нөлдік формада қолданылады. Бұны нөлдік қосымша араласқан категориялардың сөз тұлғаларының бір ерекшелігі санауға болады. Демек, атау септік тұлғасының да нөлдік морфема екені ескерілуі тиіс.

Тарихи грамматика мәліметтеріне қарағанда, септік категориясы өте ертеде қалыптасқан. Бұл туралы Т.Қордабаев пен М.Томанов былай дейді: «Түркі тілдеріндегі септік жалғау – ертеде қалыптасқан көне категориялардың бірі. Ол сонау V-VI ғасырлардан сақталған ең көне жазбалардың өзінде-ақ, негізінен алғанда, қалыптасып болған категория ретінде кездеседі. Ал біз сөз етіп отырған еңбектің (Жамиғат-Тауарих) жазылған дәуірінде, яғни XV-XVI ғасырларда, ол едәуір екшеліп, толығып, мағыналары сұрыпталып жетілген...» [4, 16].

Алайда авторлар септік тұлғаларының нөлдік морфемасын «атау септігіне теңелу» деп көрсетеді. Ал мұндай құбылыс еш уақытта да атау септік тұлғасына теңеспейді. Оған жоғарыдағы ғалымдар тарапынан келтірілген дәлел де жеткілікті. Сондықтан түрколог мамандардың септік тұлғаларындағы нөлдік морфеманы атау септігіне теңестіруін, өздері атап көрсеткендей, «сыртқы тұлғасы жағынан» ғана, яғни салыстырмалы түрде ғана сипаттауы деп түсінуіміз қажет: «...көне жазбалар тілі жайлы әңгіме болғанда, мынадай бір ерекшеліктерді де еске алмай болмайды: V-VIII ғасыр жазбалары болсын, кейінгі орта ғасырлар ескерткіштері болсын, қайсысында да грамматикалық септіктердің де, көлемдік септіктердің де «жасырын» келуі, септіктің сыртқы формасы жағынан атау тұлғасына ұқсап тұруы – жиі кездесетін құбылыс. Солардың кейбірін көрсету артық емес: іліктің «жасырын» келуі: Іле суын кечтіміз (МК). Теңір сөзү (КК). Табыс септіктің жасырын келуі: Таш тоқытдым (КТ), Тіл білмен (КК). Дегенмен мұндай сыртқы ұқсастық (әрине, функциялық емес) – қазіргі түркі тілдерінде де кең жайылған заңдылық» [4, 94].

Енді тарихи жазбалардағы септік жалғауларының нөлдік морфемасына жекелей тоқталайық.

Атау септігі. Бұл септіктің нөлдік тұлғасы тұрақты екені жоғарыда айтылды. Ескеруге тұрарлық мәселе – көне түркі жазбаларындағы атау септігі де қазіргі қалпында (қосымшасыз) болған.

Ілік септігі. XIV ғасыр жазба ескерткіштерінің біріне жататын «Хұсрау-Шырын» поэмасының тілін арнайы қарастырған зерттеуші Н.Құлтанбаева ілік септігінің қандай жағдайда нөлдік тұлғада жұмсалғаны жөнінде:

«1. Бүтіннің бөлшегін білдіргенде ілік септіктегі сөз қосымшасыз қолданылады. Мысалы: Айа бірла күн өртүлғайму – Алақанның аясымен күн жабыла ма?

2. Тәуелді жалғаулы сөз меншіктілік мағына емес, қатыстық мағынаны білдіргенде, ілік септік жасырын формада келеді. Мысалы: Чын айтег йулдуз ара халық ічинда – Жұлдыздың арасындағы айдай.

3. Алдынан сілтеу есімдігінен болған анықтауыш келгенде, ілік септігі қосымшасыз қолданылады. Мысалы: Бу көңлүм ігінча тіма қылғыл – Бұл көңілімнің ауруына қамқорлық жаса», – дей келіп, «ілік септігінің жасырын формада тұруы» «қазіргі қазақ тілімен бірдей, айтарлықтай өзгешелігі байқалмайтынын» айтады [5, 357].

XVIII ғасыр жазба ескерткіштерінің біріне жататын «Жамиғат-Тауарих» шежіресі тілін зерттеуші белгілі ғалымдар ілік септігінің онда да жасырын келетінін жазады: «Шежіреде кездесетін ілік жалғаулы зат есімнің барлығы да тәуелдік жалғаулы сөзбен байланысады да, мағыналық жағынан оған иелікті, іліктес-қатыстылықты білдіреді. Қазіргі әдеби тіліміздегі сияқты, ілік жалғаудың кейде айтылмай жасырын тұратын фактілері де (атасы йұртында, хан ұғлы) (20) кездесіп отырады» [4, 17-18].

Жалпы, септік формаларының нөлдік морфемасы туралы зерттеулерде көбіне ілік және табыс септіктерін келтірумен шектеліп жатады. Қолда бар деректерге қарағанда, басқа септіктердің де нөлдік тұлғада жұмсалуды айтарлықтай белсенді.

Барыс септігі. XIX ғасырдағы «Хұсрау-Шырын» тілінде: Қол йар бойны үзра салмақ – Қолды жар мойнына салмақ [4, 358].

XVIII ғасырдағы (1602) «Жамиғат-Тауарих» шежіресі тілінде: «Барыс жалғауының айтылмай, сөзге қосылмай жасырын тұру фактісі де кездесіп отырады, бірақ мұнда да бірізділік жоқ. Мысалы, шежіренің 32-бетінде Аның ұрұғы Чыңғыс хан барор деп жазылса, 35-бетінде осы сөйлемдегі Чыңғыс хан деген сөздің барыс жалғауы ашық түрде (Чыңғыс ханға) берілген» [4, 19].

Табыс септігі. XIX ғасырдағы «Хұсрау-Шырын» тілінде тәуелдік жалғауынан кейін немесе керісінше: Бу Шабдіз аның ұрғы тейу білдім – Бұл Шабдіз оның ұрығы деп білдім. Сабрум алды – Сабырымды алды [4, 358].

XVIII ғасырдағы «Жамиғат-Тауарих» шежіресі тілінде: «Табыс септіктің қолданылуын әңгімелегенде, ең алдымен оның жасырын не ашық қолданылуының заңдылықтары қарастырылуға тиіс. Қазіргі тюркологияда табыс септіктің мұндай қолданыстарын заттың (объектінің) белгілі не белгісіздігімен байланыстыру жиі кездеседі. Ал қазіргі тілдердегі жай бұлай болғанда, тарихи тұрғыдан қалай екен дейтін сұрақтың тууы заңды. Көне жазбалар тілін зерттеушілердің көпшілігі-ақ көне түркі тілінде табыс жалғауының ашық не жасырын келуі белгілі бір жүйені аңғартпайтынын айтады. Әңгіме болып отырған объект белгісіз болса да, кейде ол табыс жалғауының ашық түрімен келеді де, сол объект белгілі болса да, ол кейде жалғаусыз жұмсалады. Сөйтіп, зерттеушілердің едәуір бөлігі қолдайтын қазіргі тілдердегі белгілілік-белгісіздік теориясы тарихи тұрғыдан дәлелді болмай шығады. Мысалы, Ақтермел кече оғрақлатдым (Ақтермелді кешіп өткесін тоқтаттырдым) (Т) деген сөйлемді алайық. Егер белгілілік-белгісіздікке байланысты болса, осы сөйлемдегі Ақтермел атауы міндетті түрде табыс жалғауында келуге тиіс еді» [4, 100-101]. Етістіктің тура алдында келіп, оған меңгеріле байланысатын зат есімдер көбінесе жалғаусыз болып келген: Қаршынлар, қамшылар йығып, сал бағлады (28). Ләшкер бөліп берді (154). [4, 19].

Жатыс септігі. XIX ғасырдағы «Хұсрау-Шырын» тілінде көмекші есімдерге жалғанған жатыс септігі жасырын келеді: Көрүб йасмин банафша ара ол шаһ – Көріп жасминді фиалка арасында ол шаһ. Бу сахра ічра ав авлады – Бұл сахара ішінде аң аулады [4, 359].

XIX және XX-XXI ғасырларға тиесілі жазба ескерткіштер тіліндегі септік жалғауларының нөлдік тұлғада жұмсалуды ерекшелігі, жалпы, осындай. Байқап отырғанымыздай, авторлар жатыс (Т.Қордабаев пен М.Томанов), шығыс (Т.Қордабаев пен М.Томанов, Н.Құлтанбаева) және көмектес септік (Т.Қордабаев пен М.Томанов, Н.Құлтанбаева) жалғауларының нөлдік тұлғасы жайлы мәлімет келтірмейді. Алайда Т.Қордабаев пен М.Томановтың Y-YIII ғасыр жазбалары мен орта ғасырлар ескерткіштерінің бәрінде де септік жалғауларының жасырын келуін жиі кездесетін құбылысқа жатқыза отырып, мынадай айғақ ұсынады: «Жатыс септігінің жасырын келуі: Өтүкен иір олурып (КТ) – Өтүкен жерінде отырып. Құралдық септіктің (көмектес – Авт.) «жасырын» келуі: Сү йорылдым (Т) – әскермен шықтым, шабуылдадым. Барыс септіктің жасырын келуі: Хіндін

Герім бардыңыз (БН) – Хиндидан Герімге бардыңыз. Кейде шығыс септік те «жасырын» қолданылады: Көгмен аша (КТ) – Көгменнен аса. Соңғы, көлемдік септіктердің «жасырын» келіп, сыртқы тұлғасы жағынан атау тұлғасына теңелуі, әрине, қазіргі әдеби тілдің нормасы емес. Дегенмен ауызекі сөйлеу тілінде, сондай-ақ ырғаққа құрылған өлеңді сөзде ондай ерекшеліктер байқалады да: Москва бардым, не көрдім (Жамбыл), ел асып кету. Орхон-Енисей жазбалары тілі ырғаққа құрылған дейтін пікір соңғы кезде жиі айтылып жүр. Әсіресе көлемдік септік жалғауының «жасырын» келуіне соның әсері болуы да мүмкін. Қазіргі тіліміздегі ұшырасатын ондай құбылыстар соның жалғасы тәрізді» [4, 94].

Сондай-ақ, ғалымдардың пікірінше, барыс, жатыс, шығыс септік (көлемдік не кеңістік септіктері) жалғауларының нөлдік тұлғасы қазіргі әдеби тіліміз үшін норма болып саналмайды. Асылы, әдеби тілдегі кез келген дағды кейіннен нормаға айналады. Ал септік жалғауларының нөлдік тұлғасы Y-YP және XY-XYI ғасырлардағы көне жазба ескерткіштер тілінде де кездесетін болса әрі қазіргі әдеби тілімізде де бар болса, онда мұны норма ретінде әбден орнығып болған құбылысқа жатқызуға тиіспіз. Бұл туралы зерттеуші Ж.Баймұрыновтың мына пікірін келтіре кетуді жөн санаймыз: «Шындығында, нормаға жатпайтын сөйлем болмайды. Себебі – сол: сөйлем – жайдан-жай айтыла салған синтаксистік конструкция емес. Психолингвистердің пікіріне сүйенетін болсақ, оның (сөйлемнің) сөйлеуге дейінгі бірнеше кезеңдерден сүзіліп, екшеліп, қырналып шығатындығына көз жеткіземіз» [6, 51].

Ал Н.Құлтанбаева шығыс септігінің грамматикалық көрсеткіші жайлы: «Көне түркі жазбаларында бұл жалғау өте сирек қолданылады. Оның қызметін табыс септік жалғауы атқарады, шығыс септігінің формасы кейіннен пайда болды деген пікірлер бар», – деп А.Ибатовтың «Хұсрау-Шырын» поэмасының сөздігіне» сілтеме жасайды [5, 359]. Мұндай пікір Т.Қордабаев пен М.Томановқа да тән: «Түркі тілінің көне жазбаларында жатыс септігінің кездесіп отыратындығы, соған қарап кейбір тюркологтардың жатыс септігі шығыс жалғауына қарағанда көне категория дейтін көзқарастың барлығы белгілі» [4, 21].

Көмектес септігіне келер болсақ, бұл септік жалғауының кейіннен ғана қалыптасқаны тарихи грамматика зерттеулерінен мәлім. Сондықтан аталған жазба ескерткіштер тілінде мұның грамматикалық жалғауының сөз етілмеуі түсінікті. Мәселен, XIY ғасырға тиесілі «Хұсрау-Шырын» поэмасындағы көмектес септіктің грамматикалық көрсеткіші ретінде Н.Құлтанбаева «көмектес септігінің мағынасын беретін, қызметін атқаратын бірлө шылауы жұмсалғанын» [5, 359], сонымен қатар XYP ғасырға тиесілі «Жамиғат-Тауарих» шежіресі тілінде де көмектес септігінің грамматикалық көрсеткіші ретінде осындай сөздердің қолданылғанын білеміз: «Қазіргі әдеби тілімізде қолданылу орнына қарай бірде көмектес жалғауы, бірде жалғаулық делініп жүрген -мен, -пен, -бен форманттары талданып отырған жазбада қолданылмаған. Олар келетін орындарда және солардың мағыналары мен функцияларында бірлән, бірлә, илән морфемдері қолданылған. Бұлар жалғаулық функциясында түркі тілдерінің біразында күні бүгінге дейін қолданылып келеді» [4, 22-23].

Сонымен, септік жалғауларының тарихи жазба ескерткіштер тілінде де нөлдік тұлғада жұмсалатынын және мұның сол замандардың өзінде нормаға айналғанын, ал қазіргі әдеби тілімізде әлі де сақталатынын жүйелеп алдық. Ал септік жалғаулары нөлдік тұлғасының әдеби тіліміздегі жұмсалып жүйелілігі, грамматикалық ерекшелігі, стилистикалық қызметі жайлы зерттеу жүргізу алдағы күндердің еншісіне қалып отыр.

Пайдаланылған әдебиеттер тізімі:

- 1 Ысқақов А. Қазіргі қазақ тілі. Морфология. – Алматы: Мектеп, 1964. Б. 286.
- 2 Қалыбаева А., Оралбаева Н. Қазіргі қазақ тілінің морфемалар жүйесі. – Алматы: Ғылым, 1986. Б. 216.
- 3 Омарова А. Қазақ грамматикасының өзекті мәселелері. – Алматы: «Кие» лингвоелтану инновациялық орталығы, 2007. Б. 482.
- 4 Қордабаев Т., Томанов М. Тарихи грамматика мәселелері. – Алматы: Мектеп, 1975. Б. 176.

5 Құлтанбаева Н.Қ. «Хұсрау-Шырын» ескерткішіндегі септік жалғаулардың қолданысы // Ментальділіктің тілдегі көрінісі: Халықаралық ғылыми-практикалық конференция материалдары. – Ақтөбе: АқМПИ, 2008. Б. 476.

6 Баймұрынов Ж. Синтаксистегі үнемдеу құбылыстары (психоллингвистикалық аспект). Монография. – Қарағанды: «Болашақ-Баспа», 2013. Б.186.

РЕЗЮМЕ/RESUME

Жанузахова Карлыгаш Калдаровна
Академия «Bolashaq», Қарағанды, Республика Казакстан
НУЛЕВАЯ ФОРМА В ЯЗЫКЕ ПИСЬМЕННЫХ ПАМЯТНИКОВ

В статье рассматривается лингвистическая особенность, которая свойственна только нулевой форме в падежах казахского языка. Факт того что во всех падежах кроме именительного падежа имеется индивидуальный грамматический показатель, определяется употреблением падежей в нулевой форме. Тем не менее, доказано, что эти грамматические показатели падежей в некоторых случаях, не сформировавшись, ограничиваются нулевой формой. Учитывая, что довольно многие падежи имеют окончание, выяснилось, что они употребляются в нулевой форме. Проведен анализ употребления всех падежей, особенно, однородных членов с нулевым окончанием.

Ключевые слова: Категория падежей, окончания падежей, грамматическая форма, грамматическая категория, изафетные сочетания, составные глаголы, сложные глаголы, устойчивое (идиоматическое) сочетание, именное, терминологическое сочетание.

Zhanuzakova Karlygash Kaldarovna
Bolashaq Academy, Karaganda, Republic of Kazakhstan
ZERO FORM IN THE LANGUAGE OF WRITTEN MONUMENTS

The article discusses a linguistic feature that is characteristic only of the zero form in the cases of the Kazakh language. The fact that in all cases except for the nominative there is an individual grammatical indicator is determined by the use of cases in the zero form. However, it is proven that these unformed grammatical case indicators, in some cases, limited to the form of zero. Considering the fact that quite a few cases have endings, it turned out that they are used in zero form. The analysis of the use of all cases, especially, homogeneous members with a zero ending performed.

Keywords: Category of cases, endings of cases, grammatical form, grammatical category, izafiyet combinations, complex verbs, compound verbs, stable (idiomatic) combination, nominal, terminological combination.

List of references:

- 1 Iskakov A. Modern Kazakh language. Morphology. // Almaty: School, 1964. 286 p.
- 2 Kalybaeva A., Oralbayeva N. The system of morphemes of the modern Kazakh language. // Almaty: Science, 1986. 216 p.
- 3 Omarova A. Actual problems of Kazakh grammar. // Almaty: Innovation center of linguistics "Ki", 2007. 482 p.
- 4 Kordabaev T., Tomanov M. Problems of historical grammar. // Almaty: School, 1975. 176 p.
- 5 Kultanbayeva N. K. The use of prepositions in the monument "Khusrau-juice" // reflection of mentality in the language: materials of the International Scientific and practical conference. - Aktobe: AkMPP, 2008. 476 p.
- 6 Baimurinov Zh. Economy phenomena in syntax (psycholinguistic aspect). Monograph. // Karaganda: "Bolashak-Publishing House", 2013.186 p.

Касимбекова Еркеш Жолдыбековна

«Ақтайлақ негізгі орта мектебі»

Ұлытау облысы, Жаңарқа ауданы, Қарағанды облысы, Қазақстан Республикасы

Kgulshat71@mail.ru

ДУЛАТ БАБАТАЙҰЛЫНЫҢ ШЫҒАРМАШЫЛЫҒЫНЫҢ НЕГІЗГІ ТҮЙІНІ, ТӘРБИЕЛІК МӘНІ

Дулат поэзиясы - өз заманындағы қоғамдық өмір шындығын, көкейкесті мәселелерін барынша шынайы жырлаған реалистік поэзия. Дулат өз шығармалары арқылы импровизаторлық поэзияны реалистік жазба поэзиямен жалғастырушы алтын көпір болып табылады.

Тірек сөздер: өлең-толғау, қазақ поэзиясы, ішкі мазмұны, көркемдік ерекшелігі, әлеуметтік қарама-қайшылықтар, шындық.

Дулаттың өлең-толғауларының мазмұны мен тақырыптың ауқымы өте кең және алуан түрлі. Бір өлең немесе толғауда айтылатын ойлар мен идеялар көп жағдайда, басқа өлең-толғаулардағы ой-сезімдермен үндесіп жатады.

Поэтикалық сөздің рухани күшіне мән бере білген Дулат өлеңінде де мақсаттар айқын көрінеді. Өлеңнің мақсаты-халықтың жүрегіне жылулық сіңіру, оларға жанын жұтып, қайғысын емдеу.

Дулат - қазақ халқының ғасырлар бойы қалыптасқан тұрмыс қалпын өктем зорлықпен бұзған ХІХ ғасырдың ақыны. Отарлық озбырлықтың күшейгенін халықтың бұрынғы еркін өмірінің еткенін, адамдардың мінез-құлқы мен психологиясында, ой-санасында сахара салты мен түсінігіне жат өзгерістер орын алғанын - бәр-бәрін тумысынан жаны сергек Дулат көзімен көріп, жүрегімен сезініп өсті.

Дулат "Айтқызбасымды айтқыздың" өлеңінде:

Менің атым - Байғыз қарт,
Көзге түсер сиқым жоқ,
Орынсыз күлер күлкім жоқ,
Есепсіз ұйықтар ұйқым жоқ.
Көзге қораш бойым бар,
Теңізден терең ойым бар,
Шынардан биік санам бар,
Атан өгіз ағызған
Ақылдан алпыс салам бар.
Қорған құрыш сөзім бар,
Бұлттан өтіп, мұнарды
Болжайтұғын көзім бар...
Қайратымнан атым зор
Белгілі атым өлемге.
Қорашсынсаң денемді,
Кеудем - ақыл сарайы,
Кірем десең, кел, міне, - дейді [1].

Бұл - ақынның автопортреті. Мұндағы "көзге түсер сиқы жоқ", ел тағдырын ойлап, сирек күліп, аз ұйықтайтын, атағы алыстарды шарлаған кемеңгер, ақылы дария, сөзі алтыннан ауыр Байғыз қарт - ақынның өзі.

Шынында да, ол өз заманының "байғыз қарты" атанған дана, "Көнелерден сұрасам, сөзін жинап, құрасам", - деп өзі айтқандай, ел тарихы, өмір сырынан жинаған білім, білігі де ұшан-теңіз кісі болған, ақындық атағы да қатты шыққан. Бұған жыраудың басқа өлең, толғауларынан да дәлел боларлық мысалдар табылады.

Өксігінді ойласам,
Ұйқы беріп, қайғы алам,
Ел құлағы саңырау,
Кімге айтамын сөзімді?
Дулат сынды сорлыда
Ұйқы, тыныштық бола ма?

Әр тақырыптағы өлеңдерінен алынған бұл үзінділерден де "Байғыз қарт" - Дулаттың ерекше сипаттары көрініп тұрған жоқ па?!

Қазақтан шыққан әкімдердің қылықтарын ақын жалпылама, аты-жөнсіз ғана сипаттап қоймайды. Дулат ондай әкімдердің мінін бетпе-бет, кеп адамның алдында айтады. Оның "Бараққа", "Кеңесбайға", "Ешенге", "Ақтанға" деген арнау өлеңдері ақынның батылдығын көрсететін шығармалар болып табылады.

Мысалы, Барақ төремен кездескенде, оның халықты патша әкімдерімен қосыла талап, жәбір көрсеткенін тайынбай бетіне басады.

О, Барақ жас, Барақ жас,
Жегенге тоқ, ішсең мас.
Жақсы болса ұлығы,
Өз елін жаудай таламас.
Қасқыр тартып, қан шықса,
Жаман ит жұлып жей берер,
Алды-артына қарамас.
Азғын елдің бектері
Қан шықса, елін жұлмалар
Қасқырменен аралас...

Сендер атқа мінген соң,
Тандыр болып суалды
Шалқар көлдей несібем, -дегі күйінеді, Ақын "Кеңесбайға" деген арнауын да әңгімені осы сарында өрбіте келіп:

Ыдысысың параның;
Қотара құйса толмайтын.
Ашылған әбден араның -
Түйені жұтсаң түгімен,
Биені жұтсаң бүгімен,

Қақалмай-ақ толғайтын,- деп, екіжүзділігін, араны ашылған парақорлығын айтады [1].

XIX ғасырдағы қазақ поэзиясының ішкі мазмұнына алғаш реформа жасаушылардың бірі ретінде Дулат ақынның қазақ поэзиясына енгізген жаңалығы зерттеушілер тарапынан биік бағасын алып үлгерді. Ол сол жаңалықтары арқылы өзінің дәстүрін қалыптастырды.

Академик Р.Сыздықова: «Дулат - жыраулық мектептен шығып, ақындық мектепті күшейткен суреткер», - дей келіп, «Дулаттың өлеңдері бұрынғы жырауларды былай қойғанда, тіпті кешегі Бұқар толғауларынан, одан қалды өзімен тұстас ақындардың туындыларынан мүлде өзгеше дүниелер» - деп қорытындылайды.

Дулат өте шыншыл, турашыл, айтарын кімнен болса да тайсалмай бетке айтатын батыл ақын болған.

Әйгілі Барақ төреге көптің алдында: "жегенге тоқ, ішсең мас, өз елін жаудай талаған" деп бетіне басуға нағыз жүрек жұтқан ер болу керек шығар.

Жалғыз Барақ төре емес, Кеңесбай, Сүлеймен сияқты сұлтандар мен Ешен сияқты өзін әулие көрсетіп, бірақ дін жолын теріс жүргізетін молдаға, т.б. айтқандарында жаңағылардан асырмаса, кем түсірмейді.

Дулат жасынан ақындық жолын қуып, талмай ізденген. Ақындықты тәңірдің сыйы, елдің жан сырын, мұң-шерін толғайтын даналық өнер деп түсінген. Оның аузына бұрын-соңды ешкім айтпаған:

Кеудеме қайғы толған соң,

Тұнық жырмен жуынам, - деген сөздің түсуі де содан.

Дулаттың өмір сүрген уақыты қазақ халқы үшін ең қиын заман болды. Сондықтан ол шаттық өлең емес, "зар заман" жырын тудырды. Оның жөнін ұлы жыраудың өзінен артық ешкім де айтып бере алмайды. Дулат өзінің "Ақындық туралы" тамаша толғауында "Сары алтынның буындай, тұманың тұнық суындай... сорғалаған нөсердей" жырын:

Қайырсыз, сараң байыңды,

Еріншек, есек жарыңды,

Халыққа емес сыйымды,

Парақор баспақ биіңді,

Ел бүлдіргіш бегіңді

Улы тілмен улаттым.

Сана беріп ойына,

Қуат беріп бойына,

Аққан жасы сел болған,

Етегі толып көл болған,

Беріш боп шері байланған,

Ұйқы беріп, қайғы алған,

Қайғылыны уаттым... - деп сипаттайды. Дулат сол дәуірдегі өзінің ақындық мұратын - ел бүлдірушіні "ұлы тілмен улату", "қайғылы қалын елін уату" деп, әбден анықтап алған. Кеменгер жыраудың бүкіл шығармашылығы осы екі арнаның тоғысуынан тұрады.

Жырау шынайы ақындықты өнердің асыл, биік түрі деп білді. Сондықтан өлеңнің, ең алдымен, өнер туындысы ретіндегі қасиеттеріне ерекше мән береді. "Сүлейменге" деген арнау өлеңінде:

Сөз-жібек жіп, жыр-кесте,

Айшығы айқын көрінбес,

Өрнексіз тігіп, баттаса, - деп, ал "Ақындар туралы" толғауында:

Шашудай болып шашылар

Меруерттей асыл сөз деген.

Жыршылардың шайыры

Асыл сөзді езбеген.

Нысананы дәл басып,

Қалаған жерден көздеген, - деп, шынайы өнер туындысы саналатын өлең мен оның шығарушысына қоятын талаптарын тың метафоралармен әдемі кестелеп жеткізген.

Ақын өзінің ұзақ ғұмырында шығармашылығын аталған талаптарға қатаң бағындырып отырған. Оның бізге жеткен қомақты мұрасынан көркемдігі әлсіз, орта қол туынды табу қиын. Абайдың өзіне дейінгі қазақ ақындарының ең таланттыларының бірі деп, Дулатты ауызға алуы тегін емес [2,52].

Дулат туындылары Қазан төңкерісіне дейін халық арасына кең тараған.

Кеңес кезінде де ара-тұра әр түрлі жинақтарда жарияланып жүрді. Алайда шығармалары түгелге жуық қамтылған көлемді басылымы - белгілі ғалым, марқұм Қ.Әмірәлиевтің құрастыруымен және көлемді зерттеу мақаласымен қоса, 1991 жылы "Замана сазы (өлеңдер мен Дастандар)" деген атпен "Жазушы" баспасынан шыққан жинағы.

А.Байтұрсыновтың 1926 жылы шыққан «Әдебиет танытқышы» еңбегінде Шортанбай, Дулат, Мұрат, Шернияз, Әубәкір Молда Мұсалардың өлең мен толғаулары мысал ретінде де алынған. Мұнда олардың қазақ поэзиясына қосқан үлесі ғана емес, әдебиет тарихындағы орнына баға беруге деген ұмтылыс та жатқаны даусыз. «Зар заман» ақындары шығармашылығына оң көзқарас 1940-жылдардағы ғылыми мақалалар мен әр түрлі деңгейдегі оқу құралдарының еншісінде. Кеңестік идеологияның ұлттар достығы саясатына қайшы келетін және кейінде қате табылған тарихи жырлар мен отаршылдыққа ашық қарсы шыққан Мұрат, Дулат, Шортанбай және басқа да «керітартпа, ескішіл» саналған ақындар шығармашылығына қарсы қалыптасқан «тұрпайы социологизмге» сай көзқарас өз позициясын жоғалтты. Зар - заман ақындарының қайраткерлік биікке көтерілуі отаршылдықтың белең алуынан басталады. Жыр жүйріктерін бар күдіреті бар қабілеті ел жұртының санасын оятуға жұмсалды. Олар қатерді, зорлық - зомбылықты, алдын - ала ескертті, зардаптарын күнілгері таңба басқандай айтып берді. Елдің берекетін кетірген отарлаушылардың құбыжық кейпіндегі бейнесін жасады. Солардың ойранына жол ашқан өз халқының кейбір жандайшаптарын аяусыз сынға алды, кей тұста ел бірлігінің келместігін де түйреп өтті.

Зар-заманның бүкпесіз баяндалған оқиғаларын кейінгі ұрпаққа аманат етіп қалдырды. Зар-заман ақындарының шоғырының белгілі өкілі - Дулат Бабатайұлы қазақ халқының дәстүрлі жыр үлгісін түр жағынан өзгертіп, өлеңді көркемдеп кестенің жаңа үлгісін жасады. Аталған ақындардың қай қайсысында ұлттық поэзиямыздың мазмұны жағынан байытуға үлес қосты. Кеңес идеология үстемдік еткен кезде Зар - заман ақындардың шығармаларын насихаттауға тиым салынды, олар барлық оқулықтардан алынып тасталды. Соған қарамастан зар -заман ақындарының шығармалары әр жылдарда зерттеу нысанасына айналды. Қазақ әдебиетін тарихын оқып - үйренуге арналған ғылыми жинақтарда олардың кейбір өлең толғаулары жарық көрген тұстарында болды.

Мысалы, 1978 жылы Ленинградта басылып шыққан «Поэты Казахстана» жинағында - (құрастырған М.Мағауин) (7,149 б.) Зар - заман ақындарын отаршылдыққа қарсы жазылған бір қатар өлеңдері орыс тілінде жарық көрді [3,21].

Дулат шығармашылығы еліміз егемендік алғаннан бергі жерде оқу бағдарламаларына енгізіліп, мектеп пен жоғары оқу орындарында кеңінен оқып-үйретіле бастады. Ақын мерейтойы қарсаңында ақын шығармашылығын жаңаша зерттеп, тану, кітаптарын шығару жөнінен бірталай жұмыстар атқарылды.

Қай ақынмен салыстырғанда да Дулаттың өзгешелігі, өзіндік таным өресі, ақыл-ой биіктігі саналы ойдың өрнегіне өрнек қосып, көркемдік тұрғыдан қай тұлғамен де таласа тұруға жететіндей талантының кесектігі оған қатардағы таланттарға қарағанда өзгеше бағалауды қажет етеді.

Пайдаланған әдебиеттер тізімі:

1. Бес ғасыр жырлайды. Екі томдық. Құраст.: М.Байділдаев, М.Мағауин.-Алматы: Жазушы, 1989. Т.2. 496 б.
2. Сүйіншәлиев Х. XIX ғасыр әдебиеті. -А., 1992.
3. Қазақ поэзиясының антологиясы. -А., 1992.
4. XIX ғасырдағы қазақ поэзиясы. -А., 1985.
5. Сыздықова Р. XVIII-XIX ғасырлардағы қазақ әдеби тілінің тарихы. - Алматы: Мектеп, 1984. - 248 б.
6. Нұрғали Р. Қазақ әдебиетінің алтын ғасыры. Зерттеу. – Астана, «Күлтегін», 2002-528 б.

РЕЗЮМЕ/RESUME

Касимбекова Еркеш Жолдыбековна
«Ақтайлакская основная средняя школа»
Улытауская область, Жанаркинский район, Карагандинская область,
Республика Казахстан

ВОСПИТАТЕЛЬНОЕ ЗНАЧЕНИЕ ТВОРЧЕСТВА ДУЛАТА БАБАТАЯ

Содержание стихов-размышлений Дулата и масштаб темы очень широки и разнообразны. Мысли и идеи, выраженные в одном стихотворении или размышлении, во многом перекликаются с размышлениями в другом стихотворении-размышлениях.

Дулат-поэт XIX века, насильственно нарушивший многовековой образ жизни казахского народа.

Ключевые слова: поэма-толгау, казахская поэзия, внутреннее содержание, художественные особенности, социальные противоречия, действительность.

Kasimbekova Yerkesh Zholdybekovna
"Aktailak basic secondary school"
Ulytau region, Zhanaarkinsky district, Karaganda region,
Republic of Kazakhstan

THE EDUCATIONAL SIGNIFICANCE OF DULAT BABATAI'S CREATIVITY

The content of Dulat's thought poems and the scale of the topic are very wide and diverse. The thoughts and ideas expressed in one poem or reflection have much in common with the reflections in another poem-reflections.

Dulat is a poet of the XIX century, who violently violated the centuries-old way of life of the Kazakh people.

Key words: tolgau poem, Kazakh poetry, internal content, artistic features, social contradictions, reality.

Literature used:

1. sings five centuries. Two volumes. Comp. "I Don't Know," He Said.- Almaty: writer, 1989. Vol. 2.496 P.
2. Suyunshaliyev H. literature of the XIX century. -A., 1992.
3. anthology of Kazakh poetry. -A., 1992.
4. Kazakh poetry of the XIX century. -A., 1985.
5. Syzdykova R. history of the Kazakh literary language of the XVIII-XIX centuries. - Almaty: School, 1984. - 248 P.
6. Nurgali R. The Golden Age of Kazakh literature. Research. - Astana, "Kultegin", 2002-528 P.

Исмаилова Райхан Налжигитовна
raihan-a@mail.ru
«Bolashaq» академиясы
Қарағанды, Қазақстан Республикасы

ТАРИХИ РОМАНДАРДАҒЫ ӘЙЕЛ ОБРАЗДАРЫНЫҢ СИПАТЫ

Әйел - ердің тірегі, отбасының - ұйытқысы. Тарихи романдарда сұлу, адал жардың үлгісі - Әйгерім, Ұрқия, Бибі бейнелері арқылы зерделенген. Тарихи романдарда Абай-Әйгерім, Ақан-Ұрқия, Бибі-Демежан желілері шебер де тартымды бейнеленеді. Әр қилы характер сырлары ашылып, образдар сипаты даралана түседі.

Тірек сөздер: сұлу, адал жар, аяулы аналар, Әйел-ана-ару бейнелері, мінез-құлық, ішкі драмалық коллизия

Халқымыздың басынан өткен тарихи оқиғаларды тарихи романдарға арқау еткен жазушыларымыз бұрынғы дәуір қойнауына бойлай түсіп, халықтың еркіндік пен азаттық үшін жүргізген күресін көркем сомдады. Ұлан-асыр кең даланы білектің күшімен, найзаның ұшымен, қылыштың жүзімен қорғаған хандар мен билердің, батыр ұлдар мен қыздардың нанымды тұлғалары жасалды.

Тарихи романшылар Ә.Кекілбаев, І.Есенберлин, Ә.Әлімжанов шығармаларында қиын қыстау күндерде ерлермен бірге атқа қонып, елін, жерін қорғаған батыр қыздардың, бейбіт күндері бесігін тербетіп, ұрпағын өсірген аяулы аналардың бейнесін сомдаса, С.Жүнісов, З.Ақышев, Ә.Әбішевтер өздері кестелеген бас қаһармандар ғұмыр кешкен замандағы әйелдер образын сомдауға күш салды. Әйел-ана-ару бейнелері авторлық ұстанымға орай әртүрлі деңгейде кескінделді. Олар биік адамгершілік-адами қасиетімен, рухани жан әлемінің тазалығымен, шынайы махаббатына адалдығымен, ақылдылығымен, сұңғылалығымен дараланатын Ақтоқты, Ұрқия, Бану, Бибі, Самал, Назгүл, Сапар, Сәния, Бопай, Күнімжан, Аққозы, Жаған бике, Нұрбике т.б. бейнелері ұлттық әдебиетіміздегі М.Әуезов сомдаған Зере, Ұлжан, Тоғжан, Салтанат, Әйгерім, Керімбала, Ғ.Мүсірепов сомдаған Ақлима, Ұлпан образдар галереясына тың, көркем бейнелердің қосылғанын айғақтаса керек.

Ғалым Р.Бердібаев: "Алғашқы махаббаты - Тоғжанға байланысты сезімдер бітпес шердей, ескі айықпас дерттей Абайды сан рет тебіреніске түсіреді. Ақ жарқын ашық мінез Қуандық та, ерекше сәнді, саналы сұлу Салтанат та Абай жүрегін өзіне тарта алмайды. Ол Әйгерімге Тоғжанның баламасы көріп, өкінішті арманын орындамақ ниетпен үйленеді. Әйгеріммен өткізген жарастықты жылдар ақын өмірінде аса жемісті болғаны белгілі. Міне, сол сүйген жары сырт өсекке иланып, суық тартқан кезінде Абай үлкен рухани қиналысқа түседі. Кей уақытта ол дүниенің өткініші баянсыздығын ойлап, торығады" - деп жазады [1,82].

М.Әуезов Абай мен Әйгерім алғаш ренжіскен шақта Абай: "Әйгерімнің ренішке мұншалық қатты екенін ол бұрын сезбеген екен. Қанша қиналса да жұбата алмайтынын білді. Ендігі өмірден әлденеше шошынып, тірегінен айрылғандай. Діңгегі құлап, күйреп бүлініп бара жатқан тұрмысын көргендей болды. Тұңғыыққа кетіп бара жатқандай сол ойына үркек жүрепкеп бойлап кетіп, бірталай уақыт үнсіз мелшиіп қалып еді" - деп толғанады.

Адам өмірінде қуаныш, қайғы мен мұң қатар жүреді. Қамшының сабындай ғана қысқа ғұмырында адамдар бірі-бірінің көңіліне кірбің түсірсе, ал сол жақын адамы өмірден өткен соң аһ ұрып, өкініп жатады.

Тарихи роман өткен күннің шындығына неғұрлым бойлап барса, соғұрлым тарихи қасиетке кенен. Қалмақтармен екі жүз жылға таяу бірде соғысып, бірде бейбіт қатар өмір сүріп, етене жақындаса түсуі қазақ әулеті тарихында терең ізін қалдырған. Жорықта қалыңсыз қыз алып, шаңырақ көтеру - ол кездің пешенесіне жазылған, қалыпты тірлігі. Бұл - кешегі өмір шындығы. Сондықтан да қазақ шаңырағына құт әкелген қалмақ қыздары бейнесінің жазушы Қ.Жұмаділовтің "Соңғы көш", "Дарабоз" романдарында көркем сомдалуы да заңды. Автор жаугершілік жылдары Қайыңбайды аяусыз қанішер қалмақ нояндарының қолынан аман алып қалған қалмақ кемпірі, Қабанбайдың болашақ өніп-өсер ұрпағының құт-беркесіне айналған Мүней, Қабанбайдың аталас туысы, шаруаға бас-көз болып жүрген Шағалаққа екі ұл, үш қыз тауып беріп, қағанағын қарқ, сағанағын сарқ еткізетін Шохор (Шойқара) қазақша сөйлегенде түбін түсіріп, жасы үлкендерге сәлем бергеніне қарап қалмақ қызы деуге аузың бармайды Абылайға Қасым төре, Кенесары, Наурызбайдай немере сыйлаған Топыш сұлудың бейнелері арқылы ана мейірімін, ұрпағы үшін жанын қияр ана болмысын көркем бейнелейді.

І.Есенберлиннің "Көшпенділер" трилогиясында Батыр Баян қалмақ сұлуының әкесін өлтіріп, топ қыздың ішінен өзі таңдап алған жас сұлу Құралай образы бар. "Қолға түскен киіктің лағындай жауаңдаған жас сұлу "мына қыз менің олжам" деген батырдың сөзін естігінде, жүрегі дір-дір қағып, өне бойы қалшылдап кетті. "Олжа!" деген сөздің ар жағында не жатқанын ес білгенен-ақ түсіне бастаған сұлу қыз дәл осы сәтте әкесін өлтірген адамның еркіне берілу - өзі үшін кешірілмес күнә деп есептеді. Сенің олжаң болып қасыңа жатпасақ ант етемін, - деді кенет күбірлеп жоңғар әйелдерінше екі қолымен көкірегін басып. Қыз дәл ашу үстінде, батыр Баян әкесін көзінше өлтіріп, өзін қандай жылатса, батыр Баянның да дәл өзіндей боп жылауын арман етті. Шамасы келсе кек алуға анасының ақ сүтімен серт берді". Бірақ адам сезімі шексіз емес пе? Киіктің лағындай жас сұлуға батыр көңілі аумап тұра ала ма? Махаббат өрт, махаббат - у, ол өмір де, өлім де. Махаббат дертіндей, сірә да, ауыр дерт бар ма?

Қыз өзінің қылықты қылығымен, сиқырлы сөзімен де, кескін-келбетімен де Ноян көңілін еріксіз өзіне тартып алды. "Жас жігіттің бойын бір ыстық леп шарпып әкеткендей, ат үстінде ауытқып барып, өзін эзер ұстап қалды. Құралай да жаудыраған қарақат көзін Ноянға қадап қалып еді. Кенет қыздың да екі бетінің ұшы қызарып, бойын бір тәтті сезім өртеп кетті". Жас Ноян ағасынан сауға сұрап, қызға өз тілегін білдірген де қыздың көз алдынан Баян салған көк найзадан өліп бара жатқан әке, жер құшақтап боздап, жылап қалған ана кетпеді.

Жас Ноянға қыз өз тілегін былайша білдірген еді: "Екі жүйрік ат әкел. Таңды күтпей біздің елге қашайық. Тірі болса, кәрі анамның батасын алайық, өлі болса, басына қызыл гүл қоялық. Содан кейін мен мәңгі сендікпін". Сүйген жарының тілегін орындамақ болған Ноян қалмақ еліне бет алып, елден қашқан еді. Ашу қысып, намыс қамшылаған Батыр Баян екі бірдей өрімдей жасты жайратып салды. Неге? Ол - ел намысы, махаббат оты.

Кейіпкер характері сюжет дамуы арқылы ашылады. Образдың даму эволюциясы да сол сюжет дамуы, оқиға өрбуі арқылы көрінеді.

Батыр Баян ел намысы үшін туған бауырын, уыздай жас нәзік қалмақ қызын мерт қылды. Қазақ батыры, ер азаматы ел намысы, ел азаттығы үшін өзін де құрбан етті емес пе?

Тарихи романшылар ақылдылығымен, көркемдігімен көзге түскен әйел-ана бейнелерімен қатар қаталдығы мен кесірі, құштарлығы мен өсегі талай адамға жүк болған жат мінезді әйелдердің де образын жасаған. Олардың қатарына "Ақан серідегі" Тастан байдың бәйбішелері, Күлзипа, "Найзағайдағы" Шарапат, "Аңыздың ақырындағы" үлкен ханша, "Тағдырдағы" Ырысқан бейнелері жатады. "Абай жолында" әйел бойындағы құштарлық Нұрғаным әрекеті арқылы көрініс береді.

Адам жанының алуан иірімдері, терең психологиясы, пейіл-мұрат, мінез-құлық, ішкі драмалық коллизия, сырт көзге онша байқала бермейтін, бірақ іште қайнап жататын ой-сезім, сөз бен әрекеттердің арбасуы процестерін беруде талмай еңбек еткен Ә.Кекілбаев: "Аңыздың

ақырының" жазылуына Бибі-ханум мешітіне байланысты хикаяның түрткі болғанын әдеби сын орынды айтып жүр. Романда нақты Ақсақ Темірдің емес, сол замандағы шығыс деспотының, дәлірек айтқанда, деспотизмнің жиынтық бейнесін жасауды мақсат тұттым", - дейді. Шығармадағы оқиға үш таған сияқты алынған, үш кейіпкер Әмірші-кіші ханша-жас шебер арасында өрбиді.

"Ұлы Әміршіге деген риясыз көңілін хатпен айтса ерсі, кісіден айтып жіберуге болмайды. Ол патшазадаға, асыл жарына, өз жүрегін, өз тәнін шымырлатып шыққан ықыласы мен шексіз махаббатын қалай білдіре алады? Ол жорықтан оралып, мына бөлмеге аттанғанша қашан? Құмарынан шыққанша құшып, қордаланып алған көл-көсір сезімді ақтара салар арманды күннің қай кезде туатынын кім біледі? Оған дейін ұлы патшаға деген ыстық ықыласы мен риясыз алғысын қайда жұмсайды? Мынау қайтадан қанын кептіре бастаған махаббат шөлін немен қандырады? Оның жолына құрбандыққа шалынуға әзір ниетін Әміршінің өзіне, анау қызғаншақ бәйбішеге, сарайдағы сыпсындаған көп қызметшіге, шанарға, мынау жарық жалғанның түгел бәріне қалай жариялай алады... " [2,128].

Бұл - кіші ханшаның толғанысы. Ханға өзінің риясыз көңілін, адал махаббатын, ыстық ықыласын білдірмек болған ханша ханға арнап мұнара соқтырады. Махаббат пен адалдықтың символындай болған, алыстан "мен мұндалап" тұрған мұнараның соғылуынан кейін шығармада тартыс басталады. Көркем шығарманың идеялық-эстетикалық қуаты - оқиға желісінің мықты тартысқа құрылып, қарама-қайшылықтың барынша күшейтілуімен байланысты десек, шығармадағы тартыс Алмас хан, кіші ханша және шебер арасында өрбиді. Шығармадан ет пен сүйектен жаралған адамның сезімін, қызғанышын, қасіретін көреміз. Романшы Алмас хан бойындағы адам баласына тән пендешілікті ашып бере білген. Алмас хан да адам ретінде адам өмірінің мәні мен мағынасына ой жібереді. Көзді ашып-жұмғанша тірліктің оңай таусыларын сезеді, бірақ тойымсыз көңілін тежей алмай, қанағатсыз құлқынының құлына айналады. Мұнарашының құдіретті өнерін бағаламай, қайта оны езіп-жаншып, екі көзін ойып, қаладан қаңғытып жіберді.

Ғалым Т.Сыдықов: "Әбіш бізді жаны жұмбақ адамдардың тағдырына ортақтастыра отырып, кейіпкерлерді даралау, тұлғаландыру мүмкіндігіне сүйсіндіреді. Әр адамның өз табиғатына қарай психологиялық бітімін қалыптан шығарып, бар мінез-құбылыс бояуын қайшылықтысы, жарамдысы деп алаламай жағып, тағдыр мен тағдырды таспадай өріп, табыстырудың, тіршілік толқынымен бір арнадан сала-салаға ажырастырудың да табиғи заңдылықтарының көркемдік дәлелдері де жеткілікті" - десе, сыншы С.Жұмабек "Әбіш шығармаларының басты өзегі - тарих және тағдырлар философиясы. ...тарихи-әлеуметтік ұстаным арқылы тағдырлар философиясын алуан-алуан тұрғыдан мейлінше саралап, мейлінше даралап көрсетеді" - деген ой айтады. Шығармадағы Алмас ханға жер бетінің жарты әлемі өзінікі екені белгілі, жарты әлемдегі жұмыр басты пенде бұның аты естілсе, тік тұрып, тағзым етері белгілі, бірақ хан жер бетінде ешкімге ішкі сырын ақтарып, сырласа алмайды. Туған баласы, әйелі бәрі де жат. Ал шебер Жаппар өнері үшін аяусыз жазаланды, бірақ қанша қасірет шексе де хан алдында өзін тәкәппар ұстайды. Алмас ханның жорыққа аттанып бара жатқан жолында қарсы ұшырасып, тәкәппар өр кеудесін имей, жанарсыз көзін алысқа тігіп, тіп-тік отыруының өзі көп нәрсені мегзеп тұр. Жаппар образы арқылы адам рухын сындыру, кеудесін басып, жасыту мүмкін емес деген авторлық ұстаным көрініс береді.

"Шіркін, падишамен қосылғалы бері жар қызығын қызықтап та құмарынан шыға алмады. Әмірші жорыққа аттанбай тұрып құрсақ көтеріп қалса ғой, қазір мынау жіберген сыйлығының қарымтасын жақсылық хабармен қайтарар еді. Екі қабат әйелдің құрсағындағы жас нәрестенің әр қыбырын аңдып тықыршыған күндері, мынау айналасын түгел аңылжитқан сар тап сағынышты да байқатпас еді. Оның әр қимылын хатқа салып, Әміршімен үзбей хабарласып тұратын сылтау да табылар еді. Ертең ол келгенше аман-есен босанып, алдынан тал бесіктегі кішкене ханзаданы көтеріп шықса, күйеуінің көңілін біржолата бір өзі иемденер еді, балаларын алға тарта беретін бәйбішенің де аузына құм

құйылар еді. Бірақ қолында дәл қазір ондай қайранның жоғы есіне түсіп, тағы да аңтарылып қалды".

Әйелдің бақыты - ана болу. Кіші ханша да бала сүюді, шыр еткен нәрестені қолына алап, аналық сезіммен әлдилеуді арман етеді.

Шығарма дамыған сайын қаһарманның характері ашыла түседі. Шығарманың басында жарына адал кіші ханшаның, шығарма дами келе, мұнарашы Жаппарды түсінде көруі де, Әміршіге деген махаббаттың жалған елес екендігінен хабар береді. Шебердің сүйкімді сұлу пішіні, парасат пен махаббат тұнған жанары, өнерпаздығы ханым көңіліне махаббат ұрығын сепкен. Ләззатты құшақ пен махаббат қуанышын аңсаған кіші ханша түсінде Жаппарды көрген соң сезімінің алдамшы жалғандығын пайымдайды. Қаламгер адам атаулыға тән жан мен жүректі жегідей жер сезім, ғашықтық дерттің қандай да бір сезімдік-эмоционалдық құбылыстарын кіші ханшаның ой толғанысы, түсі арқылы шебер бейнелеген. Ә.Кекілбаевтың қаламгерлік қуатына тән қасиет - түрлі характерлерді жасау арқылы, олардың толғаныстары арқылы бүкіл адамзат баласына ортақ мәңгілік құндылықтар, адамгершілік мәселелері, кезең, орта, уақыт таңдамайтын көкейкесті проблемалары жөнінде ой толғау.

Ана - баласын аялы алақанымен мәпелеп, ол үшін жанын қиюға дайын құдіретті жан, сонымен қатар ана баласына қатал сын айтып, оны жөнге салатын жанашыр. "Абай жолындағы" Зере ананың Құнанбайға айтқан қатал сыны осы ойымызға дәлел бола алады.

"- Айында, аптасында бір көреді. Арыз мұңын саған айтпай кімге айтады? Қатты болсаң қасыңа қатты бол! Досыңа, қатын-балаңа қатты боп қайда барасың өзің? "Жер тәңірісі сенсің" деп қошеметсің айтсын! Бұл жерде бұл мекенде сен мойныңдағы қарызы мол әкесің, білдің бе? Айтам ғой, "жер тәңірісімін" десең де, аяғың аспаннан салбырап түскен жоқ. Сен де пенденің ұлысың, анадан туғансың. Менмін сені тапқан. Мынау аналар аналық зарын айтады. Кәмшат турасында күйзелтіп күнірентіп отырсындар сендер бізді. Тап енді, емін тап ақырғанша! Құтқар анау қаршадай жетімегімді! - деп, қатты бұйрық етіп тоқтады".

Бұл - Зере әженің сөзі. Ел анасының баласына айтқан қатал сыны. Адам - анаың перзенті. Адам -ананың ұлы. Бөжей еліндегі кішкентай Кәмшаттың мүшкіл халіне алаңдап, жаны ауыратын да ана.

Ғалым А.Нұрқатов: "Ғ.Мүсірепов өзінің ана туралы әңгімелер циклында жау қолында жанын аяп, тізесін бүкпейтін, елі-жұртын, өзінің балаларын емірене сүйетін, аналық махаббаты мен мейірбандылығына дақ түсірмейтін батыр ананың өршіл тұлғасын жасады" деп жазды [3].

Қазақ тарихи романшылары әйел-ана бейнесінің жан дүниесіне, рухани әлеміне, мінез қырларына терең үңіліп, оны зерттеуге тырысты. Тарихи романдарда өр мінезді, қайсар, елі үшін, ұрпағы үшін жанын пида етуге даяр қазақтың қыз-келіншектері бар. Олардың қатарына "Көшпенділердегі" Бопай, "Соңғы көштегі" Зылиқа, Қатша, "Дарабоздағы" Майсара, Мүней, "Жаушыдағы" Сәния, "Махамбеттің жебесіндегі" Мақпал бейнелерін жатқызамыз.

Халық басына қиын қыстау күн туып, ерінің басына қиыншылық түскенде Мақпал, Сәния, Майсара, Мүней сынды қайсар қыздар қолына қылыш алып, үстіне сауыт киіп, бұрымын дулығаның астына жасыратын да, хас сарбаздай қасына еріп, жорыққа бірге аттанатын.

Ер басына күн туып, елдің ер-азаматтарына жалған жала жабылып, ату жазасына тартылып, жатқан қиын-қыстау кезеңде ерлерін қорғап, қолдап отырған қазақ қыздары, әйел-аналары аз болмаған.

Тарихи романшылар "алыптар тобы" қалыптастырған, әсіресе, М.Әуезов, Ғ.Мүсірепов дәстүрін жете пайдаланып, көркемдік-эстетикалық ізденістерге негіз болған әйел-ана, ару бейнесін, қазақ әйелінің ұлттық болмысын, рухани әлемін жан-жақты зерделеді. Сұлулықтың, даналықтың, биік дүниетанымның символы - Зере, Ұлжан, Тоғжандармен қатар қазақ әдебиетінде Ақтоқты, Ұрқия, Балжан, Майсара, Күнімжан, Бопай, Жаған бике,

Бибі, Сәния сынды ана-әйел-ару бейнесі ұлттық болмысымен, мінез, сезім даралығымен, ақылдылығымен ерекшеленді.

Академик С.Қирабаев: "Қазақ әйелінің бұрынғы тұрмыс-тіршілігі қайшылықты жағдайда өткенін, онда теңсіздікпен қатар, ие болар құрмет те болғанын біз тәжірибеден де, тарихтан да білеміз. Сан ғасырларда, әртүрлі қилы кезеңдерде ақылдылығымен, батырлығымен, шешендігімен, халыққа танымал болып, ел есінде күні бүгінге дейін мәлім Қызай, Қарашаш, Ұлдай, Бәтей сынды әйел есімімен аталатын рулар қазақ әйелінің қасиеті мен қадірін көрсетсе керек"-деген болатын. Бұдан асқан баға жоқ шығар!

Пайдаланылған әдебиеттер тізімі:

1. Бердібаев Р. Тарихи роман. -Алматы: Санат, 1997.-336 б.
2. Қабдолов З. Әуезов және оның әсемдік әлемі. -Алматы: 1986.-3526
3. Хамзин М. Қазіргі қазақ романы, -Қарағанды: ҚарМУ баспасы, 2001.-205 б.
4. Жұртбай Т. Күйесің жүрек... Сүйесің. -Алматы: Санат, 2001.-4086.
5. Жұмаділова Н.Т. Қабдеш Жұмаділов романдарының поэтикасы/ Фил. ғыл. канд. ғыл. дәрежесін алу үшін дайынд. авторефераты. Алматы, 1999.-306.
6. Тыныбаева Ө. М.Әуезовтің "Абай жолы" эпопеясындағы әйелдер образы, Фил. ғыл. канд. дисс. Алматы, 1975.-176 б

РЕЗЮМЕ/RESUME

Исмаилова Райхан Налжигитовна

Академия «Bolashaq». Караганды, Республика Казахстан

ХАРАКТЕР ЖЕНСКИХ ОБРАЗОВ В ИСТОРИЧЕСКИХ РОМАНАХ

Женщина-опора мужчины, семья - закваска. В исторических романах образец прекрасного, верного супруга-Айгерим, Уркия, Биби. В исторических романах искусно и привлекательно изображены линии Абая-Айгерим, Акан-Уркия, Биби-Демежан. Раскрываются секреты каждого характера, индивидуализируется характер образов.

Ключевые слова: красивая, верная супруга, любящие матери, образы женщины-матери-красавицы, поведение, внутренняя драматическая коллизия.

Ismailova Raikhan Nalzhigitovna

Bolashaq Academy, Karagandy. Republic of Kazakhstan

THE NATURE OF FEMALE IMAGES IN HISTORICAL NOVELS

A woman is a man's support, a family is a leaven. In historical novels, the example of a beautiful, faithful spouse is Aigerim, Urkia, Bi bi. The lines of Abai-Aigerim, Akan-Urkia, Bibi-Demezhan are skillfully and attractively depicted in historical novels. The secrets of each character are revealed, the character of the images is individualized.

Keywords: beautiful, faithful spouse, loving mothers, images of a beautiful mother woman, behavior, internal dramatic conflict

Used literature:

1. Berdibayev R. historical novel. - Almaty: Category, 1997. -336 P.
2. Kabdolov Z. Auezov and his world of beauty. - Almaty: 1986. -3526
3. Khamzin M. modern Kazakh novel, - Karaganda: karsu publishing house, 2001. -205 P.
4. Zhurtbay T. You Burn the heart... You love. - Almaty: Category, 2001. -4086.
5. Zhumadilova N. T. poetics of the novels of Kabdesh Zhumadilov/ Phil. science. Kand. science. prepare to get a degree. abstract. Almaty, 1999. -306.
6. tynybayeva U. M. The image of women in Auezov's epic "the way of Abai", Phil. science. Kand. diss. Almaty, 1975. -176 P

Хамзин Мауен

khamzin_m@mail.ru

«Bolashaq» академиясының қазақ тілі мен әдебиеті кафедрасының профессоры, филология ғылымдарының докторы, Қарағанды, Қазақстан Республикасы

Анесова Акгуль Темирбаевна

Ak-gul-86@mail.ru

№14 мектеп-лицейінің қазақ тілі мен әдебиеті пәні мұғалімі,
Қызылорда облысы Арал қаласы

С.СЕЙФУЛЛИН ШЫҒАРМАШЫЛЫҒЫ: ТАНЫМДЫҚ, ТӘЛІМДІК, ӨМІРШЕҢДІК СИПАТТАРЫ

Мақалада қазақтың классикалық қаламгері, мемлекет және қоғам қайраткері С.Сейфуллиннің шығармашылығына бүгінгі күн тұрғысынан талдау жасалынып, тың мәселелер көтерілген. Жаңа уақыт және қоғам дамуы аясына жазушының мұрасы соны тұжырымдарға арқау болған.

Тірек сөздер: уақыт, тағылым, таным, қоғам, жаңашылдық, замана талабы, дәстүр, рухани әлеует, тарих, зияткерлік, жанр, классика, өміршең мұра.

Келесі, яғни 2024 жылы танымал тұлға С.Сейфуллиннің туғанына 130 жыл толады. Тарихшы, әдебиетші, саясаттанушы, мәдениет және өнертанушы, педагог т.б. сала мамандарының зерттеу еңбектерінің тууына алғышарттар жасаған осынау қайраткердің өмір жолы да, шығармашылық еңбектері де біршама зерттелді. Ғалымдар С.Қирабаев [1], Т.Кәкішев [2], Е.Ысмайылов [3], М.Әбсеметов [4] т.б., сондай-ақ оған арналған энциклопедия [5], естеліктер жинағы [6] т.б. дүниелердің жарыққа шығуы, оның образын сомдаған көркем туындылар-бәрі де осы жоғарыдағы ойымызға дәлел бола алады.

Алайда бір жайтты басты назарда ұстағанымыз абзал: ол-белгілі бір тұлға жайлы зерттеу т.б. еңбектер біршама көп болса да, сонымен бәрі де тәмамдалды деуге болмайды, себебі, әр уақыттағы түрлі буын өкілдері олар туралы өзінше ой түйеді, өз танымы тұрғысынан оларға бата береді демек, әйгілі жандар туралы уақыт өткен сайын түрлі оң пікір мен кереғар пікірлердің де жиі айтылатындығы.

Ендеше, сол алуан түрлі пікірлердің туындауына арқау болған жайттар Уақыт-Қоғам-Сана ұштағанымен тығыз байланыста екенін қаперімізде ұстағанымыз орынды. Сондай-ақ және бір мәселені анықтай кетсек, қилы-қилы толғам, баға С, Сейфуллиннің жүріп өткен жолы мен шығармашылық мұрасының құнды немесе құнсыздығынан емес, оның заманындағы саяси идеологиядан пайда болған таным, түсінік және бертіндегі яғни қазіргі кезеңдегі көзқарастар жүйесінен туындауда деген жөн.

Сондықтан да осынау ірі тұлғаның шығармашылық жолына, ұстанымына, халқы, ұлты алдындағы парызына, қарызына саралау жасаған маңызды толғамдар қажет дегенге ден қою керек. Сөз жоқ, Сәкен-аса ірі тұлға. Ол өз заманының айттулы қайраткері бола алды. Егер, хронологиялық тәсілмен атүсті, үстірт шолып өткен күнде де мына төмендегі бағаларды жоққа шығармаймыз яғни Ол –

• кеңестік дәуірдегі тұжырымдама бойынша негізгі бағыттары белгіленген жаңа әдебиеттің негізін қалаушы (негізін қалаушылардың бірі емес, бірегейі).

- сол жаңа әдебиеттің басты даму қағидаларына сәйкес, Одақтағы басқа да республикалар өкілдері сияқты сөз өнерінің барлық жанрында (проза, поэзия, драматургия, көсемсөз т.б.) жемісті еңбек етіп, көшбасшы деңгейіне көтеріле алды;
- қазақтың журналистика, баспасөз, көсемсөз саласына дағы бұрыннан бар дүниелерін онан әрмен дамытып қоғам талабына орай жаңаша, тың, соны еңбектер туғызды;
- ұлттық өнер, мәдениеттің жаңа заман талабына байланысты дамып, өркендеуіне, республика экономикасының барлық салаларының қарыштап дамуына, оқу-білім, ғылымның алдыңғы қатарлы елдердегідей деңгейге жетуіне теңдессіз үлес қосты;
- еліміздің көптеген салалар бойынша өз еркі өзінде болуына барынша күш салды, ал, ол ұстанымы оның саяси, экономикалық, рухани жайттарға байланысты азаматтық, ел-жандылық көзқарастарынан туындаған еді;
- патшалық Ресейге бодан болған кезінде бұратана, тағы, жабайы атанған, тіпті қазақ деген атын ұмыттыру үшін "киргиз" атауына ие болған (солай атануына мәжбүр болған) қазаққа қазақ атын қайтарып берген биік рухтың, қажымас қайраттың иесі еді;
- көрегендікпен қазақтың болашағы ұлттық тілінде екенін болжағандықтан, өзі Қазақстанның, Халық Комиссарлары Кеңесінің төрағасы болып тұрған кезінде республикада іс қағаздарының қазақ тілінде жүргізілуін талап еткен тежеурінді басшы еді;
- ұлттың рухани әлеуетінің өте жоғары екенін терең сезінгендіктен, ол сол бір аласапыран уақыт кезінде бай мұрамыздың, мол рухани дүниелерімізбен ұлы ақын-жырау, әнші, күйші, шешендеріміздің дүниелерін қағазға түсіруге, кітап етіп шығарып, басылымдарда жариялануына, насихатталуына бар күш-қайратын, білім мен біліктілігін жұмсады;
- туған халқы үшін жанын беруге дайын, өз ұлтының адал ұлы ғана емес, халқының құлақ кесті құлы болуға бел байлаған азамат еді;
- үлкен жүректі азамат болмысына гуманистік идеялар тән еді, сондықтан да материалдық игіліктерді иеленуде әділеттілік салтанат құруы тиіс деген берік пікірдің иесі еді.

Осыншама игілікті істерді атқарған Сәкен Сейфуллин болашақ ұрпақ мені мақтаса екен деген ниетпен емес, болмысына тән қасиет, сипаттарымен орасан зор істердің басы-қасында болды. Сондай-ақ кейінгі буын өкілдері өзін даттауы да мүмкін ғой деген ойда да болған шығар, алайда ол жаңа заманға, қоғамға, адамзат баласына теңдік, азаттық сыйлаймыз, әділдік орнатамыз деген кеңестік жүйеге, коммунистік-большевиктік партияға сенді. Ал, күні кешегі саны аз ұлтарды жаулап алған, отарына айналдырған патшалық Ресейдің қазан төңкерісінен соң өзі сенген үкіметі мен партиясы бірден-бір заңды мұрагері боп шыға келгенде өзінің қатты алданғанын, бүкіл наным-сенімінің күйрегенін сезіп, қатты қамықты. Ол патшалық отарлаушы жүйеге қарсы күрескен, большевиктер қатарында боп, қаруын да, қаламын да қатар жұмсаған тұлға еді. Үстем тап өкілдері деп аталатындардан да, ақ гвардия әскерінен де зардапты мол шегіп еді. Халқының жарқын болашағы үшін жанын да қоюға әзір кісі еді.

Философия ғылымында, "... ағып жатқан суға екі рет түсе алмайсың" деген қағида бар. Расында да солай. Түсерсің-ау, бірақ ол басқа су, себебі, өзен ағып жатыр ғой... Оны айтып отырған себебіміз, С.Сейфуллин ғұмыр кешкен уақыт та, заман да тарихқа айналды. Енді ол уақытқа ешкім де орала алмайды. Бәрі де адамзат тарихының еншісіне айналған. Ендеше, сол өткен тарих қазіргілер үшін құнды ма? Жетістігі неде? Кемістігі ше? Таным көкжиегімізді кеңейту үшін қандай қасиет, сипаттарын айрықша атар едік? Бүгінгілерге, әсіресе, жас буын өкілдеріне берер тәлім, тағылымы бар ма? болса, қандай? Қазір де күні кешегі КСРО империясында ғана емес, бүкіл әлем елдерінде большевиктік-коммунистік жүйеге, оның идеологиясы мен жүргізген саясатына теріс баға беріліп жатқаны мәлім. Тоталитарлық тәртіптің ғаламат зардап, зияны туралы көп айтылып, жазылуда. 1917 жылы қанды жолмен билік басына келген кеңестік большевиктік-коммунистік жүйе тұсында адамзат баласы кедей, бай деген бөлініске ұшырады, аға ініге, әке балаға қарсы болды, тап күресі деген сандырақ сананы улады. Идеологияның өте күшті әрі зымияндықпен ұйымдастырылғаны соншалық, халықтың басым бөлшегі соған шүбәсіз сенді.

Азамат соғысы, бай-ауқаттыларды тәркілеп, жазалау, күшпен ұжымдастыру, аштық, іле шала «халық жауларын құрту» науқаны т.б. орын алды. Жаңа үкімет үшін жанын аямай күрескен С.Сейфуллиндердің өзі де қызмет еткен жүйенің ұйғарымымен «халық жауы» боп шыға келді. Кеңестік-коммунистік жүйе тоталитарлық тәртіп салтанат құратын билікке айналды. Ол билік үшін еркін де азат ойлы, ұлт мүддесін жеке бастарының мүддесінен жоғары қоя білетін, зияткерлік өресі өте жоғары, рухтары биік Ә.Бөкейханов, А.Байтұрсынов, М.Дулатов, С.Сейфуллин т.б. өте қауіпті жандар болатын, сондықтан жұртшылық алдындағы бұлардың беделінен қаймығып, оларға амнистия жариялады, түрлі қызметтерге тағайындады, ал, сол тоталитарлық жүйе халықтың сеніміне ие бола сала, азат ойлы, асқан білімдар, ұлтшыл азаматтардан құтылу науқанын бастады.

Енді сол 1937 жылға дейін большевиктік-кеңестік жүйеге қызмет еткен С.Сейфуллинді тоталитарлық жүйенің аса көрнекті қайраткерлерімен қатар қоюымыз керек пе? Классик ақынның олардан не айырмашылығы бар? Жасыратыны жоқ, қазір ХХ ғасырдағы ғаламат феноменге жататын Алашорда қайраткерлері Ә.Бөкейханов (ұлт көсемі), А.Байтұрсынов (ұлт ұстазы) М.Дулатов (күрескер, ағартушы), М.Жұмабаев (ұлт ақыны), Ж.Ақбаев (тұңғыш заң магистрі), Ә.Ермеков (алғашқы математика профессоры) т.б. арыстарды ақтап, мұраларын насихаттап, зерттеудеміз. Ұлттың қаншалықты ұлы екендігін осынау тұлғалар туралы зерттеулерден біліп отырмыз. Ал осынау ірілер мен ұлыларды әспеттеп, ұлықтау барысында талай тосын жайттарға да кездесіп қап, біраз деректермен танысудамыз. Алаш арыстарына опасыздық жасаған қандастарымыз, арызқойлар т.б. туралы айтылған пікірлерді оқып, естігенде, жаның түршігеді. Өкінішке қарай, алаштың ұлы қайраткерлері мен С.Сейфуллин сияқты т.б. танымал жандарды бір-біріне қарсы қою фактілері тым жиілеп кетті. Ондай фактілерді жақтаушылар да, даттаушылар да баршылық. Ал, барлық жоғары оқу орындарының филология бөлімдерінде, мектептерде, колледж, лицейлердің гуманитарлық пәндер циклі бойынша сабақтарда өтілетін С.Сейфуллин шығармашылығын енді бағдарламалардан алып тастау керек пе? Айтылып, жазылып жатқан пікірлердің қайсы дұрыс? бұрысы қайсы?

Міне, егер осынау сауалдарға байыпты, жан-жақты, ғылыми негізделген, әбден дәлелденіп, дәйектелген жауап тапсақ, нұр үстіне нұр болар еді демекпіз.

Сонымен, өз тұжырымдарымызды ортаға салып көрейік. Бұл жерде ауызбірлік қажет, сондықтан да кейбір жайттарға түсіністікпен қарау керек деген принципке сүйеніп отырған жоқпыз. Өйткені, шындық ерте ме, кеш пе, бәрібір мәлім болады.

Біріншіден, қазірде өзінің шынайы бағасын алып жатқан Алаш қайраткерлеріне С.Сейфуллиндей танымал тұлғаны қарсы қоюдың еш қисыны жоқ, себебі, Сәкен де, оның жақтастары да және Алашорда қайраткерлері де өз халқының мұңын мұңдап, жоғын жоқтады. Яғни қазақтың әлемдегі өркениетті елдер қатарына қосылуы үшін жан аямай күресті, бастарын ажалға тікті. Олар, әсіресе, Әлихан, Ахмет, Міржақып, Хәлел т.б. өздерін не күтіп тұрғанында білді, әйтсе де таңдаған жолдарынан қайтпады. С.Сейфуллин мен оның идеясы ортақ серіктесі де қазақ халқының жарқын болашағы үшін өмірлерін қиюдан бас тартпады. Ендіше, бұдан шығатын қорытынды төмендегідей еді деуіміз қажет: МАҚСАТ біреу еді, тек Сәкен тобы мен Әлихандардың сол мақсатқа жетуі үшін таңдаған жолдары ғана басқаша болатын. С.Сейфуллиндер бар үміті мен сенімін туған халқымның көсегесін көгертеді деп кеңес үкіметі мен большевиктер партиясымен байланыстырды, ал, Ә.Бөкейхановтар қазан төңкерісінің халық үшін, әсіресе, қазақ үшін еш жақсылық әкелмейтінін түсінді. Өз тұжырымдарының дұрыстығына сенді. Расында да Уақыт атты ұлы күш алаш арыстарының ойының дұрыс екенін көрсетті. Қан кешіп, билік басына келген тоталитарлық жүйе бір ақ атылмай жалпы етіп құлағанына бүкіл әлем куә болды. Енді заңды сұрақ туады. Сәкендер мен Әлихандар тобын таңдаған жолдары үшін кінәлауымыз керек пе? Артқан үміті мен бұлжымас сенімдері үшін олардың бірін ақтап, бірін қаралауымыз керек пе? Онда олар алдына қойған ұлы МАҚСАТ қайда қалады?

Адамзат тарихы нақтылықты, ақиқат, шындықты ғана емес, қисынды, терең талғам мен жан-жақты саралауды сүйеді. Мәселеге осы тұрғыдан келсек, жоғарыдағы тұжырымымызға ден қойған абзал сияқты. Берік сенім кейде сол сенімге шүбә келтіретіндермен кереғар қарым-қатынасқа алып келетіні мәлім. Жеке бастарының емес, үлкен мүдде алшақтығы туындағанда Ә.Бөкейханов пен С.Сейфуллин араларында бірін-бірі сынау, мінеу орын алғаны белгілі, ол жайлы сол кездегі жазбалардан көруге болады. Бірақ, қайталап айтайық, келіспеушілік жеке бас мүддесі төңірегінде емес, ұлт мүддесінен туындаған еді.

С.Сейфуллин Алаш қайраткерлерін ұнатпады деп кесіп, пішіп айтуға болмайды. Мысалға оның А.Байтұрсынов мерейтойына қатысып, баяндама жасауы, Ахаңа аса жоғары баға беріп, еңбектерін саралап көрсетуі, кеңес үкіметі мен партияның қаһарынан сескенбей, баспасөзде мақала жариялауы т.б. дәлел бола алады.

Біздің ойымызша, С.Сейфуллин шығармаларын өткенде, оның партия, күн көсем, төңкеріс, сондай-ақ қазірде халқымыз жоғары баға беріп жатқан ұлтымыздың танымал тарихи тұлғаларына (М.Абылай хан т.б.) қатысты дүниелерін мүлде айтпай кетуге болмайды. Себебі, рас, қазір басқа уақыт, жаңарған сана бірінші қатарға шықса да, ол шығармалар үшін Сәкендей аққу арлы ақынды тұқырту үшін емес, сол кездегі қоғамдық әлеуметтік, тарихи, саяси жағдаяттарды пайымдауымыз үшін қажет, Сәкен сияқты бір туар перзенттердің қалай алданғанын, сенімдері ақталмай трагедияға ұшырағанын, тоталитарлық жүйенің аса зор зардап, зияндардан түсіну үшін керек.

Пайдаланылған әдебиеттер тізімі:

- 1 Қирабаев С. С.Сейфуллин. А.,1962.
- 2 Кәкішев Т. Мағжан және Сәкен.А.,2000.
- 3 Ысмайылов Е. Ақын және революция. А.,1964
- 4 Әбсеметов М. Сәкен Сейфуллин -Председатель Совета народных Комиссаров Казахстана. Астана, 2006
- 5 С.Сейфуллин. Тұлғалық энциклопедия, 2010.
- 6.Сейфуллин М. Қыран ұшқан ұя.А., 1970.

РЕЗЮМЕ/RESUME

Хамзин Мауен

Академия «Volashaq», Караганда, Республика Казахстан

Анесова Ақгуль Темирбаевна

Школа лицей №14 Арал, Кызылординская область, Республика Казахстан

ТВОРЧЕСТВО С. СЕЙФУЛЛИНА: ПОЗНАВАТЕЛЬНЫЕ, ВОСПИТАТЕЛЬНЫЕ, ЖИЗНЕННЫЕ ХАРАКТЕРИСТИКИ

В статье сделан анализ творчества казахского классического писателя, государственного и общественного деятеля С. Сейфуллина с точки зрения сегодняшнего дня, подняты новые вопросы. В рамках нового времени и развития общества наследие писателя стало основой для этих выводов.

Ключевые слова: время, наука, познание, общество, новизна, требование времени, традиции, духовный потенциал, история, интеллект, жанр, классика, жизнеспособное наследие.

Hamzin Mauen
«Academy Bolashaq» Karaganda, Republic of Kazakhstan
Anesova Aigul Temirbayevna
Lyceum School №. 14 Aral, Kyzylorda region, Republic of Kazakhstan
THE WORK OF S. SEIFULLIN: COGNITIVE, EDUCATIONAL, LIFE
CHARACTERISTICS

The article analyzes the work of the Kazakh classical writer, statesman and public figure S. Seifullin from the point of view of today, new questions are raised. Within the framework of modern times and the development of society, the writer's legacy became the basis for these conclusions.

Keywords: time, science, cognition, society, novelty, the demand of time, traditions, spiritual potential, history, intelligence, genre, classics, viable heritage.

Used literature:

- 1 Kirabaev S. S. Seifullin. A., 1962.
- 2 Kakishev T. Magzhan and Saken. A., 2000.
- 3 Ismailov E. The Poet and the revolution. A., 1964
- 4 Absemetov M. Saken Seifullin-Chairman of the Council of people's commissars of Kazakhstan. Astana, 2006
- 5 S. Seifullin. Encyclopedia of personality, 2010.
6. Seifullin M. eagle flying nest.A., 1970.

АВТОРЛАР ТУРАЛЫ МАҒЛҰМАТ

Абдрахманов Рүстем Хасенұлы, «Bolashaq» академиясы қазақ тілі мен әдебиеті кафедрасының доценті, п.ғ.м. Қарағанды, Қазақстан Республикасы
Абильгазин Сағындық Иранұлы, Мартбек Мамыраев атындағы мектеп-интернатының қазақ тілі мен әдебиеті пәнінің мұғалімі, п.ғ.м. Қарағанды Қазақстан Республикасы
Абылбаева Баян Алтынбековна, «Bolashaq» академиясы, қазақ тілі мен әдебиеті кафедрасының аға оқытушысы, п.ғ.м. Қарағанды, Қазақстан Республикасы
Аманбек Ағжан, Мартбек Мамыраев атындағы мектеп-интернатының қазақ тілі мен әдебиеті пәнінің мұғалімі, Қарағанды, Қазақстан Республикасы;
Анесова Ақгүль Темирбаевна, Арал қаласы №14 мектеп-лицейінің қазақ тілі мен әдебиеті пәні мұғалімі, Қызылорда облысы, Қазақстан Республикасы;
Жанузахова Карлыгаш Калдаровна, Bolashaq» академиясы, қазақ тілі мен әдебиеті кафедрасының аға оқытушысы. Қарағанды, Қазақстан Республикасы
Жилкибаева Марал Сапарбековна, Мартбек Мамыраев атындағы мектеп-интернатының тарих пәнінің мұғалімі, Қарағанды, Қазақстан Республикасы;
Исмаилова Райхан Налжигитовна, «Bolashaq» академиясы қазақ тілі мен әдебиеті кафедрасының доценті, п.ғ.м. Қарағанды, Қазақстан Республикасы
Касимбекова Еркеш Жолдыбековна, «Ақтайлақ негізгі орта мектебі» Жаңарқа ауданы, Ұлытау облысы, Қазақстан Республикасы;
Сарсекеева Динара Жумагельдиевна, Қарағанды облысы білім басқармасының, Қарқаралы ауданы білім бөлімінің Егіндібұлақ "Оқушылар орталығы" КММ, Қазақстан Республикасы;
Хамзин Мауен, «Bolashaq» академиясының қазақ тілі мен әдебиеті кафедрасының профессоры, ф. ғ. д., Қарағанды, Қазақстан Республикасы.

СВЕДЕНИЕ ОБ АВТОРАХ

Абдрахманов Рустем Хасенович доцент кафедры казахского языка и литературы Академий «Bolashaq» м.п.н., г. Караганды, Қазақстан Республикасы

Абильгазин Сагындык Иранович учитель казахского языка и литературы школы гимназии №68, г.Караганды, Республика Казахстан;

Абылбаева Баян Алтынбекова Академия «Bolashaq» старший преподаватель кафедры казахского языка и литературы Академий «Bolashaq» м.п.н., г. Караганды, Қазақстан Республикасы;

Аманбек Агжан, учитель казахского языка и литературы школы-интерната имени Мартбека Мамыраева, Караганда, Республика Казахстан;

Анесова Акгуль Темирбаевна, Учитель казахского языка и литературы школы-лицея №14 г. Аральска, Кызылординская область, Республика Казахстан;

Жанузахова Карлыгаш Калдаровна старший преподаватель кафедры казахского языка и литературы Академий «Bolashaq», Караганды;

Жилкибаева Марал Сапарбековна, учитель истории школы-интерната имени Мартбека Мамыраева, Караганда, Республика Казахстан;

Исмаилова Райхан Налжигитовна, доцент кафедры казахского языка и литературы Академий «Bolashaq» м.п.н., Караганды, Республика Казахстан

Касимбекова Еркеш Жолдыбековна, «Актайлакская основная средняя школа» Жанаркинский район, Улытауская область, Республика Казахстан;

Сарсекеева Динара Жумагельдиевна, КГУ "Центр школьников" Егиндыбулак отдела образования Каркаралинского района, управления образования Карагандинской области, Республика Казахстан;

Хамзин Мауен, профессор кафедры казахского языка и литературы Академии «Bolashaq», д. ф. н., Караганды, Республика Казахстан.

INFORMATION ABOUT AUTHORS

Abdrakhmanov Rustem Khasenovich, Bolashaq Academy associate professor of the Department of Kazakh language and literature, Ph. D. Karaganda, Republic of Kazakhstan;

Abilgazin Sagyndyk Iranovich, teacher of the Kazakh language and literature of the boarding school named after M. Mamyrbayev, Karaganda, Republic of Kazakhstan;

Abylbaeva Bayan Altynbekovna, senior lecturer of the Department of Kazakh language and literature of the Bolashaq Academy, Ph. D. Karaganda, Republic of Kazakhstan;;

Amanbek Agzhan, teacher of the Kazakh language and literature of the Martbek Mamyrayev boarding school, Karaganda, Republic of Kazakhstan;

Anesova Aigul Timerbaevna, Teacher of Kazakh language and literature at Lyceum school No. 14, Aralsk, Kyzylorda region, Republic of Kazakhstan;

Zhanuzakhova Karlygash Kaldarovna, Senior Lecturer, «Bolashaq» Academy, Karaganda, Republic of Kazakhstan

Zhilkiabayeva Maral Saparbekovna, history teacher of Martbek Mamyrayev boarding school, Karaganda, Republic of Kazakhstan;

Ismailova Raikhan Nalzhitovna, «Bolashaq» Academy, associate professor of the Department of Kazakh language and literature, Ph. D. Karaganda, Republic of Kazakhstan;;

Kasimbekova Yerkesh Zholdybekovna, "Aktailak Basic Secondary School" Zhanska district, Ulytau region, Republic of Kazakhstan;

Sarsekeeva Dinara Zhumageldievna, KSU "center of schoolchildren" Yegindybulak Department of Education of Karkaraly District, Department of education of Karaganda region, Republic of Kazakhstan;

Khamzin Mauen, Professor of the Department of Kazakh Language and Literature of the Bolashaq Academy, PhD, Karaganda, Republic of Kazakhstan.

УДК: 656.7.025
МРНТИ: 73.37.75

Жаркенов Азат Талгатович
zharkenov.azat@gmail.com
АО «Казавиаспас», Астана, Республика Казахстан

ТЕКУЩЕЕ ПОЛОЖЕНИЕ И ТЕНДЕНЦИИ В СФЕРЕ АВИАЦИОННОЙ ЛОГИСТИКИ В РЕСПУБЛИКИ КАЗАХСТАН

Данная статья посвящена описанию текущего положения транспортно-логистической системы в Республике Казахстан, охватывая авиационный сектор.

Ключевые слова: логистика, авиационная логистика, транспортно-логистический комплекс, авиационные перевозки, авиационный транспорт.

Развитие потенциала транспортно-логистической системы представляется одним из ключевых направлений, оказывающих влияние на сбалансированное развитие экономической системы стран. Транспортная деятельность прямо и косвенно оказывает эффект на развитие, устанавливая при этом взаимовыгодные торговые отношения с международными рынками, обеспечивая устойчивость к возникающим потрясениям и возможным экономическим шокам. Помимо этого, развитая и налаженная логистика позволяет в совокупности влиять на повышение потенциала внутреннего рынка, упрощая и удешевляя внутренние процессы снабжения; стимулирует привлечение транзита через территорию страны, а также, если затрагивать внешние эффекты логистики, — это повышает инвестиционную привлекательность страны и приток денежных средств в экономику. В современном мире важное значение имеет экономическая стабильность, которая обусловлена одним из немаловажных факторов – логистикой и уровнем ее развития, что оказывает прямое влияние на дееспособность, конкурентоспособность и безопасность государств. В прогрессирующей экономике логистические процессы занимают одно из наиболее приоритетных мест в потенциальном развитии прогресса, так как логистика охватывает многие категории предприятий, отраслей, населенные пункты и в целом государство, оптимизируя торговые потоки и снижая себестоимость производства, а также реализацию готовой продукции.

Согласно определению экономического словаря, «логистика» характеризуется как та область деятельности, предметом которой выступает регулирование и непосредственная организация движения товаров от производителя к потребителю, выполняя функции управления запасами, а также вовлекаясь в процессы распределительной инфраструктуры. [1]

На данный момент транспортно-логистический комплекс по всему миру проживает восстановление после застойного периода пандемии. Объемы логистической индустрии по всему миру сохранялись практически прежними в период с 2018 по 2020 гг., существенно не изменяя темпы роста. [2] К примеру, в 2021 г. темп прироста логистической отрасли составил приблизительно 3%, что гласит о том, что COVID-19 значительно оказал влияние на потенциал развития логистики в мире.

Активное развитие и повышение значимости воздушного транспорта обусловлены увеличением спроса и предложения в мировой торговле, доли грузов и дорогостоящих

изделий, что обуславливает повышенное значение данного вида транспорта в логистике. Согласно данным Международной ассоциации воздушного транспорта, доля перевозимых грузов посредством авиационной логистики составляет в мире 0,6-2%, в то время как перевезенных грузов в выражении стоимости – 35-40%. [3] Перевозки посредством использования авиатранспорта представляются одними из наиболее надежных ввиду оптимальных финансовых затрат и быстрой доставки перевозимых грузов, что позволяет участвовать в процессах мировой торговли оперативно.

Авиатранспорт в Республике Казахстан является одним из важнейших и быстро развивающихся экономических секторов. Данное развитие было спровоцировано экономическим кризисом, который привел к тому, что экономическая политика государства была полностью пересмотрена и также были пересмотрены меры по переходу от традиционного развития к инновационному пути. В свою очередь, для Казахстана представляется значительно важным развитие и поддержание международных связей, что повышает экономическую выгоду и при этом требует особых уровней и тенденций развития авиатранспорта и его инфраструктуры. Казахстанские авиаперевозчики осуществляют полеты в 18 зарубежных странах, где регулярные пассажирские рейсы в Республику Казахстан совершаются 25 иностранными компаниями. Казахстан имеет более 35 межправительственных соглашений воздушного сообщения с зарубежными странами, включая Германию, Египет, Индию, Иран, Малайзию, Великобританию, Венгрию, Таиланд, Францию, Швейцарию, Сингапур, Австрию. С некоторыми из стран, как Чешская Республика, Южная Корея, Объединенные Арабские Эмираты и Соединенные Штаты, были заключены меморандумы о взаимопонимании. [4]

Если анализировать статистику перевозки грузов воздушным транспортом в РК, темпы роста начали снижаться с 2018 г., что продемонстрировано на рисунке 1 (см. ниже). Пандемия коронавируса оказала значительное влияние и вызвала спад в динамике роста, и объемы перевозки грузов сократились в два раза.

Тем не менее, подавляющее количество геополитических, экономических и технологических факторов, помимо пандемии коронавируса, также оказывают влияние на транспортно-логистический комплекс, вызывая существенное изменение цен на ключевые ресурсы отрасли. Республика Казахстан реализовывает ряд мер и государственных программ по развитию и интеграции транспортной системы, но при этом также существует ряд факторов, которые вызывают достаточно медленный темп прироста отрасли.

К примеру, беря во внимание экономический фактор, уровень расходов на логистику в Казахстане является достаточно высоким, превышая 25% стоимости издержек от стоимости конечной продукции, что превышает средний уровень показателей в мире.



Рисунок 1. Динамика перевозки грузов воздушным транспортом общего пользования в РК. [5]

Примечание — Составлен автором на основе источников (Бюро национальной статистики АСПИР)

Данный уровень может быть обоснован большой площадью страны, а также низкой доступностью авто- и железнодорожного транспорта во многих регионах страны. [6] В результате это приводит к тому, что транспортная нагрузка в республике превышает среднемировой уровень практически в несколько раз, что формирует острую необходимость в повышении эффективности транспортной системы в совокупности с проблемами, связанными с недостаточным развитием инфраструктуры, развитости технологий и наличием информационной поддержки на должном уровне, что может обеспечить бесперебойную работу логистики.

Учитывая большую географическую протяженность страны, воздушный транспорт является одним из ключевых видов транспорта, который также во многих случаях не имеет альтернативы. Практически все регионы страны охвачены авиационными перевозками, и авиационная отрасль имеет большое значение для страны, рассматривая транзит грузовых и пассажирских авиаперевозок между Азией и Европой. Республика Казахстан нуждается в повышении качественных авиационных логистических услуг с ростом вовлеченности страны в мировые торговые процессы.

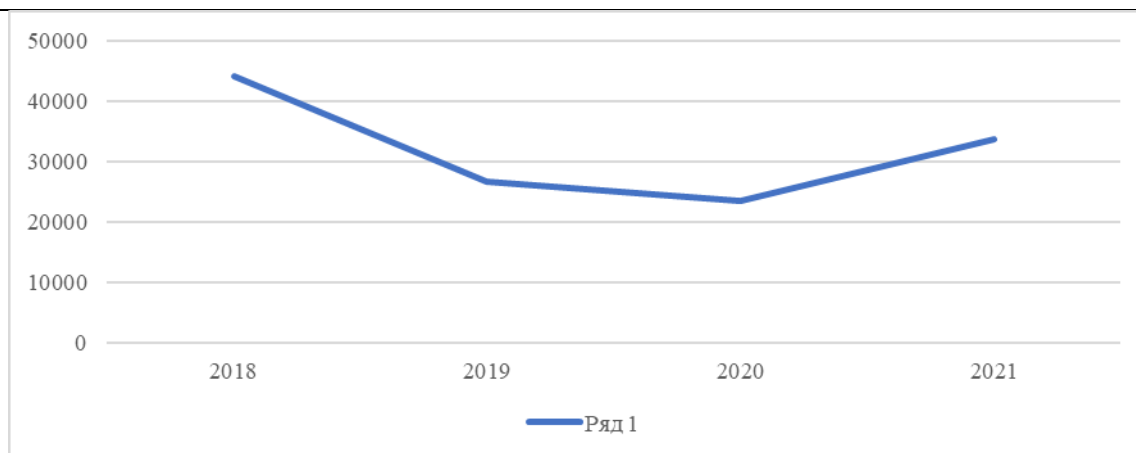
Отрасль авиации в Республике Казахстан также на данный момент проживает восстановительный период после трехлетнего спада, вызванного пандемией коронавируса. Активное возобновление авиасообщения, а также открытие новых направлений полетов и достаточно весомый достигнутый прогресс в модернизации были достигнуты за последнее время. На данный момент перед авиационной отраслью в Казахстане стоит важная задача продолжения развития и расширения грузовых терминалов, так как это является одним из приоритетных направлений, если рассматривать с точки зрения авиационной логистики в стране, учитывая два крупнейших аэропорта страны – Международный аэропорт Алматы и Международный аэропорт Астаны. Казахстан выступает приоритетным и привлекательным транзитным коридором, так как позволяет значительно сокращать расстояния авиасообщений между Европой и Китаем через страну. В свою очередь, это создает уникальные взаимовыгодные возможности как для республики, так и для международных партнеров и участников мировой торговли, так как между странами Европейского Союза и Азиатско-Тихоокеанского региона ежегодно провозится около 6 миллионов контейнеров. Таким образом, основное конкурентное преимущество Казахстана заключается в значительном сокращении расстояния для грузопотоков.



Рисунок 2. Сравнительная динамика доходов от транзитных перевозок железнодорожным и воздушным транспортом в РК. [7]

Примечание — Составлен автором на основе источников (Бюро национальной статистики АСПИР)

В ходе проведения опроса, посвященного выявлению текущих проблем и перспектив в транспортно-логистической авиационной системе РК, в котором приняли участие ведущие специалисты и руководители авиационных компаний страны, было установлено, что на текущий момент, несмотря на привлекательность и потенциал воздушного транзита, он до сих пор является недостаточно развитым (см. рис. 3).

Для реализации успешного повышения значимости страны в качестве транзитного коридора для регионов Европы и Азии необходима текущая оценка состояния авиационно-логистической системы в стране. Недостаточно раскрытый потенциал авиационных перевозок в стране, по сравнению с развитостью сухопутных и железнодорожных логистических транспортных систем, является одной из ключевых проблем (см. рис. 2 и рис. 4).

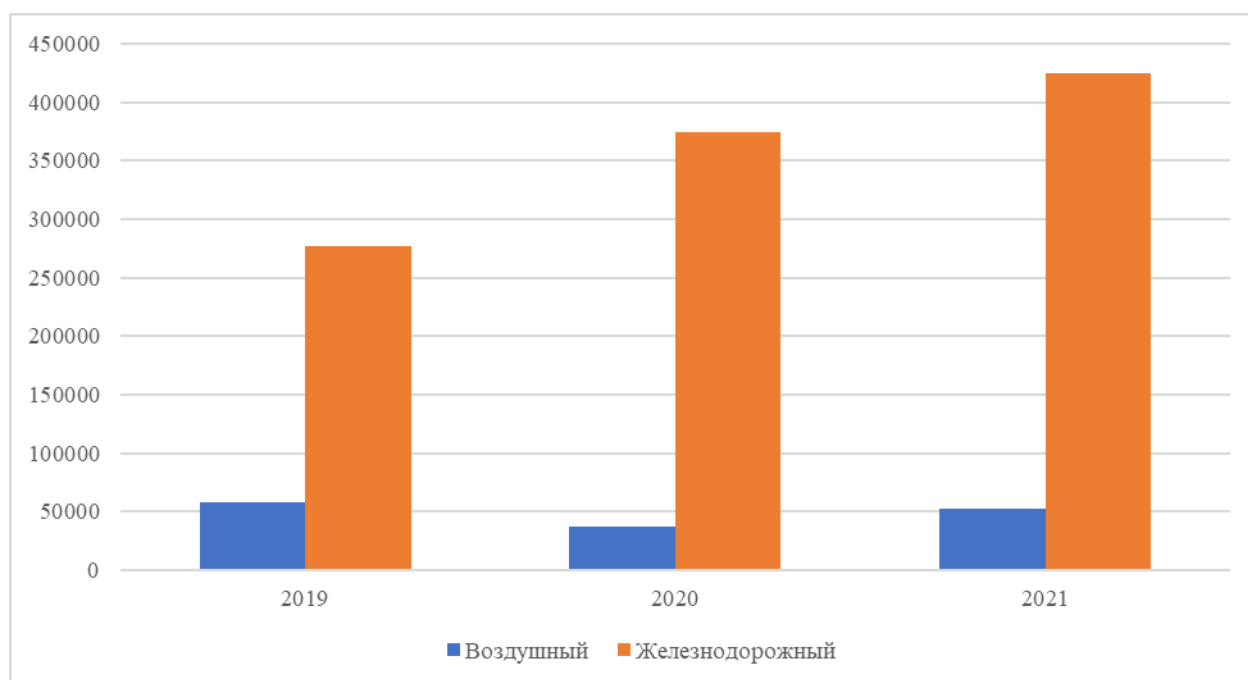
Считаете ли Вы, что транзитный потенциал РК достаточно развит?

49 ответов



Рисунок 3. Потенциал развития воздушного транзита в РК на момент проведения опроса 2023 г.

Примечание – Составлен автором на основании проведенного опроса.

В Республике Казахстан 70% всей доли грузооборота приходится на железнодорожный транспорт, что обосновывает причину того, почему железнодорожная логистика остается основным вектором развития экономического и логистического потенциала в стране, играя важную роль в грузовых и пассажирских перевозках (см. рис. 5). [8]

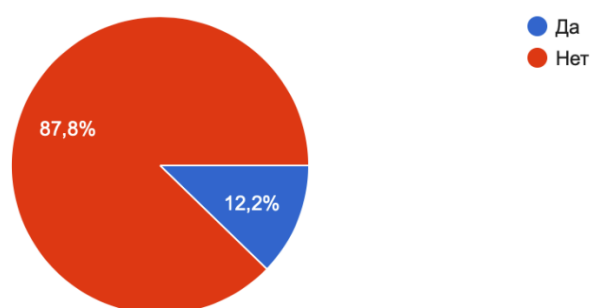

Рисунок 4. Пассажирооборот железнодорожного- и авиатранспорта в Республике Казахстан за январь-декабрь 2022 г. [4]

Примечание — Составлен автором на основе источников (Бюро национальной статистики АСПИР)

Стоит отметить, что железнодорожный транспорт является одним из ведущих в отраслевом логистическом комплексе страны, и лидирующим перевозчиком выступает национальная компания АО «НК «ҚТЖ», где тарифный грузооборот с начала 2023 г. составил более 130 млрд тонно-километров нетто, ежегодно превышая свой уровень грузооборота, увеличивая также объемы контейнерных транзитов. [9]

В ходе проведения самостоятельного опроса также было установлено, что большинство опрошенных респондентов склоняются к тому, что АО «НК «ҚТЖ» представляется доминирующей компанией на рынке логистических услуг страны (см. рис. 5). Акцент на повышении значимости и оборотов развития железнодорожного транспорта, безусловно, может выступать экономическим стимулом и поддерживающим драйвером стабильности экономики страны, но в то же самое время поддерживает слабое развитие транспортно-логистического авиационного комплекса.

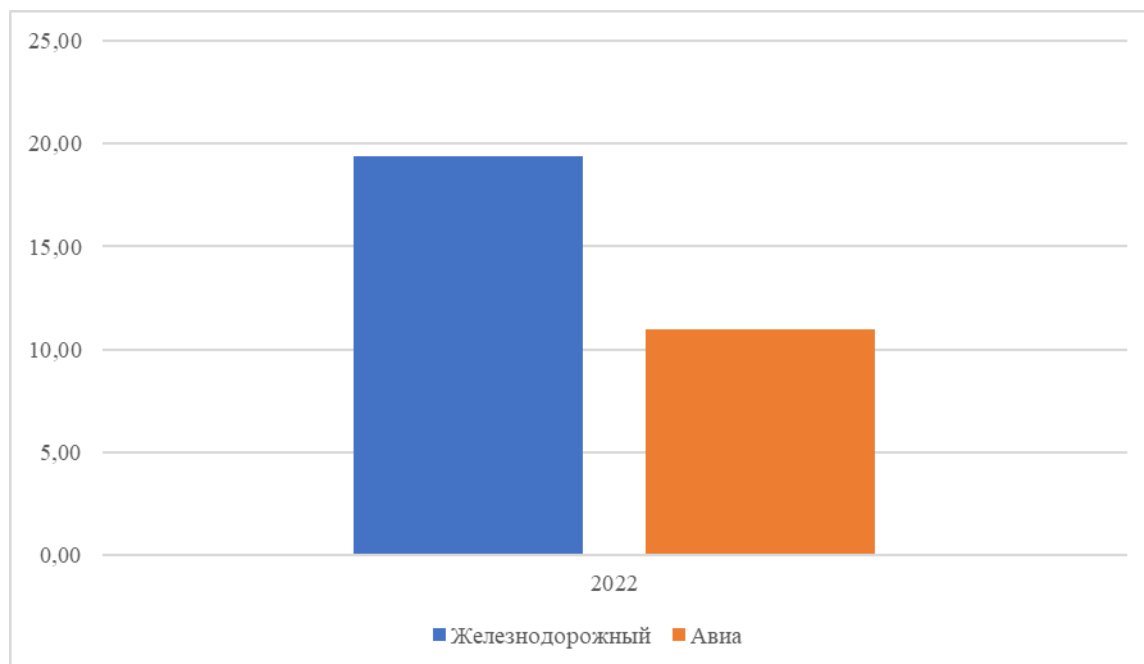
Считаете ли Вы, что "КТЖ" доминирует на рынке логистических услуг страны?

49 ответов



Рисунок 5. Установление заключения о доминирующей позиции АО «НК «КТЖ» на рынке логистических услуг РК.

Примечание – Составлен автором на основании проведенного опроса

Помимо этого, одной из ключевых и важных проблем является высокая стоимость авиационных услуг, учитывая недостаточную развитость сферы и уровень конкурентоспособности наряду с зарубежными странами. Данная проблема связана с рядом факторов, таких как отсутствие конкуренции между авиакомпаниями, недостаточная эффективность использования авиационных ресурсов и высокие таможенные пошлины, и налоги на авиаперевозку грузов. Это также подкрепляется и тем, что воздушный транспорт недоступен для большинства населения, включая и логистические услуги, ввиду вышеуказанной проблемы с высокой стоимостью услуг. Согласно приведенной статистике за 2022 г., учитывая пассажирооборот воздушного и железнодорожного транспорта, железнодорожный транспорт пользуется большим спросом и оборотом среди населения Казахстана, что также обуславливается значительно более низкой стоимостью услуг (см. рис. 3). [10]

Таким образом, данный фактор оказывает влияние на развитие внутренней экономики Казахстана, а также на потенциальном повышении доли экспорта, что также оказывает влияние на экономический рост. Кроме того, в Республике Казахстан наблюдается достаточный дефицит воздушных судов, как пассажирских, так и грузовых, не позволяя восполнять потребности в услугах транспорта. Так как на данном этапе степень развития авиатранспортной инфраструктуры не позволяет удовлетворять на должном уровне потребности в развивающейся экономике, существует большая вероятность того, что, учитывая будущий экономический рост, будет создаваться более острая недостаточность. [11]

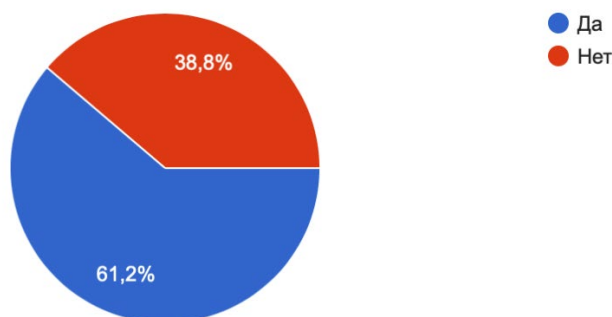
Принимая во внимание высокие темпы развития во всем мире в настоящее время, а также учитывая конкурентов близлежащих стран, как Киргизия, Узбекистан, Россия, Азербайджан, Китай, Казахстан находится на более медленном этапе развития потенциала авиационных перевозок. Наиболее важно внедрение нового на рынке продукта, который ранее не был реализован конкурентами, при этом делая упор на формирование новой грузовой базы, которая будет вовлекаться также и в регионы. Казахстан, выступая привлекательным рынком для грузовых перевозок, при этом все же не располагает собственным национальным грузоперевозчиком, и это также существенно оказывает негативное влияние на реализации потенциала.

Беря во внимание также результаты проведенного опроса, становится ясно, что вышеуказанные проблемы являются наиболее актуальными и требующими разрешения, так как большинство респондентов указывали наиболее часто опции: низкая развитость инфраструктуры, уровень человеческого капитала и нехватка квалифицированных специалистов для поддержания развития отрасли, недостаточная техническая оснащенность, а также необходимость перенятия зарубежного опыта для внедрения собственных решений на основании полученных знаний из-за рубежа. В случае разрешения данных проблем, учитывая также и остальные важные моменты, требующих развития, как гласят результаты опроса, развитие авиационной логистики может стать одной из причин дальнейшего индустриального развития экономики страны, открывая при этом новые возможности и потенциал, создавая больше рабочих мест, повышая значимость страны на международном рынке, а также привлекая больше внешних инвестиций не только в сектор авиации, но и в экономику Казахстана в целом. Также респонденты склоняются к тому, что наибольшая перспектива развития транспортно-логистического комплекса в авиационной сфере предрасполагается на смежных рынках, но при этом существует необходимость в демополизации рынка, а также развитие государственной политики, направленной на развитие логистики (см. рис. 6).

Некоторые специалисты в ходе опроса также отмечали острую необходимость в поддержке частных авиационных компаний, что будет, в свою очередь, также поддерживать развитие на смежных рынках, не позволяя доминировать одной монополизированной компании, продолжая устанавливать завышенные тарифы и не соответствуя концепции спроса и предложения, при этом выигрывая собственную значительную выгоду от сложившегося положения на рынке.

По Вашему мнению, наибольший потенциал для авиационной логистики РК в грузопотоках между:

49 ответов



Рисунок 6. Потенциал авиационной логистики РК в грузопотоках между смежными, глобальными рынками, а также на внутреннем рынке страны.

Примечание – Составлен автором на основании проведенного опроса.

Что касается подготовки квалифицированных кадров, нехватка профессиональных кадров научно-технического и инженерного состава была отмечена как одна из наиболее частых проблем. В свою очередь, это также устанавливает причинно-следственную связь низкой привлекательности для молодежи авиационного сектора в целом. Необходимо проводить трансформационную работу не только в авиационном секторе как таковом, но и также создавать новые программы обучения в университетах, направленные на развитие будущих профессиональных кадров, повышать заработную плату отраслевых профессий, что поможет в будущем повысить процент кадров, при этом не создавая дефицит рабочей силы и способствуя дальнейшему развитию.

Осознание ключевых положительных сторон авиационной логистики также является немаловажным аспектом, так как авиационный транспорт во многих факторах является более предпочтительным способом транспортировки грузов по сравнению с остальными видами транспорта. Авиация представляется скоростным видом осуществления грузоперевозок, так как позволяет значительно сокращать сроки доставок, а также процедуры таможенного оформления, документов, погрузочно-разгрузочных работ. Не ограничивается большим количеством географических ограничений, позволяя осуществлять максимальный территориальный охват и вовлекать большое количество грузопотоков не только странового, но и межстранового, создавая привлекательную почву для международного сотрудничества. Меньший риск повреждения и утери груза, либо его хищения, значительно оказывая влияние на финансовые потери и восстановление понесенного ущерба вследствие произошедших утерь.

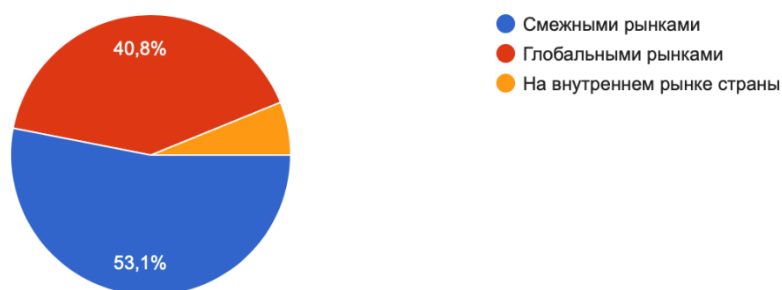
Учитывая вышеперечисленные проблемы и перспективы развития авиационной логистики, Казахстану необходимо продолжать активный переход с традиционной экономики к более модернизированному подходу, предлагая конкурентоспособные предложения, сервис и услуги, что поможет раскрыть потенциал транзитного коридора для грузовых перевозок. В свою очередь, это также приведет к тому, что повышение значимости авиационных грузоперевозок создаст большие возможности для роста ВВП страны. Вышеперечисленные проблемы, связанные с авиационным транспортом и воздушной логистикой в Республике Казахстан, являются достаточно острыми, так как оказывают влияние на долгосрочное развитие и эффективность данной отрасли, отвечая также за уровень конкурентоспособности на рынке (и на внутреннем, и на международном).

Казахстанские авиаперевозки обладают значительным потенциалом в случае, если будут разрешены указанные проблемы, а также будет производиться работа над логистическим сервисом, перенимая зарубежный опыт из экономически развитых стран, в которых активно функционирует авиационная логистика, позволяя при этом выйти на новый уровень отечественным авиаперевозчикам.

Список использованной литературы:

1. Райзберг Б.А., Лозовский Л.Ш., Стародубцева Е.Б. Современный экономический словарь.
2. Size of the global logistics industry from 2018 to 2022, with forecasts until 2028 // Statista. – 2023. Электронный доступ: <https://www.statista.com/statistics/943517/logistics-industry-global-cagr/>
3. Value of Air Cargo // IATA. – 2022. Электронный доступ: <https://www.iata.org/en/programs/cargo/sustainability/benefits/>
4. Шаймерденова Т. А. Совершенствование логистического сервиса в авиакомпаниях Республики Казахстан // Цифровая экономика: перспективы развития и совершенствования. – 2022. – С. 445-449.
5. Статистика транспорта. Воздушный транспорт // Бюро национальной статистики Агентства по стратегическому планированию и реформам Республики Казахстан. – 2023. Электронный доступ: <https://old.stat.gov.kz/official/industry/18/statistic/7>
6. Транспортная логистика сегодня – это ключевой компонент в реализации ГП ФИИР – Ерхат Искалиев // Kazlogistics. – 2022. Электронный доступ: <https://kazlogistics.kz/kz/library/analytic/9#:~:text=Так%2C%20сегодня%20в%20Казахстане%20доля,д>
7. Статистика транспорта. Сведения по транзитным перевозкам железнодорожным и воздушным транспортом // Бюро национальной статистики Агентства по стратегическому планированию и реформам Республики Казахстан. – 2023. Электронный доступ: <https://old.stat.gov.kz/official/industry/18/statistic/7>

8. Балгабеков Т.К. Транспортные коридоры Казахстана: проблемы и перспективы // Труды БГТУ, научный журнал. – 2012. - №2 (149). – с. 103 – 106.

9.Транзитный грузооборот в КТЖ вырос на 39% в первом полугодии 2023 года // Forbes. – 2023. Электронный доступ: https://forbes.kz/economy/business/tranzitnyiy_gruzooborot_v_ktj_vyiros_na_391_v_pervom_polu_godii_2023_goda/#:~:text=3a%206%20месяцев%202023%20года,Контейнерный%20транзит%20увеличился%20на%2026%25.

10.Транспорт в Республике Казахстан (январь – декабрь 2022 г.) // Бюро национальной статистики Агентства по стратегическому планированию и реформам Республики Казахстан. – 2023. Электронный доступ: <https://stat.gov.kz/ru/industries/business-statistics/stat-transport/publications/8513/>

11.Сергеев В.И. Контроллинг в логистических системах // Логистика и управление цепями поставок, No 3, 2005. – С.56–69.

ТҮЙІНДЕМЕ/RESUME

Жаркенов Азат Талгатұлы

**АҚ Қазавиақұтқару, Астана қаласы, Қазақстан Республикасы
ҚАЗАҚСТАН РЕСПУБЛИКАСЫНДАҒЫ АВИАЦИЯЛЫҚ ЛОГИСТИКА
САЛАСЫНДАҒЫ ҚАЗІРГІ ЖАҒДАЙЫ МЕН УРДІСТЕРІ**

Бұл мақала авиация секторын қамтитын Қазақстан Республикасындағы көлік-логистикалық жүйенің қазіргі жағдайын сипаттауға арналған.

Тірек сөздер: логистика, авиациялық логистика, көліктік-логистикалық кешен, авиациялық тасымалдар, авиациялық көлік.

Zharkenov Azat Talgatovich

JSC «Kazaviaspas», Astana, Republic of Kazakhstan

**CURRENT STATE AND TRENDS IN THE FIELD OF AVIATION LOGISTICS IN THE
REPUBLIC OF KAZAKHSTAN**

This article describes the current state of the transport and logistics system in the Republic of Kazakhstan, encompassing the aviation sector

Keywords: logistics, aviation logistics, transportation and logistics complex, aviation transportation, aviation transport.

List of used literature:

- 1.Raizberg B.A., Lozovsky L.Sh., Starodubtseva E.B. Modern Economic Dictionary.
- 2.Size of the global logistics industry from 2018 to 2022, with forecasts until 2028 // Statista. – 2023. Online Access: <https://www.statista.com/statistics/943517/logistics-industry-global-cagr/>
- 3.Value of Air Cargo // IATA. – 2022. Online Access: <https://www.iata.org/en/programs/cargo/sustainability/benefits/>
4. Shaymerdenova T.A. Improving Logistics Service in Airlines of the Republic of Kazakhstan. // Digital Economy: Development and Improvement Perspectives. – 2022. p. 445-449.
- 5.Transport Statistics. Air Transport // Bureau of national statistics of the Agency for strategic planning and reforms of the Republic of Kazakhstan. – 2023. Online Access: <https://old.stat.gov.kz/official/industry/18/statistic/7>
- 6.Transport Logistics Today is a Key Component in Implementing the State Program for Accelerated Industrial-Innovative Development (SPAIID) – Erkhata Iskaliev // Kazlogistics. – 2022.

Online Access:
<https://kazlogistics.kz/kz/library/analytic/9#:~:text=Так%2C%20сегодня%20в%20Казахстане%20доля,д>

7. Transport Statistics. Information on Transit Transportation by Railway and Air Transport // Bureau of national statistics of the Agency for strategic planning and reforms of the Republic of Kazakhstan. – 2023. Online Access: <https://old.stat.gov.kz/official/industry/18/statistic/7>

8. Balgabeev T.K. Transport Corridors of Kazakhstan: Problems and Prospects // Proceedings of BSTU, a scientific journal. – 2012. - No. 2 (149). – P. 103–106.

9. Transit cargo turnover at Kazakhstan Temir Zholy (KTZ) increased by 39% in the first half of 2023 // Forbes. – 2023. Online Access: https://forbes.kz/economy/business/tranzitnyiy_gruzooborot_v_ktz_vyiros_na_391_v_pervom_polu_godii_2023_goda/#:~:text=За%206%20месяцев%202023%20года,Контейнерный%20транзит%20увеличился%20на%2026%25.

10. Transport in the Republic of Kazakhstan (January – December 2022) // Bureau of national statistics of the Agency for strategic planning and reforms of the Republic of Kazakhstan. – 2023. Online Access: <https://stat.gov.kz/ru/industries/business-statistics/stat-transport/publications/8513/>

11. Sergeev V.I. Controlling in Logistics Systems // Logistics and Supply Chain Management, No. 3, 2005. – P. 56–69.

UDC 338.242.42

State Rubricator of Scientific and Technical Information 06.71.51

Sheviakova Anna Leonidovna

shevyakova.anna@gmail.com

«Bolashaq Academy», Karaganda, Republic of Kazakhstan

INSTITUTIONAL BASES OF WATER RESOURCES MANAGEMENT IN KAZAKHSTAN

The article considers the institutional framework and peculiarities of water resources management in Kazakhstan. Despite the global trend of economical water use, in Kazakhstan there is still a low level of interaction between users and public utilities, whose activity on water supply to settlements is still unprofitable.

Keywords: Kazakhstan, water legislation, state powers, water resources, water use, socially-oriented tariffs.

The water legislation of the Republic of Kazakhstan is based on the Constitution of the Republic of Kazakhstan and consists of the Water Code of the Republic of Kazakhstan dated July 9, 2003 No. 481-II (amended and augmented as of 01.05.2023) and other regulatory legal acts. If international treaties ratified by the Republic of Kazakhstan establish rules different from those contained in this Code, the rules of international treaties shall apply [1].

According to Chapter 5, "State management in the field of use and protection of water fund, water supply and sanitation" of the Water Code of the Republic of Kazakhstan (the title of Chapter 5 has been amended in accordance with the Law of RK from 12.02.2009 No. 132-IV), public administration in the field of use and protection of water fund, water supply and sanitation is carried out by the President of the Republic of Kazakhstan, the Government of the Republic of Kazakhstan, the authorized body, the office of the authorized body, the authorized body for public utilities, local representative and executive bodies of regions (cities of Republican significance, a capital) within their competence established by the Constitution, this Code, and other laws of the Republic of

Kazakhstan, acts by the President of the Republic of Kazakhstan and The Government of the Republic of Kazakhstan.

The management structure in the field of use and protection of water resources, taking into account the complexity and subordination, is divided into the following levels:

- 1) Interstate;
- 2) State;
- 3) Basin; and
- 4) Territorial.

State bodies may involve citizens and public associations to implement measures for the rational use and protection of water resources.

State management in the field of use and protection of water resources, water supply and sanitation is based on the following principles:

- 1) State regulation and control in the field of use and protection of water resources, water supply and sanitation;
- 2) Sustainable water use: a combination of careful, rational and integrated use and protection of water;
- 3) Creating optimal conditions for water use, preserving the environmental sustainability of the environment and sanitary and epidemiological safety of the population;
- 4) Basin management; and
- 5) Division of functions of state control and management in the field of use and protection of water resources and functions of economic use of water resources.

Institutional structure of water resources management in Kazakhstan

Level	Management and control body	Powers
Interstate	Interstate Commission for Water Coordination (ICWC) of Central Asia	Development of strategic frameworks; regulation of trans boundary water bodies; control of water intake limits; development of regional programs and projects; coordination of joint scientific research.
	Scientific-Information Center of ICWC	
	Intergovernmental commission	
State	Government of the Republic of Kazakhstan	Formation of strategic policy; regulation of water relations at the national level; international cooperation; dam construction and operation regulation.
	Committee for Water Management of the Ministry of Water Resources and Irrigation of the Republic of Kazakhstan (Regulation on the Committee was approved by Order of the Minister of Water Resources and Irrigation of the Republic of Kazakhstan dated October 6, 2023, No. 4-Ө [2])	A state body and department within the competence of the Ministry of Ecology, Geology and Natural Resources of the Republic of Kazakhstan, which performs strategic, regulatory, implementation and control-supervisory functions for use and protection of water resources.
	Committee for Construction and Housing and Communal Services	A government agency and authority within the competence of the Ministry of Industry and

	of the Ministry of Industry and Construction of the Republic of Kazakhstan (Regulation on the Committee was approved by the Order of the Minister of Industry and Infrastructure Development of the Republic of Kazakhstan dated January 30, 2019, No. 55 [3])	Infrastructural Development of the Republic of Kazakhstan, carrying out within the competence in accordance with the legislation of the Republic of Kazakhstan control and delivery functions in architectural, urban planning and construction, housing, communal services and treatment of municipal waste (except solid waste), state regulation in the field of water supply and sanitation, heat supply (except TPSs and boilers engaged in production of thermal energy in the area of district heating) within the settlements.
	Committee for Environmental Regulation and Control of the Ministry of Ecology and Natural Resources of the Republic of Kazakhstan (Regulation on the Committee was approved by Order of the Minister of Ecology and Natural Resources of the Republic of Kazakhstan dated February 24, 2023 No. 65-P [4])	Working to improve environmental quality, ensuring environmental safety, conservation of natural resources and achieving a favorable level of ecologically sustainable development; improvement of state regulation in environmental protection and state environmental control within its competence; organization and conducting of state ecological expertise in accordance with the requirements of the current legislation of the Republic of Kazakhstan; organization, coordination, regulation of emissions and implementation of environmental permits; implementation of state environmental control.
Basin	Basin administrations	Management of hydrographic basin water resources on the basis of the basin principle; coordination of activities of water relations entities on the use of water resources; preparation and implementation of basin agreements, state control over the use and protection of water resources; maintaining state records, state water cadastre and state monitoring of water bodies in basins; issuing permits for special water use.
	Basin councils	Basin council considers current issues in the field of use and protection of water resources, water supply and sanitation, makes suggestions and recommendations to the participants of the basin agreement.
Territorial	Regional and district akimats	Management of water facilities; identification of water protection and sanitary zones and their economic use; participation in basin councils;

		ensuring implementation of measures for the rational use of water resources in settlements and agriculture; development of payment rates for the use of water resources from surface sources; subsidizing the cost of services for the delivery and diversion of water to agricultural producers and the supply of drinking water to localities; distribution of water use limits.
--	--	--

Paid water use is the main financial and economic mechanism to improve the efficiency of water resources use and is based on the following principles:

- 1) Applying a differentiated approach to payments for water resources;
- 2) Achieving full cost recovery for the protection and reproduction of water resources from surface sources;
- 3) Taking into account the variability of conditions when developing payment rates; and
- 4) Introduction of additional economic incentives for rational use of water resources [5].

Water charges apply to all water consumers (use of water with withdrawal from the source) and water users (use without withdrawal from the source) both legal entities and individuals regardless of the form of ownership. Water consumers include housing and utilities sector enterprises, industrial enterprises (including heat and power), agriculture, and pond and fish farms. Water users include such sectors as hydropower, water transport, and fishing from open sources.

Payment for water resources consists of charges for the right to use and water resources protection and reproduction fees. The latter include reimbursement for the maintenance and restoration of water sources, operation of water management facilities, water protection and protection from harmful effects on the environment. The amount of payment for water resources is determined considering water quality, water use conditions, water scarcity, water supply guarantees, and economic efficiency of economic sectors.

Key problems and barriers to the formation of an effective system of economic incentives for the water management sector include:

1. Unreasonably low tariffs (socially oriented) for end-users of water resources make the sector dependent on government subsidies.
2. The payment system does not incentivize the development of an efficient water resources management system.
3. Limited access to investments, including borrowed funds of entities providing water supply and sanitation services.

Despite state's significant efforts to implement measures to transfer the costs of maintaining water facilities to self-financing at the expense of water users, currently the issues of recoupment of operating costs of water services, considering preventive maintenance, operating costs, capital repairs and renovations, remain open leaving many water services, especially those in rural areas, hanging on the verge of bankruptcy.

Level of tariffs for industrial consumers varies up to 350 tenge/m³ (including investment costs) and, therefore, is not comparable to the level of tariffs applied in other countries. Tariff level used does not cover the full cost of water supply (capital and operating costs). In addition to covering the cost of water supply, industrial consumers are usually forced to subsidize utility customers. Current tariffs for industrial enterprises are related only to the level of water consumption, which practically does not create incentives for the use of return water consumption and recycling.

Tariffs for utility customers are quite low and usually do not fully cover operating costs. As a result of low tariffs, most consumers assume water is "shareware" and do not try to use it sparingly.

This leads to low efficiency in the use of water resources by end users and unproductive consumption of water by agricultural consumers and the population. For the industrial sector, current water tariffs provide little economic incentive to invest in water-saving technologies.

Tariffs for sewage services also provide insufficient incentives to reduce pollution and treat wastewater. Industrial wastewater tariffs do not depend on both quality and degree of wastewater treatment. Despite the existence of detailed methodologies in Kazakhstan, their application is hampered by the lack of continuous and widespread monitoring of water quality and the ability to impose effective penalties for violations. Agricultural sector of Kazakhstan does not apply wastewater tariffs, so there are no incentives to maintain drainage systems.

List of references:

1. Water Code of the Republic of Kazakhstan from July 9, 2003 № 481-II (with amendments and additions as of 01.05.2023) <https://adilet.zan.kz/rus/docs/K030000481>.

2. Order of the Minister of Water Resources and Irrigation of the Republic of Kazakhstan dated October 6, 2023, No. 4-Ө "On Approval of the Regulations on the Water Management Committee of the Ministry of Water Resources and Irrigation of the Republic of Kazakhstan".

3. Order of the Minister of Industry and Infrastructural Development of the Republic of Kazakhstan dated January 30, 2019, No. 55 "On Approval of the Regulations of the Republican State Institution "Committee for Construction and Housing and Communal Services of the Ministry of Industry and Infrastructural Development of the Republic of Kazakhstan".

4. Order of the Minister of Ecology and Natural Resources of the Republic of Kazakhstan dated February 24, 2023 № 65-P "On Approval of the Regulations of the Republican State Institution "Committee for Environmental Regulation and Control of the Ministry of Ecology and Natural Resources of the Republic of Kazakhstan and its territorial bodies".

5. Morin, J.-F. 2018. Concentration Despite Competition: The Organizational Ecology of Technical Assistance Providers. Review of International Organizations Retrieved from <https://link.springer.com/article/10.1007/s11558-018-9322-7>

РЕЗЮМЕ/ RESUME

Шевякова Анна Леонидқызы

«Bolashaq» академиясы», Қарағанды, Қазақстан Республикасы

ҚАЗАҚСТАНДАҒЫ СУ РЕСУРСТАРЫН БАСҚАРУДЫҢ

ИНСТИТУЦИОНАЛДЫҚ НЕГІЗДЕРІ

Мақалада Қазақстандағы су ресурстарын басқарудың институционалдық негіздері мен ерекшеліктері қарастырылған. Суды үнемді пайдаланудың жаһандық трендіне қарамастан, Қазақстанда әлі күнге дейін елді мекендерді сумен жабдықтау жөніндегі қызметі тиімсіз болып қалатын пайдаланушылар мен коммуналдық кәсіпорындар арасындағы өзара іс-қимылдың төмен деңгейі байқалады.

Тірек сөздер: Қазақстан, су заңнамасы, мемлекеттің өкілеттіктері, су ресурстары, суды пайдалану, әлеуметтік бағдарланған тарифтер.

РЕЗЮМЕ

Шевякова Анна Леонидовна
«Академия «Bolashaq», Караганда, Республика Казахстан
ИНСТИТУЦИОНАЛЬНЫЕ ОСНОВЫ УПРАВЛЕНИЯ ВОДНЫМИ
РЕСУРСАМИ В КАЗАХСТАНЕ

В статье рассмотрены институциональные основы и особенности управления водными ресурсами в Казахстане. Несмотря на глобальный тренд экономного водопользования, в Казахстане до сих пор наблюдается низкий уровень взаимодействия между пользователями и коммунальными предприятиями, деятельность которых по водоснабжению населенных пунктов до сих пор остается убыточной.

Ключевые слова: Казахстан, водные законодательство, полномочия государства, водные ресурсы, водопользование, социально-ориентированные тарифы.

АВТОРЛАР ТУРАЛЫ МАҒЛҰМАТ

Жаркенов Азат Талгатұлы, мемлекеттік сатып алу бөлімінің басшысы, АҚ Қазавиақұтқару, Астана, Қазақстан Республикасы

Шевякова Анна Леонидқызы, экономика ғылымдарының кандидаты, «Bolashaq» академиясының доценті, Қарағанды, Қазақстан Республикасы

СВЕДЕНИЯ ОБ АВТОРАХ

Жаркенов Азат Талгатович, начальник отдела государственных закупок АО «Казавиаспас», г. Астана, Республика Казахстан

Шевякова Анна Леонидовна, кандидат экономических наук, доцент Академии «Bolashaq», Караганда, Республика Казахстан

INFORMATION ABOUT AUTHORS

Zharkenov Azat Talgatovich, head of the state procurement department JSC «Kazaviaspas», Astana, Republic of Kazakhstan

Shevyakova Anna Leonidovna, Doctor of Economics, Ph.D., associate professor of the Academy "Bolashaq", Karaganda, Republic of Kazakhstan

**ҚАЗІРГІ ЗАМАНҒЫ
МАҢЫЗДЫ МӘСЕЛЕЛЕР**
Халықаралық ғылыми журнал

Международный научный журнал
**АКТУАЛЬНЫЕ ПРОБЛЕМЫ
СОВРЕМЕННОСТИ**

The international scientific journal
ACTUAL PROBLEMS OF MODERNITY
№ 4 (42)

Материалы публикуются в авторской редакции и редакцией не возвращаются.
Перепечатка материалов возможна только с разрешения редакции.

Бас редакторы
Борамбаева М.Н.
Редакторы
Шешенбаева Ж.Р.
Техникалық редакторы
Картабаева С.Х.
Басуға 29.12.2023 жыл қол
қойылды.
Пішімі 60x841/8. Көлемі 17,б.т.
Таралымы 500 дана. Әріп түрі
«Times New Roman»
**«Болашақ-Баспа»
редакциялықбаспа**
бөлімінде басылып шығарылды
Қарағанды қ., Ерубаева 14

Главный редактор
Борамбаева М.Н.
Редактор
Шешенбаева Ж.Р.
Технический редактор
Картабаева С.Х.
Подписано к печати 29.12.2023 г.
Формат 60X841/8. Объем 17, усл.п.л.
Гарнитура «Times New Roman».
Тираж 500 экз.
Отпечатано в РИО
«Болашақ-Баспа» г. Караганда, ул.
Ерубаева 14

Chief editor
Борамбаева М.Н.
Co-editor
Sheshenbaeva J.R.
Editor
Kartabaeva S.H.
Signed for printing 29.12.2023
Format 60X841/8. Volume
17, usd.p.p.
Typeface «Times New Roman».
Circulation 500 copies.
Printed in the EPD
«Bolashaq-Baspa» Karaganda,
Erubaev str., 14

Журнал редакциясының мекені:
100008, Қазақстан Республикасы,
Қарағанды қ., С.Ерубаев көшесі, 16/6
«Bolashaq» академиясы,
тел. (8-7212) 42-04-25, 42-04-26;
факс (8-7212) 420-421.
e-mail: aps_bolashaq@mail.ru

Адрес редколлегии журнала:
100008, Республика Казахстан,
г.Караганда, ул.С.Ерубаева, 16/6
Академия «Bolashaq»,
тел.(8-7212)42-04-25, 42-04-26;
Факс (8-7212)420-421.
e-mail: aps_bolashaq@mail.ru

**Address of the editorial
board of the journal:**
100008, the Republic of Kazakhstan,
Karaganda, S. Erubaev str., 16/6
«Bolashaq» Academy,
Telephone (8-7212)42-04-25, 42-04-26;
Fax (8-7212)420-421.
e-mail: aps_bolashaq@mail.ru

Төлем реквизиттері:
«Bolashaq» академиясы,
Қарағанды қ., С.Ерубаев көшесі, 16/6
ЖСК KZ376010191000066207
БЖЖ HSBKZKX БИН 950640001690
«Қазақстан Халық банкі» АҚ

Реквизиты для оплаты
Академия «Bolashaq»,
г.Караганда, ул.С.Ерубаева, 16/6
ИИК KZ376010191000066207
БИК HSBKZKX БИН
950640001690
АО «Народный банк Казахстана»

Payment details
«Bolashaq» Academy,
Karaganda, S. Erubaev str., 16/6
TRN KZ376010191000066207
IC HSBKZKX BIC 950640001690
«Halyk Bank of Kazakhstan» JSC