

**ҚАЗІРГІ ЗАМАНҒЫ
МАҢЫЗДЫ МӘСЕЛЕЛЕР**

Халықаралық ғылыми журнал

**АКТУАЛЬНЫЕ ПРОБЛЕМЫ
СОВРЕМЕННОСТИ**

Международный научный журнал

**ACTUAL PROBLEMS OF THE
PRESENT**

The international scientific journal

№1 (39)

Қарағанды
Болашақ-Баспа
2023

ISSN 2312 – 4784

Журналдың бөлімдері бойынша редакциялық алқасының құрамы:

РЕДАКЦИЯ АЛҚАСЫ

Бас редактор: Рысмагамбетова Г.М. з.ғ.к., қауымдастырылған профессор (Қарағанды)
Бас редактордың орынбасары: Кадырова Г.А., э.ғ.к., доцент (Қарағанды)

Заңтану

Ғылыми редактор және атқарушы хатшысы: Хан А.Л., з.ғ.к., профессор (Қарағанды)
Редакциялық алқа мүшелері:
Нұрғалиев Б.М., з.ғ.д., профессор (Қарағанды)
Ким Д.В., з.ғ.д., профессор (Барнаул, РФ)
Симонович Б., з.ғ.д., профессор (Сербия)

Педагогика

Ғылыми редактор: Сарбасова К.А., п.ғ.д., профессор, ҚПҒА академигі (Нұр-Сұлтан)
Атқарушы хатшысы: Бокижанова Г.К., п.ғ.к., доцент (Қарағанды)
Редакциялық алқа мүшелері:
Тәжиғұлова Г.О., п.ғ.д., профессор (Қарағанды)
Храпченко В.Г., п.ғ.д., профессор (Новосибирск, РФ)
Данияров Т.А., п.ғ.к., профессор (Түркістан)

Экономика

Ғылыми редактор: Шевякова А.Л., э.ғ.к., доцент (Қарағанды)
Атқарушы хатшысы: Пименов А.В., э.ғ.к., доцент (Қарағанды)
Редакциялық алқа мүшелері:
Нурумов А.А. э.ғ.д., профессор (Нұр-Сұлтан)
Трохимец Е.И., э.ғ.д., доцент (Запорожье, Украина)
Бутрин А.Г., э.ғ.д., профессор (Челябинск, РФ)

Филология

Ғылыми редактор: Хамзин М.Х., филол.ғ.д., профессор (Қарағанды)
Атқарушы хатшысы: Баймұрынов Ж.М., филол.ғ.к., доцент (Қарағанды)
Редакциялық алқа мүшелері:
Насипов И.С., филол.ғ.д. профессор (Уфа, Башкортостан Республикасы)
Жақыпов Ж.А., филол.ғ.д., профессор (Нұр-Сұлтан)
Утяев А.Ф., филол.ғ.к., доцент (Стерлитамак, РФ)

Техникалық ғылымдар

Ғылыми редактор және атқарушы хатшысы: Шашанова М.Б., т.ғ.к., доцент (Қарағанды)
Редакциялық алқа мүшелері:
Грузин В.В., т.ғ.д., профессор (Нұр-Сұлтан)
Волокитин Г.Г., т.ғ.д., профессор (Томск, РФ)
Яворский В.В., т.ғ.д., профессор (Қарағанды)

Фармация, химия

Ғылыми редакторы: Абдуллабекова Р.М., фарм.ғ.д., профессор (Қарағанды)
Атқарушы хатшысы: Пахомова Д.К., м.ғ.к., доцент (Қарағанды)
Редакциялық алқа мүшелері:
Жаугашева С.К., м.ғ.д., профессор (Қарағанды)
Ишмуратова М.Ю., б.ғ.к., доцент (Қарағанды)

ISSN 2312 - 4784

© Академия «Bolashaq» Жеке меншік мекемесі
“Болашақ-Баспа” РББ, 2023

«Қазіргі заманның маңызды мәселелері» Халықаралық ғылыми журналы Қазақстан Республикасы Мәдениет және ақпарат Министрлігімен тіркелген (25.09.2015 ж. № 15583-Ж мерзімді баспасөз басылымын есепке қою туралы куәлік).

Басылымның мерзімділігі: тоқсанына 1 рет

Негізгі тақырыптық бағыттары: ғылымның әр түрлі салалары қамтылған. Журнал ғылыми мақалалар, зерттеу материалдарын, хабарламалар, рецензиялар және т. б. жариялайды.

Мақала қайта басылған жағдайда журналға сілтеме жасалу міндетті. Авторлар келтірілген фактілердің, дәйексөздердің, жеке атаулардың, соның ішінде географиялық атаулардың шынайылығына жауапты.

Қазақстан Республикасының аумағында 75319 индексі бойынша тіркелген.

Ресей Федерациясының бұқаралық коммуникациялар және мәдени мұраны қорғау саласындағы заңнаманың сақталуын қадағалау жөніндегі федералдық қызметі РФ аумағында "қазіргі заманның өзекті мәселелері" (Қазақстан Республикасы) халықаралық журналын таратуға рұқсат берілген. 2006 жылғы 6 шілдедегі № 78 РП шетелдік мерзімді баспасөз басылымдарының өнімдерін таратуға рұқсаттама РФ аумағында № 88044 индексі, "Пресса России" Біріккен каталогында № 000053 индексі бойынша тіркелген.

«Қазіргі заманның маңызды мәселелері» Халықаралық ғылыми журналы «ресейлік ғылыми дәйексөз индексі» Ұлттық ақпараттық-талдау жүйесіне (РИНЦ)

ISSN 2312 – 4784

Состав редакционной коллегии по разделам журнала:

РЕДАКЦИОННАЯ КОЛЛЕГИЯ:

Главный редактор: Рысмагамбетова Г.М., к.ю.н., ассоциированный профессор (Караганды)
Заместитель главного редактора: Кадырова Г.А., к.э.н., доцент (Караганды)

Юриспруденция

Научный редактор и ответственный секретарь: Хан А.Л., к.ю.н., профессор (Караганды)

Члены редакционной коллегии:
Нургалиев Б.М., д.ю.н., профессор (Караганды)
Ким Д.В., д.ю.н., профессор (Барнаул, РФ)
Симонович Б., д.ю.н., профессор (Сербия)

Педагогика

Научный редактор: Сарбасова К.А., д.п.н., профессор, академик АПНК (Нур-Султан)

Ответственный секретарь: Бокижанова Г.К., к.п.н., доцент (Караганды)

Члены редакционной коллегии:
Тажигулова Г.О., д.п.н., профессор (Караганды)
Храпченков В.Г., д.п.н., профессор (Новосибирск, РФ)
Данияров Т.А., к.п.н., профессор (Туркестан)

Экономика

Научный редактор: Шевякова А.Л., к.э.н., доцент (Караганды)

Ответственный секретарь: Пименов А.В., к.э.н., доцент (Караганды)

Члены редакционной коллегии:
Нурумов А.А., д.э.н., профессор (Нур-Султан)
Трохимец Е.И., д.э.н., доцент (Запорожье, Украина)
Бутрин А.Г., д.э.н., профессор (Челябинск, РФ)

Филология

Научный редактор: Хамзин М.Х., д.филол.н., профессор (Караганды)

Ответственный секретарь: Баймұрынов Ж.М., к.филол.н., доцент (Караганды)

Члены редакционной коллегии:
Насипов И.С., д.филол.н., профессор (Уфа, Республика Башкортостан)
Жакыпов Ж.А., д.филол.н., профессор (Нур-Султан)
Утяев А.Ф., к.филол.н., доцент (Стерлитамак, РФ)

Технические науки

Научный редактор и ответственный секретарь: Шащанова М.Б., к.т.н., доцент (Караганды)

Члены редакционной коллегии:
Грузин В.В., д.т.н., профессор (Нур-Султан)
Волокитин Г.Г., д.т.н., профессор (Томск, РФ)
Яворский В.В., д.т.н., профессор (Караганды)

Фармация, химия

Научный редактор: Абдуллабекова Р.М., д.фарм.н., профессор (Караганды)

Ответственный секретарь: Пахомова Д.К., к.м.н., доцент (Караганды)

Члены редакционной коллегии:
Жаугашева С.К., д.м.н., профессор (Караганды)
Ишмуратова М.Ю., к.б.н., доцент (Караганды)

ISSN 2312 - 4784

© Частное учреждение Академия «Bolashaq»
РИО «Болашақ-Баспа», 2023

Международный научный журнал «Актуальные проблемы современности» зарегистрирован Министерством культуры и информации Республики Казахстан (Свидетельство о постановке на учёт периодического печатного издания и№ 15583-Ж от 25.09.2015г.).

Периодичность издания: 1 раз в квартал

Основная тематическая направленность ППИ: разные направления науки. Журнал публикует научные статьи, материалы исследований, сообщения, рецензии и др.

При перепечатке ссылка на журнал обязательна. Авторы несут ответственность за достоверность приведенных фактов, цитат, имен собственных, в том числе географических названий.

Подписка на территории Республики Казахстан по индексу **75319**

Федеральная служба по надзору за соблюдением законодательства в сфере массовых коммуникаций и охране культурного наследия Российской Федерации разрешает распространение международного журнала «Актуальные проблемы современности» (Республика Казахстан) на территории РФ. Разрешение на распространение продукции зарубежных периодических печатных изданий РП № 78 от 6 июля 2006 г. Подписка на территории РФ по индексу 88044 в объединенном каталоге «Пресса России» № 000053

Международный научный журнал «Актуальные проблемы современности» включен в национальную информационно-аналитическую систему «Российский индекс научного цитирования» (РИНЦ) – Договор № 75-02/2016 от 18 февраля 2016 г.

Members of the editorial board by sections of the journal:

EDITORIAL BOARD:

ACTUAL PROBLEMS OF THE PRESENT: International scientific journal. №1 (39) - 2023. - Karaganda: EPD «Bolashaq-Baspa», **ACTUAL PROBLEMS OF THE PRESENT:** International scientific journal. №1 (39) - 2023. - Karaganda: EPD «Bolashaq-Baspa», 2023. – 201 p.

ISSN 2312 – 4784

Members of the editorial board by sections of the journal:

EDITORIAL BOARD:

Chief editor: Rysmagambetova G.M., candidate of legal sciences, associate professor (Karagandy)
Deputy chief editor: Kadyrova G.A., candidate of historical sciences, associate professor (Karagandy)

Jurisprudence

Academic editor and corporate secretary: Khan A.L., candidate of laws, professor (Karagandy)

Members of editorial board:

Nurgaliev B.M., doctor of law, professor (Karagandy)
Kim D.V., doctor of law, professor (Barnaul, RF)
Simonovich B., doctor of law, professor (Serbia)

Pedagogy

Academic editor: Sarbasova K.A., doctor of pedagogical sciences, professor, academician APSK (Nur-Sultan)

Corporate secretary: Bokizhanova G.K., doctor of pedagogical sciences, associate professor (Karagandy)

Members of editorial board:

Tazhigulova G.O., doctor of pedagogical sciences, professor (Karagandy)
Khrapchenkov V.G., doctor of pedagogical sciences, professor (Novosibirsk, RF)
Danlyarov T.A., candidate of pedagogical sciences, professor (Turkistan)

Economics

Academic editor: Shevyakova A.L., candidate of Economic Sciences (Karagandy)

Corporate secretary: Pimenov A.V., candidate of economics, associate professor (Karagandy)

Members of editorial board:

Nurumov A.A., doctor of economics, professor (Nur-Sultan)
Trokhimets E.I., doctor of economics, associate professor (Zaporozhzhie, Ukraine)
Butrin A.G., doctor of economics, professor (Chelyabinsk, RF)

Philology

Academic editor: Khamzin M.Kh., doctor of philology, professor (Karagandy)

Corporate secretary: Baimurynov Zh.M., candidate of philology, associate professor (Karagandy)

Members of editorial board:

Nasipov I.S., doctor of philology, professor (Ufa, Republic of Bashkortostan)
Zhakypov Zh.A., doctor of philology, professor (Nur-Sultan)
Utyaev A.F., candidate of philology, associate professor (Sterlitamak, RF)

Technical sciences

Academic editor and corporate secretary: Shashchanova M.B., candidate of technical sciences, associate professor (Karagandy)

Members of editorial board:

Gruzin V.V., doctor of technical sciences, professor (Nur-Sultan)
Volokitin G.G., doctor of technical sciences, professor (Tomsk, RF)
Yavorskiy V.V., doctor of technical sciences, professor (Karagandy)

Pharmacy, chemistry

Academic editor: Abdullabekova R.M., doctor of pharmacy, professor (Karagandy)

Corporate secretary: Pakhomova D.K., candidate of medical sciences (Karagandy)

Members of editorial board:

Zhaugasheva S.K., doctor of medicine, professor (Karagandy)
Ishmuratova M.Yu., candidate of biological sciences, associate professor (Karagandy)

ISSN 2312 - 4784

© Private Institution «Bolashaq» Academy»
EPD «Bolashaq-Baspa», 2023

The international scientific journal «Actual problems of the present» was registered by the Ministry of Culture and Information of the Republic of Kazakhstan (Certificate of registration of periodicals and № 15583-Ж dated September 25, 2015).

Frequency of publication: quarterly

The main thematic focus : different branches of science. The journal publishes scientific articles, materials of the research, reports, reviews, etc. When reprinting, a link to the journal is required. The authors are responsible for the accuracy of the facts, quotes, proper names, including geographical names. Subscription on the territory of the Republic of Kazakhstan on the index 75319

The Federal Service for the Supervision of Compliance with the Law in the Field of Mass Communications and the Protection of the Cultural Heritage of the Russian Federation allows the distribution of the international journal "Actual Problems of the Present" (Republic of Kazakhstan) on the territory of the Russian Federation. Permission to distribute products of foreign periodicals of the RF № 78 dated July 6, 2006. Subscription on the territory of the Russian Federation by the index 88044 in the joint catalog "Press of Russia" № 000053

The international scientific journal «Actual problems of the present» включен в национальную информационно-аналитическую систему «Российский индекс научного цитирования» (РИНЦ) – Договор No. 75-02 / 2016 dated February 18, 2016

| | |
|---|----|
| АБИКЕНОВА Г.Б., БОТАГАРИН Р.Б., ТУРЛАЕВ А.В. ҚАЗАҚСТАН РЕСПУБЛИКАСЫНЫҢ АЗАМАТТЫҒЫН ТОҚТАТУ СҰРАҒЫ ЖАЙЫНДА..... | 8 |
| БАЛГИМБЕКОВА Г.У., ТУРЛАЕВ А.В., БЫБРАЙ А.К. CONSTITUTIONAL AND LEGAL REGULATION OF THE REPUBLIC OF KAZAKHSTAN CITIZENSHIP TERMINATION..... | 13 |
| ДАДАШОВ Р.Ф. ОСОБЕННОСТИ БОРЬБЫ С КИБЕРПРЕСТУПНОСТЬЮ В РЕСПУБЛИКЕ КАЗАХСТАН И ЗАРУБЕЖНЫХ СТРАНАХ..... | 19 |
| ЖУНИСБЕКОВ Н.Н. ОСОБЕННОСТИ УСТАНОВЛЕНИЯ ОБСТОЯТЕЛЬСТВ УГОЛОВНОГО ПРАВОНАРУШЕНИЯ, СОВЕРШЕННОГО В СФЕРЕ ЖИЛИЩНОГО СТРОИТЕЛЬСТВА С ДОЛЕВЫМ УЧАСТИЕМ ГРАЖДАН | 25 |
| КАБЖАНОВ А. Т., ТУРЛАЕВ А.В. РАХМЕТОВ Т.Х. СРАВНИТЕЛЬНО-ПРАВОВОЙ АНАЛИЗ ШТРАФА КАК ВИДА УГОЛОВНОГО НАКАЗАНИЯ..... | 30 |
| КРЫНИН А.А., ШНАЙДЕР М.В. ОСОБЕННОСТИ ТАКТИКИ ПРОИЗВОДСТВА ОСВИДЕТЕЛЬСТВОВАНИЯ..... | 35 |
| НУКУШЕВА А.А., МУЛЬКУБАЕВА Ш.Р., ТЛЕП Т.С. К ВОПРОСУ О РАЗДЕЛЕНИИ ПОНЯТИЙ «НЕДЕЙСТВИТЕЛЬНЫЕ И «НЕСОВЕРШЕННЫЕ СДЕЛКИ/НЕЗАКЛЮЧЕННЫЕ ДОГОВОРА»..... | 38 |
| ОРАЛБАЕВ Н.К., ТУРЛАЕВ А.В., БАЙЖАНОВА К.Т. АЗАМАТТЫҚТЫ ҚҰҚЫҚТЫҚ РЕТТЕУДІҢ КЕЙБІР МӘСЕЛЕЛЕР..... | 42 |
| ПРОДАНИК В.М. ДЕЦЕНТРАЛИЗАЦИЯ СИСТЕМЫ ПУБЛИЧНОГО УПРАВЛЕНИЯ: НОРМАТИВНОЕ ОБЕСПЕЧЕНИЯ И МЕХАНИЗМЫ ФУНКЦИОНИРОВАНИЯ..... | 47 |
| ШАРИПОВ С.Р., БАЛҒЫМБЕКОВ Д.У., ҚҰЛИБЕК А.Б. КІСІ ӨЛТІРҮДІ ТЕРГЕУ КЕЗІНДЕ БИОЛОГИЯЛЫҚ ШЫҒУ ТЕГІНІҢ ІЗДЕРІН ҚОЛДАНУ..... | 54 |
| ШОШАЕВА Л.С. ГЕОГРАФИЯЛЫҚ НҰСҚАУ ЗИЯТКЕРЛІК МЕНШІКТІҢ ОБЪЕКТІСІ РЕТІНДЕ..... | 58 |
| ХАНОВ Т.А., САДВАКАСОВА А.Т. О КОМПЕТЕНЦИИ ПРОКУРОРА ПРИ ПРИНЯТИИ ПРОЦЕССУАЛЬНЫХ РЕШЕНИЙ В ХОДЕ ДОСУДЕБНОГО ПРОИЗВОДСТВА..... | 63 |
| Авторлар туралы мағлұмат – Сведения об авторах – Information about authors..... | 68 |

ПЕДАГОГИКА / ПЕДАГОГИКА / PEDAGOGY

| | |
|--|----|
| Асакаева Д.С., Копбаева Г.С., Бондарь Т.С. ФОРМИРОВАНИЕ ВОЛЕВЫХ КАЧЕСТВ У ОБУЧАЮЩИХСЯ ВОЕННОЙ ШКОЛЫ- ИНТЕРНАТА..... | 72 |
| Бакарамова С.С., Жанысбаева Р.М. МЕКТЕП ЖАСЫНА ДЕЙІНГІ БАЛАЛАРДЫҢ СУРЕТ САЛУ САБАҚТАРЫНДА ШЫҒАРМАШЫЛЫҚ ҚАБІЛЕТТЕРІН ДАМУ..... | 76 |
| Gazikhanova Z.G., Abilkasimova G. Iskakova Z.Y. FEATURES OF TEACHING A FOREIGN LANGUAGE TO PRIMARY SCHOOL STUDENTS..... | 80 |
| Кадиримбетова А.К., Наметкулова Р.Ж. ФИЗИКА КУРСЫНЫҢ ӘДІСНАМАЛЫҚ НЕГІЗДЕРІ..... | 84 |
| Көкжалова Б.З., Аширбекова Б.Б. ФАРМАЦЕВТИКАЛЫҚ ПРАКТИКАЛЫҚ САБАҚТАРДА ІСКЕРЛІК ОЙЫННЫҢ ҚОЛДАНЫЛУЫ | 87 |

| | |
|--|-----|
| Коржумбаева М.Б., Махмутова Г.С., Мекадилова С.К. «ОНТОГЕНЕЗ» - ОРГАНИЗМНІҢ ЖЕКЕ ДАМУ ЕРЕКШЕЛІКТЕРІ..... | 92 |
| Махмутова Г.С., Коржумбаева М.Б., Мекадилова С.К. ЖАС ЕРЕКШЕЛІК ПСИХОЛОГИЯСЫНЫҢ ЕРЕКШЕЛІКТЕРІ..... | 95 |
| Мекадилова С.К., Коржумбаева М.Б., Махмутова Г.С. АДАМНЫҢ ПСИХИКАЛЫҚ ДАМУЫ ЖӘНЕ ОНЫҢ ЕРЕКШЕЛІКТЕРІ..... | 99 |
| Никифорова О.В., Таликова Г.Т., Алексеева Е.А. ПРОФЕССИОНАЛИЗМ СОВРЕМЕННОГО ПЕДАГОГА В НОВЫХ УСЛОВИЯХ ОБРАЗОВАНИЯ: ПСИХОЛОГИЧЕСКИЙ АСПЕКТ ИЗУЧЕНИЯ..... | 103 |
| Түсіпбеков А.К., Молдабеков А.С. ҰЛТЖАНДЫЛЫҚ – ҰЛТТЫҚ СПОРТТЫҢ ҚАЙНАРЫ | 106 |
| Шалтаева Р.Ж. МЕКТЕПКЕ ДЕЙІНГІ БІЛІМ БЕРУ МЕКЕМЕСІНІҢ КҮНДЕЛІКТІ ЖҰМЫСЫНДАҒЫ ДЕНЕ ШЫНЫҚТЫРУ-САУЫҚТЫРУ ЖҰМЫСТАРЫНЫҢ | 110 |
| Авторлар туралы мағлұмат – Сведения об авторах – Information about authors..... | 114 |

ЭКОНОМИКА / ЭКОНОМИКА / ECONOMICS

| | |
|--|-----|
| Магзумова Л.К., Битенова Б.С., Хасенова Г.Т. ҚАЗАҚСТАНДАҒЫ ИННОВАЦИЯЛЫҚ КӘСІПКЕРЛІКТІҢ ДАМУЫ: ТЕНДЕНЦИЯЛАР МЕН ПЕРСПЕКТИВАЛАР | 118 |
| Толмацкая И.А. STRATEGIC PERSONNEL PLANNING: MODERN TEACHING METHODS..... | 112 |
| Авторлар туралы мағлұмат – Сведения об авторах – Information about authors..... | 126 |

ФИЛОЛОГИЯ / ФИЛОЛОГИЯ / PHILOLOGY

| | |
|---|-----|
| Қабдолла Р.Ж. ОҚУШЫЛАРДЫҢ ЗЕРТТЕУШІЛІК ДАҒДЫСЫН ДАМУДА САРАЛАП ОҚЫТУДЫ ҚОЛДАНУ | 128 |
| Құтжанова А.А. АВТОРЛЫҚ ҰСТАНЫМ ЖӘНЕ КОНЦЕПЦИЯ (Қ.Жұмаділовтің «Таңғажайып дүние» мемуарлық романы бойынша)..... | 134 |
| Махаева Б.Ж. М.ӘУЕЗОВТІҢ «АБАЙ ЖОЛЫ »РОМАНЫ: УАҚЫТ ПЕН КЕҢІСТІК МӘСЕЛЕЛЕРІ..... | 138 |
| Нурмуханова А.Е., Камерденова Ж.Е., Ермагамбетов Е.М. LESSON STUDY – МҰҒАЛІМНІҢ КӘСІБИ ДАМУЫНЫҢ КЕПІЛІ..... | 142 |
| Оразғалиева Г.Ш. НАРОДНЫЕ ПРИМЕТЫ О ПОГОДЕ, СВЯЗАННЫЕ С ФАУНОЙ, В КАЗАХСКОЙ И РУССКОЙ ЛИНГВОКУЛЬТУРАХ..... | 148 |
| Хамзин М., Смағұлова М.С. ҰЛЫЛЫҚ ФЕНОМЕНІНІҢ ШЫҒАРМАШЫЛЫҒЫНДАҒЫ КЕЙБІР ТЕКСТОЛОГИЯЛЫҚ МӘСЕЛЕЛЕР..... | 152 |
| Авторлар туралы мағлұмат – Сведения об авторах – Information about authors..... | 156 |

ТЕХНИКАЛЫҚ ҒЫЛЫМДАР / ТЕХНИЧЕСКИЕ НАУКИ / TECHNICAL SCIENCES

| | |
|---|-----|
| Нурмаганбетова Ж.С. Жумагулова Д.К. Нурмаганбетова Г.С. ТУРБОГЕНЕРАТОРДЫҢ БАҚЫЛАУ ӘДІСІН ӨЗІРЛЕУ..... | 158 |
| Баешова М. У., Казимова Д. А. ЦИФРОВЫЕ ДВОЙНИКИ» В ОБРАЗОВАНИИ..... | 164 |

| | |
|---|-----|
| Авторлар туралы мағлұмат – Сведения об авторах – Information about authors..... | 169 |
|---|-----|

ФАРМАЦИЯ, ХИМИЯ / ФАРМАЦИЯ, ХИМИЯ / PHARMACY, CHEMISTRY

| | |
|--|-----|
| Айтқулов А.М., Серикбай А.Т., Темиреова К.С. ВЛИЯНИЕ НАНОЧАСТИЦ ЦИНКА НА РАЗВИТИЕ ПРОРОСТКОВ РАСТЕНИЙ AVENA SATIVA И PISUM SATIVUM..... | 170 |
| Болдыш С.К. СОТРУДНИЧЕСТВО ВРАЧА И ФАРМАЦЕВТА В ЦЕПОЧКЕ «ПАЦИЕНТ-ВРАЧ-ФАРМАЦЕВТ»..... | 176 |
| Мейрамов А.Г., Темиреова К.С., Мейрамов Г.Г., Заменова А.З. СРАВНИТЕЛЬНЫЕ РЕЗУЛЬТАТЫ ГИСТОХИМИЧЕСКОГО ВЫЯВЛЕНИЯ ГОРМОНА ИНСУЛИНА И СОСТОЯНИЯ ГИСТОСТРУКТУРЫ В-КЛЕТОК ПОДЖЕЛУДОЧНЫЕ ЖЕЛЕЗЫ С ПОМОЩЬЮ РАЗЛИЧНЫХ МЕТОДОВ..... | 180 |
| Рахметов Ж.Ж., Терновская Т.В., Калиева К. РАЗВИТИЕ СИСТЕМЫ МОНИТОРИНГА КАЧЕСТВА ОБСЛУЖИВАНИЯ ПАЦИЕНТОВ В ГКП «РУДНЕНСКАЯ ГОРОДСКАЯ ПОЛИКЛИНИКА»..... | 184 |
| Тогайбаева Д. АНАЛИЗ РАЗВИТИЯ КЛИНИЧЕСКОЙ ЛАБОРАТОРНОЙ ДИАГНОСТИКИ В КАЗАХСТАНЕ..... | 191 |
| Авторлар туралы мағлұмат – Сведения об авторах – Information about authors..... | 199 |

ӘОК 342.731 (574)
FTAMP 10.15.01

Абикенова Гулжан Бейбитовна

gulzhana_1980@mail.ru

Заң ғылымдарының магистрі, аға оқытушы

Ботагарин Руслан Бақыт

botagarin_ruslan@mail.ru

PhD докторы Қауымдастырылған профессор

Турлаев Андрей Викторович

turlaev_a@mail.ru

Заң ғылымдарының кандидаты, қауымдастырылған профессор, Е.А.Бөкетов атындағы
Қарағанды университеті Қарағанды, Қазақстан Республикасы

ҚАЗАҚСТАН РЕСПУБЛИКАСЫНЫҢ АЗАМАТТЫҒЫН ТОҚТАТУ СҰРАҒЫ ЖАЙЫНДА

Мақала Қазақстан Республикасының азаматтығы субинституттарының бірі - азаматтықты тоқтату: Қазақстан Республикасының азаматтығынан айыру, жоғалту және одан шығу негіздеріне арналған

Тірек сөздер: азаматтық, заң, азаматтықты тоқтату, азаматтықты жоғалту, азаматтықтан айыру, азаматтықтан шығу.

«Қазақстан Республикасының азаматтығы туралы» 1991 жылғы 20 желтоқсандағы Қазақстан Республикасы Заңының 1-бабына сәйкес Қазақстан Республикасының азаматтығы деп адамның өзара құқықтары мен міндеттерінің жиынтығын білдіретін мемлекетпен орнықты саяси-құқықтық байланысы түсініледі [1]. Азаматтық-бұл конституциялық-құқықтық институт, ол азаматтықты алу мен тоқтатудың негіздері мен тәртібін анықтайтын нормаларды қоса алғанда, қатынастар жиынтығын реттеуге бағытталған конституциялық және әдеттегі нормалар кешенін қамтиды. Бұл институт бүгінде біздің елімізде де, шетелде де белсенді ғылыми-практикалық қызығушылық тудыруда. «Азаматтық алу институты азамат пен мемлекет арасындағы ең маңызды байланыстар мен қатынастарды білдіреді. Кез-келген адамның құқықтары, бостандықтары мен міндеттерінің көлемі азаматтыққа тікелей байланысты» [2]. Азаматтықты тоқтату тәртібі азаматтық субинституттардың бірі болып табылады.

Қазақстан Республикасының азаматтығы тоқтатылған кезде адам Қазақстан Республикасының азаматы мәртебесін жоғалтады, бұл азаматтық институтынан туындайтын құқықтардың, бостандықтар мен міндеттердің тоқтатылуын білдіреді. Белгіленген Заңның 3-тарауы Қазақстан Республикасының азаматтығынан шығу, Қазақстан Республикасының азаматтығынан айырылу, Қазақстан Республикасының азаматтығынан айыру сияқты негіздер жекелеген буындары болып табылатын азаматтықты тоқтату жүйесін қарастырады және ашады [1].

Азаматтық және саяси құқықтар туралы халықаралық пактінің 12-бабына сәйкес «кез келген мемлекеттің аумағында заңды түрде жүрген кез келген адам осы аумақтың шекарасында еркін жүріп-тұру құқығы мен тұрғылықты жерін таңдау еркіндігіне ие болады» [3]. «Әр адам кез-келген елден, соның ішінде өз еліненкетуге құқылы. Жоғарыда аталған құқықтар заңда көзделген және мемлекеттік қауіпсіздікті, қоғамдық тәртіпті, халықтың денсаулығы мен имандылығын қорғау үшін қажет болып табылатындардан басқа ешқандай шектеулер объектісі бола алмайды... Ешкімді өз еліне кіру құқығынан өз еркімен айыруға болмайды» [3]. Осы баптың мағынасынан азаматтың өз елінің азаматтығынан шығу құқығы түзіліп шығады. Яғни, азаматтықтан шығу-азаматтықты тоқтатудың заңды жолдарының бірі. Азаматтықтан шыққан кезде жеке тұлға мемлекет санкциялаған бірқатар құқықтық шарттарды сақтауға міндетті. Бұл азаматтығы бар мемлекетпен құқықтық байланысты тоқтатқысы келетін жеке тұлға белгілі бір талаптарға сай болуы керек дегенді білдіреді. Әйтпесе, азаматтықтан шығу рәсімі мүмкін емес.

Осылайша мемлекет өзін азамат орындамаған міндеттемелерден қорғайды, сондай-ақ құқық бұзушылық жасағаны үшін заңды жауапкершіліктен құтылу мүмкіндігінен айырады.

Қазақстан Республикасының азаматтығынан шығу рәсімі заңнамамен нақты реттелген. Мәселен, «көші-қон қызметі бөлімшелерінде Қазақстан Республикасының азаматтығынан шығу туралы құжаттарды беру кезінде өтініш білдірген адамға аталған рәсімнің құқықтық салдары түсіндіріледі. Сондай-ақ, өтініш берушіге қазақстандық құжаттарды көші-қон қызметі басқармасына өткізу тапсырылды. Сонымен қатар, азаматтықтан шығуға ниет білдірген адамға қатысты уәкілетті органдардан заңнамаға сәйкес қажетті ақпараттың сұратулары бойынша процесс жандандырылады» [4].

«Азаматтықтан шығу туралы қорытындыда уәкілетті орган келесі мәліметтерді көрсетеді:

- өтініш берушінің мемлекет алдындағы орындалмаған міндеттемелерінің немесе азаматтардың, мемлекеттік және басқа ұйымдардың елеулі мүдделері байланысты мүлдіктік міндеттерінің болуы немесе болмауы туралы;

- оны айыпталушы ретінде тарту туралы жарлық;

-

- оның ҚР азаматтығынан шығуы ұлттық қауіпсіздік мүдделеріне қайшы келмейтіні туралы» [4].

Яғни, егер бір немесе бір мезгілде бірнеше ақпарат расталса, онда «ҚР азаматтығы туралы» Заңның 20-бабына сәйкес өтініш берушіге азаматтықтан шығудан бас тартылады [1]. Осылайша, азаматтықтан шығу процесі шеңберінде белгіленген құжаттар топтамасын жинау, талдау және өңдеу оларды Қазақстан Республикасы Президентінің жанындағы ҚР азаматтығы мәселелері жөніндегі комиссияға Жолдаумен аяқталады, онда өтінішті қанағаттандыру немесе бас тарту туралы түпкілікті дәлелді шешім шығарылады.

«Қазақстан Республикасының азаматтығы туралы» Заңның 20-бабы Қазақстан Республикасының азаматына азаматтықтан шығудан бас тартудың мынадай негіздерін көрсетеді:

- «егер шығу туралы өтініш білдірген адамның Қазақстан Республикасы алдында орындалмаған міндеттемелері немесе Қазақстан Республикасының аумағында орналасқан азаматтардың немесе кәсіпорындардың, мекемелер мен ұйымдардың, қоғамдық бірлестіктердің елеулі мүдделері байланысты мүлдіктік міндеттері болса» [1].

- «егер шығу туралы өтініш білдірген адамға күдіктінің іс-әрекетін саралау туралы қаулы жарияланса не ол заңды күшіне енген сот үкімі бойынша жазасын өтеп жатса немесе адамның Қазақстан Республикасының азаматтығынан шығуы Қазақстан Республикасының ұлттық қауіпсіздігінің мүдделеріне қайшы келсе» [1].

Халықаралық құқықтық құжаттарда азаматтығын жоғалту және айыру субинституттарына тиісті көңіл бөлінеді. Азаматтықты тоқтатудың белгіленген әдістерінің ерекшелігі-бұл жерде азаматтықты тоқтату рәсімін бастау бастамасы мемлекетке тиесілі. Жеке тұлға азаматтығынан мемлекеттің еркімен ғана емес, оның бастамасымен де айырылады. Әрине, мұндай жағдайлар Халықаралық құқық қорғау ұйымдары тарапынан ерекше бақылауды талап етеді, өйткені адам мен азаматтың жалпыға бірдей танылған құқықтары мен бостандықтарын бұзу жағдайлары орын алуы мүмкін.

Сондықтан Халықаралық жария құқықта азаматтықтан айыру және оны жоғалту мәселелерін қозғайтын халықаралық-құқықтық актілер топтамасы жұмыс істейді. Мысалы, 1948 жылғы 10 желтоқсандағы адам құқықтарының жалпыға бірдей декларациясында «ешкім өз азаматтығынан немесе азаматтығын өзгерту құқығынан өз еркімен айырыла алмайды» деген ереже бар [5]. 1961 жылғы 30 тамыздағы азаматтығы жоқтықты қысқарту туралы Конвенцияға сәйкес азамат азаматтығынан айырылуы мүмкін жағдайлар айтарлықтай шектеледі: «нәсілдік, этникалық, діни немесе саяси себептер бойынша жеке немесе топтық азаматтықтан айыруға тыйым салу» [6].

Қазіргі халықаралық құқықта халықаралық құжаттардың нормаларын талдауға негізделген азаматтықтан айыру институты құпталмайды. Мысалға, Испан Конституциясының нормаларына сәйкес «бірде-бір испандық өзінің ұлтынан айырылмайды»; сондықтан натуралдандырылғандар алынып тасталуы мүмкін [7]. Осыған ұқсас ұстаным Германия [8] және Нидерланды [9] заңдарында да бар, бұл әлемдік қауымдастықтың ұлттық немесе нәсілдік негізде жеке тұлғаларды немесе адамдар тобын азаматтығынан айыруы мүмкін фашистік мемлекеттердің заңсыз әрекеттеріне берген жауабымен түсіндіріледі. Тарихта саяси себептермен азаматтықтан айыру фактілері жиі кездеседі. Мысалы, Кеңес Одағында 20

ғасырдың 70-жылдарында Солженицын А., Бродский И. сияқты көрнекті өнер және мәдениет қайраткерлері және шығармашылық зиялы қауымның басқа өкілдері мемлекеттік машинаның жазалау механизміне тап болды, бұл адам құқықтарының ең өрескел бұзылуы еді.

С.А. Авакян атап өткендей, «азаматтықтан айыру - бұл азаматтың өз мемлекетімен құқықтық байланысын ескерусіз өз актісімен тоқтататын өзінің құзыретті органы тұлғасындағы мемлекеттің әрекеті» [10; 515]. Қазақстан Республикасының Конституциясына сәйкес: «республика азаматы азаматтығынан, өз азаматтығын өзгерту құқығынан айырыла алмайды, сондай-ақ Қазақстаннан тыс жерлерге шығарыла алмайды. Азаматтықтан айыруға террористік қылмыстар жасағаны үшін, сондай-ақ Қазақстан Республикасының өмірлік маңызы бар мүдделеріне өзге де ауыр зиян келтіргені үшін сот шешімі бойынша ғана жол беріледі» [11]. Осыған байланысты заң шығарушы ҚР Қылмыстық Кодексінің 3-бабында ашылған Террористік қылмыстардың тізбесін көрсетті: «террористік қылмыстар баптарда көзделген әрекеттер 170, 171, 173, 177, 178, 184, 255, 256, 257, 258, 259, 260, 261, 269 және 270» [12]. Осылайша, 1961 жылғы 30 тамыздағы азаматтығы жоқтықты қысқарту туралы Конвенцияның ережесінде: «мемлекет кез келген адамды ұлттық заңда көзделген негіздер бойынша өз азаматтығынан айыру құқығын сақтай алады, атап айтқанда, егер адам осы мемлекеттің өмірлік мүдделеріне елеулі зиян келтіретіндей әрекет етсе» [6].

Құқықтық ғылымда азаматтықтан айыру азаматтықты жоғалту сияқты тұрақты құқықтық байланысты тоқтатудың осы түрімен араласады. «Қазіргі әлемде азаматтығын жоғалтудың ең көп тараған негізі-адамды басқа мемлекетте (Австрия, Андорра, Камерун және т.б.) натурализациялау» [13]. Азаматтықты жоғалтудың кең таралған негіздері: «консулдық мекемелерде тіркеусіз шетелде тұру (Аргентина, Болгария және т.б.), адамның шет мемлекетте (Австрия, Андорра және т. б.) әскери қызметке кіруі» [13]. ҚР ұлттық заңнамасына сәйкес Қазақстан Республикасының азаматтығы жоғалуы мүмкін: «Қазақстан Республикасының мемлекетаралық шарттарында көзделген жағдайларды қоспағанда, әскери қызметке, қауіпсіздік қызметіне, полицияға, әділет органдарына немесе басқа мемлекеттің өзге де мемлекеттік билік және басқару органдарына қызметке орналасу салдарынан» [1]; «егер Қазақстан Республикасының азаматтығы көрінеу жалған мәліметтер немесе жалған құжаттар ұсыну нәтижесінде алынған болса» [1]; «Қазақстан Республикасының мемлекетаралық шарттарында көзделген негіздер бойынша» [1]; егер Қазақстан Республикасынан тыс жерде тұрақты тұратын адам 3 жыл бойы дәлелсіз себептермен консулдық есепке тұрмаса.

Азаматтығын жоғалтуды тіркеу тәртібі шеңберінде ішкі істер органдары Қазақстан Республикасы азаматының жеке куәлігі немесе паспорты бойынша тұратын адамның Қазақстан Республикасының азаматы болып табылмайтындығы туралы мәліметтер немесе өтініштер келіп түскен кезде қажетті тексеру жүргізеді. Басқа мемлекеттің әскери қызметіне кіру және көрінеу жалған мәліметтер немесе жалған құжаттар ұсыну нәтижесінде Қазақстан Республикасының азаматтығын алу фактілері анықталған жағдайда, олар азаматтықтың жоғалуын тіркейді.

Консулдық мекемелер де Қазақстан Республикасының азаматтығын жоғалтуды тіркеуге құқылы:

- «егер Қазақстан Республикасының азаматына қатысты оның әскери қызметке, қауіпсіздік қызметіне, полицияға, әділет органдарына немесе басқа мемлекеттің өзге де мемлекеттік органдарына түскенін растайтын құжаттар не басқа да анық мәліметтер болса. Бұл ретте көрсетілген органдар мен жұмысшы кәсіптері (жүргізуші, слесарь, электрик және т.б.) бойынша міндеттерді орындауға шарт жасалған жағдайда Қазақстан Республикасының азаматтығы жойылмайды» [1];

- Егер Қазақстан Республикасының азаматы шетелде тұрақты тұратын 3 жыл ішінде дәлелді себептерсіз консулдық есепке тұрмаса. Үш жылдық мерзім туралы ереже 16 жасқа толмаған адамдарға қолданылмайды. Жағдайларға байланысты консулдық мекеменің басшысы Қазақстан Республикасы азаматының уақтылы консулдық есепке тұрмауының дәлелді себептері болып табылатынын дербес бағалайды;

- «егер Қазақстан Республикасының азаматтығы көрінеу жалған мәліметтер немесе жалған құжаттар ұсыну нәтижесінде алынғаны анықталса» [1]. Қазақстан Республикасының азаматтығынан айырылуды тіркеу азаматтың өзі Қазақстан Республикасының азаматтығынан айырылу туралы шешім қабылдаудың себептері мен негіздері туралы хабардар етілгеннен кейін ғана жүзеге асырылады. Қазақстан Республикасының ПМ және СІМ Қазақстан Республикасы Президенті Әкімшілігінің мемлекеттік-құқықтық бөліміне азаматтығынан айырылған адамдар туралы ақпаратты мерзімді түрде ұсынады.

Азаматтық туралы қазақстандық заңнаманы талдау Қазақстан Республикасы Конституциясы мәтінінің мазмұнынан қисынды түрде туындайтын «Азаматтық туралы» заңда аталмаған Қазақстан Республикасының азаматтығын жоғалту негіздерінің бірінің қосарланған мазмұнын көрсетеді. Мәселен, Конституцияның 10-бабының 3-тармағына сәйкес «Қазақстан Республикасы азаматының басқа мемлекеттің азаматтығында болуы танылмайтыны» көрсетіледі [12]. Осы норманың мазмұнына сүйене отырып, келесідей пайымдауға болады: егер Қазақстан азаматының басқа азаматтықта болуы танылмаса, онда Қазақстан азаматтығы сақталады да, басқа азаматтық еленбейді және біздің еліміздің аумағында заңды күші жоқ. Қисынды талқылау деп келесіні санауға болады: егер Қазақстан азаматы басқа мемлекеттің азаматтығын мойындамаса, онда шет мемлекеттің басқа азаматтығы қабылданған жағдайда, қос азаматтықтың пайда болуына жол бермеу мақсатында Қазақстан Республикасының азаматтығы автоматты түрде жоғалады. Коллизияға Қазақстан Республикасы бұрынғы Конституциялық Кеңесінің (Қазіргі Конституциялық сотының) қаулысы рұқсат береді, оған сәйкес: Қазақстан Республикасы Конституциясының 10-бабы 3-тармағының нормасы «Республика азаматының басқа мемлекеттің азаматтығында болуы танылмайтындығын» Қазақстан Республикасындағы көп азаматтылықты, оның ішінде қос азаматтықтың мойындалмайтындығы деп түсіну керек [14]. Бұл шетелдік азаматтың бір мезгілде Қазақстан Республикасының азаматы болып табылмайтындығын білдіреді. «Республика азаматы үшін басқа мемлекеттің азаматтығы танылмайтындығы» конституциялық қағидаты Қазақстан Республикасы Конституциясының 10-бабы 3-тармағының мағынасынан туындайтын мынадай тетікпен қамтамасыз етіледі: егер Қазақстан Республикасының азаматы басқа мемлекеттің азаматтығын алса, онда ол бұдан былай Қазақстан Республикасының азаматтығын сақтамайтын болады» [14].

Бұдан басқа мемлекеттің азаматтығын қабылдау Қазақстан азаматтығын жоғалтуға негіз болып табылады деген қорытынды жасауға болады.

Бұл зерттеу Қазақстан Республикасы Ғылым және жоғары білім министрлігінің Ғылым комитетімен қаржыландырылды. (Грант №AP14870745).

Пайдаланылған әдебиеттер тізімі:

- 1 Қазақстан Республикасының азаматтығы туралы Қазақстан Республикасының 1991 жылғы 20 желтоқсандағы № 1017-ХІІЗаңы.- URL: https://adilet.zan.kz/kaz/docs/Z910004800_ (жүгінген мерзімі 10. 03. 2023 ж.).
- 2 Милованов Н.М. Лишение гражданства: опыт России и зарубежных стран.// Научно-практический электронный журнал Аллея Науки. – 2018. - №4 (20). - URL: <https://alley-science.ru> (жүгінген мерзімі 11.03.2023 ж.)
- 3 Международный пакт о гражданских и политических правах.Принят Генеральной Ассамблеи от 16 декабря 1966 года. - URL: www.un.org (жүгінген мерзімі12.03.2023 ж.)
- 4 Сатыбаева Н. Прекращение гражданства. //Казахская - 2017. - URL:<https://articlekz.com/article/19973> (жүгінген мерзімі12.03.2023 ж.)
- 5 Адам құқықтарының жалпыға бірдей декларациясы. Декларация Біріккен Ұлттар Ұйымы Бас Ассамблеясының резолюциясымен 1948 жылғы 10 желтоқсанда № 217 А (III) қабылданған. - URL: <https://adilet.zan.kz/kaz/docs/O4800000001> (жүгінген мерзімі 12.03.2023 ж.)
- 6 Конвенция о сокращении безгражданства от 30 августа 1961 года. - - URL: www.un.org (жүгінген мерзімі 12.03.2023ж.)
- 7 Вениаминова М.В. Конституционное регулирование института гражданства в Испании.// [Труды Института государства и права Российской академии наук](https://cyberleninka.ru/article/n/konstitutsionnoe-regulirovanie-instituta-grazhdanstva-v-ispanii). – 2014. - - URL: <https://cyberleninka.ru/article/n/konstitutsionnoe-regulirovanie-instituta-grazhdanstva-v-ispanii> (жүгінген мерзімі12.03.2023 ж.)
- 8 Хорват Энико, Рубио-Марин Рут «Все или ничего»? Внешние очертания дискуссии о немецком гражданстве. // [Сравнительное конституционное обозрение](https://www.researchgate.net/publication/328111111). – 2010. - №5 (78). – С. 51-70.
- 9 Прудникова Т.А. [Конституционно-правовое регулирование миграционной политики в королевстве Нидерландов](https://www.researchgate.net/publication/328111111). //Вестник Московского университета МВД России. – 2020. - № 2. – С. 228-231.
- 10 Авакьян С.А. Конституционное право России: Учебник: В 2 т. Т. 1. М., 2005. - С. 515.

11 Қазақстан Республикасының Конституциясы. Конституция 1995 жылы 30 тамызда республикалық референдумда қабылданды. - URL: https://adilet.zan.kz/rus/docs/K950001000_ (жүгінген мерзімі 15.03.2023 ж.)

12 Қазақстан Республикасының Қылмыстық кодексі Қазақстан Республикасының Кодексі 2014 жылғы 3 шілдедегі № 226-V ҚРЗ. - URL: <https://adilet.zan.kz/rus/docs/K1400000226> (жүгінген мерзімі 12.03.2023 ж.)

13 Кондратович Н.М. Институт гражданства (подданства) в зарубежных странах. - URL: https://law.bsu.by/pub/26/Kondratovich_1.pdf. (жүгінген мерзімі 14.03.2023 ж.)

14 Постановление Конституционного Совета Республики Казахстан от 1 декабря 2003 года № 12 «Об официальном толковании статей 10 и 12 Конституции Республики Казахстан». - URL: https://adilet.zan.kz/rus/docs/S030000012_ (жүгінген мерзімі 12.03.2023 ж.)

РЕЗЮМЕ/RESUME

Абикенова Гулжан Бейбитовна

Ботагарин Руслан Бақыт

Турлаев Андрей Викторович

Карагандинский университет им.Е.А. Букетова, юридический факультет

К ВОПРОСУ О ПРЕКРАЩЕНИИ ГРАЖДАНСТВА РЕСПУБЛИКИ КАЗАХСТАН

Статья посвящена одному из актуальных субинститутов гражданства Республики Казахстан - прекращению гражданства: основаниям утраты, лишения и выхода из гражданства Республики Казахстана

Ключевые слова: гражданство, закон, прекращение гражданства, утрата гражданства, лишение гражданства, выход из гражданства.

AbikenovaGulzhan

BotagarinRuslan

TurlayevAndrey

Faculty of Law of Karaganda University named after E.A. Buketova

ON THE QUESTION OF THE TERMINATION OF CITIZENSHIP OF THE REPUBLIC OF KAZAKHSTAN

The article is devoted to one of the actual sub-institutions of citizenship of the Republic of Kazakhstan - the termination of citizenship: the grounds for loss, deprivation and withdrawal from citizenship of the Republic of Kazakhstan

Key words: citizenship, law, termination of citizenship, loss of citizenship, deprivation of citizenship, renunciation of citizenship.

List references:

1 On citizenship of the Republic of Kazakhstan dated December 20, 1991 No. 1017-X. - URL: https://adilet.zan.kz/en/docs/z910004800_ (Date of work 10. 03.3.3.3.30) field

2 Milovanov N.M. Lishenegen: OLY OLOSIKIKI and RAZABEZHNY STRAN.//cichno-Practical Electronic Magazine Alley. - 2018. - No. 4 (20). - URL: <https://alley-science.ru> (application period 11.03.2023)

3. - URL: www.un.org (check period 1/2/1023)

4 Satibayeva N. Recipe. // Kazakh - 2017. -URL: <https://articlekz.com/article/19973> (date of work 03/15/2023)

5 Universal Declaration of Human Rights. The declaration was adopted by the General Assembly of the United Nations on December 10, 1948 No. 217 A (III). - URL: <https://adilet.zan.kz/en/docs/o4800000001> (application period 12.03.2023)

6 Convention on Sredinism from August 30, 1961. - - URL: www.un.org (the application period of the application 12.03.2023).

7 Veneaminova M.V. Institute of Constitutional Regulation at the Institute of Breeds in Spain. -2014 .-- URL: <https://cyberleninka.ru/article-regulirovanie-instita-grazhdanstans-v-spanii> (date of 12.03.2023)

8 Croato, Rubo-Marin Ruth "Weelex"? Vney Essentials Disiation Oggen. // offer a constitutional disaster. - 2010. - No. 5 (78). - S. 51-70.

9 Prudnikova T.A. The policy of migration of constitutional political regulation in the Netherlands of the Queen. // University of Stage University of Moscow MVD Russia. - 2020. - No. 2. - p. 228-231.

10 Avakian SA Russia: Textbook: B 2 T. T. 1. M., 2005. - S. 515.

11 Constitution of the Republic of Kazakhstan. The Constitution was adopted on August 30, 1995 at the republican referendum. - URL: https://adilet.zan.kz/rus/docs/k950001000_ (Date of work 03/15/2023)

12 Criminal Code of the Republic of Kazakhstan Code of the Republic of Kazakhstan on July 3, 2014 in Kazakhstan No. 226-V. - URL: <https://adilet.zan.kz/rus/docs/k1400000226> (application period 12.03.2023)

13 Kondratovich N.M. Institute of the Institute (2nd date) in Zarubezhnykh. - URL: https://law.bsu.by/26/kondratovich_1.pdf. (Excuse period 14,03,2023)

14 posts of the Constitutional Constitutional Soviet Republic of Kazakhstan December 1, 2003 December 12 "Oh, official status is interpreted 10 and 12 of the Kazakhstan Constitution". - URL: https://adilet.zan.kz/rus/docs/s030000012_ (Processing period 12.03.2023)

МРНТИ 10.15.01
УДК 342.731(574)

Балгимбекова Гульнара Укибаевна

gbalgimbekova@mail.ru

Candidate of Legal Sciences; docent

Турлаев Андрей Викторович

turlaev_a@mail.ru

Candidate of Law, Associate Professor

Ыбырай Алмаш Курмановна

almusha_777@mail.ru

Master of Laws Senior Lecturer

Karaganda University named after E.A. Buketova, Karaganda, Republic of Kazakhstan

CONSTITUTIONAL AND LEGAL REGULATION OF THE REPUBLIC OF KAZAKHSTAN CITIZENSHIP TERMINATION

The article analyzes the constitutional and legal regulation of the termination of citizenship of the Republic of Kazakhstan. Citizenship as a constitutional and legal institution is a set of norms of national and international law that establish the conditions and procedures for establishing, changing, terminating and exercising person's subjective rights to citizenship. Determining the nature of citizenship as a political and legal phenomenon, as well as political and legal relations between a person and the state, is problematic. Based on the study and analysis of legislation in the field of application of constitutional and legal acts regulating the issues of termination of citizenship in the Republic of Kazakhstan, it is necessary to develop new mechanisms of legal regulation to further improve the procedures for termination of citizenship of the Republic of Kazakhstan. While studying the problem by the method of comparative law, an analysis of the existing legal framework in the Republic of Kazakhstan and foreign countries was carried out, as well as international legal acts in the field of regulation of issues of termination of citizenship were studied.

Key words: state, constitutional law, right to citizenship, termination of citizenship, nation, democracy.

The development of integration processes in the modern world expands the possibilities for improving the institution of citizenship, based on analysis it allows us to develop ways for the development of citizenship within the framework of Kazakhstani legislation, as well as to comprehend the meaning and role of citizenship in the modern state and society. Paragraph 1 of Article 10 of the Constitution of the Republic of Kazakhstan stipulates that "Citizenship of the Republic of Kazakhstan is acquired and terminated in accordance with the law, is uniform and equal regardless of the grounds for its acquisition" [1]. The Concept of the Legal Policy of the Republic of Kazakhstan until 2030,

approved by Decree of the President of the Republic of Kazakhstan dated October 15, 2021 No. 674, emphasizes that “it is important to strengthen the state policy in the field of human rights protection. To improve the quality of the implementation of human rights, it is necessary to develop and gradually introduce national indicators for assessing the observance of human rights” [2].

Citizenship as a constitutional and legal institution is a set of norms of national and international law that set the conditions and procedure for the emergence, change, termination or implementation of a person's subjective right to citizenship. Citizenship is an important basis for the legal status of a person and at the same time an indispensable attribute of a sovereign state. Possession of citizenship is a prerequisite for the full extension of all rights and freedoms recognized by law to this person, his protection by the state, not only within the country, but also abroad. Therefore, the interest that is shown in the issue of citizenship in the new nation-states is quite understandable. The consistent and purposeful development of legal norms dedicated to the development and provision of human rights and freedoms through the constitutional institution of citizenship is one of the most important tasks of the science of constitutional law.

It must be said that recently, especially after the formation of independent states, the attention of scientists is increasingly attracted to issues related to the institution of citizenship. In addition, this is not accidental, because not only in theory, but also in the practice of the constitutional and legal construction of the republics, the recognition of a person and the state as equal, equally liable subjects endowed with mutual responsibility is becoming increasingly important. We are talking about the study of the theoretical foundations of citizenship, its principles, features of legal regulation and the study of the relationship of the right to citizenship with the rights of the individual, as well as highlighting the role of the state and its bodies in the real provision of constitutional rights and freedoms of the individual. The study of various aspects of the development of the institution of citizenship in the Republic of Kazakhstan and neighboring countries is very important for understanding the integration and ethno-political processes taking place in the modern world.

In the initial period after independence, for various reasons, issues of citizenship in the Republic of Kazakhstan have become particularly acute. The adoption of new legal acts for sovereign Kazakhstan, such as the constitution - the basic law, the adoption of a law on citizenship, the conclusion of a number of international treaties and agreements on citizenship issues, all this contributed to the development of a stable political and legal relationship between a person and the state.

The right to citizenship is the most important prerequisite for a person to possess the whole set of constitutional and other rights and freedoms, to impose on him the relevant duties, as well as to protect his rights and interests not only within the state, but also abroad in the diplomatic order and other existing in interstate communication forms. Possession of citizenship is a general universal condition for the full legal capacity of a person. Citizenship is also used to establish a special legal relationship between an individual and a state exercising power over a certain territory. However, it is not limited to these relations, but affects the relations between this person and other states, as well as relations between states. It should be borne in mind that the right to citizenship is not exercised in isolation from other civil rights and freedoms and the performance of certain duties. The right to citizenship is closely related, in particular, to such rights as: the right to reside, the right to participate in the conduct of public affairs, the right to elect and be elected, the right to diplomatic protection and other rights.

The need to solve various problems of citizenship is faced by all states that enshrine in their legislation the principles of citizenship, the grounds for its acquisition and termination. Some issues of citizenship are of an interstate nature. Uniform legal regulation of such citizenship issues on a global community scale will reduce the number of disputes in the field of citizenship [3].

Thus, the development of the institution of citizenship, the mobility and instability of the legislation regulating them, as well as the versatility of the problems and issues associated with it, testify to the relevance of this topic study.

According to article 12 of the International Covenant on Civil and Political Rights, “everyone who is lawfully in the territory of any state shall, within the boundaries of that territory, have the right to free movement and freedom to choose his place of residence. Every person has the right to leave any country, including his own. The rights mentioned above may not be subject to any restrictions other than those prescribed by law and necessary for the protection of national security, public order, public health and morals. No one shall be arbitrarily deprived of the right to enter his own country” [4].

This norm of an international legal nature implies that any person has the right to withdraw from the citizenship of his state. The renunciation of citizenship itself is a way of losing citizenship. In

the systems of most states of the world, there are various ways to terminate citizenship. Firstly, this is as a result of the loss of citizenship, secondly, as a result of deprivation of citizenship, and thirdly, the termination of citizenship on the basis of international legal treaties. The initiative to develop norms on the grounds of renunciation of citizenship, as a rule, belongs to authorized, competent state authorities. For the most part, renunciation of citizenship takes place by filing an application by the applicant, in other words, directly to the appropriate authority. Moreover, the withdrawal of citizenship is rejected if the person has committed a criminal offense, if a criminal case has been initiated against him before the end of its consideration, or if there is an act of a court conviction that is necessary for judicial execution. There are other conditions in preventing renunciation of citizenship, in particular, if the person is aware of information constituting a state secret.

In the legislation of a number of countries, namely Kazakhstan, Tajikistan, Azerbaijan, etc., such conditions are established in refusing to renounce citizenship if there is a threat to national security. In a number of states, there is a refusal to renounce citizenship if a citizen has any property debts. Modern international law attaches great importance to the institution of citizenship, namely its structural subdivision of loss and deprivation of citizenship. In the vast majority of cases, such an initiative to deprive citizenship comes from the state, at its discretion. On the other hand, the use of such practices leads to infringement, to the violation of the fundamental rights and freedoms of man and citizen. As a result, appropriate mechanisms have been developed in international law aimed at preventing such precedents from occurring. In particular, with regard to such methods of termination of citizenship, it is enshrined in the Universal Declaration of Human Rights dated December 10, 1948, in paragraph 2 of Article 15, the provision according to which no one can be arbitrarily deprived of his citizenship or the right to change his citizenship [5]. The Convention on the Reduction of Statelessness of August 30, 1961, which, regulating the deprivation of nationality, provides for such provisions that significantly limit the conditions under which a citizen can be arbitrarily deprived of nationality. One such provision of the Convention is Article 9, which states “no contracting state may deprive any person or group of persons of their nationality on racial, ethnic, religious or political grounds. In fact, deprivation of citizenship is a state sanction against a citizen. As a rule, it is possible to deprive of citizenship, in the case of a short period of naturalization or registration of citizenship [6].

In international law, the loss of citizenship occurs through the so-called expatriation, which implies the voluntary withdrawal of a citizen from citizenship, that is, the withdrawal from citizenship is carried out on the basis of a voluntary expression of will. Modern international law has developed the principle of "freedom of expatriation", which means that states do not have the right to deprive of citizenship. Along with this, there is a provision in the domestic laws of states that introduce restrictions that somehow does not allow the right of the principle of expatriation. In the legislation of the Republic of Kazakhstan on citizenship, Article 20 establishes that “renunciation of the citizenship of the Republic of Kazakhstan may be refused if the person applying for withdrawal has unfulfilled obligations to the Republic of Kazakhstan or property obligations, which are associated with the essential interests of citizens or enterprises, institutions and organizations, public associations located on the territory of the Republic of Kazakhstan” [7].

Renunciation of the citizenship of the Republic of Kazakhstan is not allowed if the person applying for withdrawal is declared a decision on the qualification of the act of the suspect or he is serving a sentence according to a court verdict that has entered into legal force, or if the withdrawal of a person from the citizenship of the Republic of Kazakhstan is contrary to the interests of the national security of the Republic of Kazakhstan [7].

Loss of citizenship most often goes through its automatic loss. In the Republic of Kazakhstan, the loss of citizenship is regulated by Article 21 of the Law on Citizenship of the Republic of Kazakhstan as follows:

- due to the admission of a person to military service in the security service, police, justice bodies or other bodies of state power and administration of another state, with the exception of cases provided for by interstate treaties of the Republic of Kazakhstan;
- if the citizenship of the Republic of Kazakhstan is acquired as a result of submission of knowingly false information or false documents;
- on the grounds provided for by interstate agreements of the Republic of Kazakhstan;
- if the person has acquired the citizenship of another state;
- if marriage with a citizen of the Republic of Kazakhstan, which served as the basis for the acquisition by a person of citizenship of the Republic of Kazakhstan, is recognized by the court as invalid;

- on the voluntary will of a child who is a citizen of the Republic of Kazakhstan, transferred for adoption to foreigners, upon reaching the age of majority;
- due to the participation of a person in foreign armed conflicts, extremist and (or) terrorist activities on the territory of a foreign state.

A person who is a citizen of the Republic of Kazakhstan and has acquired the citizenship of a foreign state, within thirty calendar days from the date of acquisition of another citizenship by him, is obliged to report the fact of acquiring foreign citizenship to the internal affairs bodies of the Republic of Kazakhstan or foreign institutions of the Republic of Kazakhstan and surrender his passport and (or) identity card of the Republic of Kazakhstan.

Failure to report the fact of acquisition of foreign citizenship by a citizen of the Republic of Kazakhstan entails liability established by the laws of the Republic of Kazakhstan [8].

Upon termination of the citizenship of the Republic of Kazakhstan, a person loses the status of a citizen of the Republic of Kazakhstan, which entails the termination of the implementation of derivatives from the citizenship of the Republic of Kazakhstan and freedoms, the performance of duties. Chapter III of the Law "On Citizenship of the Republic of Kazakhstan" provides for the grounds for termination of citizenship of the Republic of Kazakhstan. In particular, Article 19 refers to them: - renunciation of citizenship of the Republic of Kazakhstan, loss of citizenship of the Republic of Kazakhstan; deprivation of citizenship of the Republic of Kazakhstan.

Termination of citizenship of the Republic of Kazakhstan is associated with the observance by the applicant of a number of requirements established by the state. That is, an individual who wants to terminate citizenship relations must meet certain conditions, otherwise renunciation of citizenship is prohibited. Thus, the state provides for itself from obligations not fulfilled by a citizen and excludes the possibility of escaping responsibility for committing offenses on the territory of the state.

National laws on citizenship contain both substantive law rules that determine the rules for resolving issues of citizenship on the merits, and procedural rules that regulate the procedure for considering these issues. Most of them contain special chapters that describe in sufficient detail the various stages of proceedings in cases of citizenship, as well as the procedure for making and executing decisions in such cases.

The procedure for terminating the citizenship of the Republic of Kazakhstan is strictly regulated and determined by the Order of the Minister of Internal Affairs of the Republic of Kazakhstan dated January 28, 2016 "On approval of the Rules for accepting, processing and considering petitions (applications) by the internal affairs bodies for admission to the citizenship of the Republic of Kazakhstan and restoration of citizenship of the Republic of Kazakhstan, including in a simplified (registration) procedure, renunciation of citizenship, loss, deprivation of citizenship and determination of citizenship of the Republic of Kazakhstan" [9].

When submitting documents on renunciation of the citizenship of the Republic of Kazakhstan in the migration service divisions, the applicant is explained the legal consequences of the loss of citizenship of the Republic of Kazakhstan by him (which is recorded in the certificate issued by the police officer), and the applicant undertakes to submit Kazakhstani documents to the Department of Migration Service.

The internal affairs bodies request information about the applicant from the bodies of legal statistics and information under the General Prosecutor's Office and its territorial divisions on bringing to criminal responsibility as an accused or on serving a sentence by a court sentence.

In conclusions on renunciation of citizenship, the internal affairs body indicates the following information:

- on the presence or absence of the applicant's unfulfilled obligations to the state or property obligations, with which the essential interests of citizens, state and other organizations are connected;
- about bringing him as a defendant;
- that his withdrawal from the citizenship of the Republic of Kazakhstan does not contradict the interests of state security.

Thus, if a citizen is prosecuted as an accused or is serving a sentence by a court verdict, has unfulfilled obligations to the Republic of Kazakhstan, or if a person's withdrawal from citizenship is contrary to the interests of the national security of the republic, then in accordance with Article 20 of the Law "On Citizenship of the Republic of Kazakhstan » He will be denied renunciation of citizenship [10].

After collecting and checking all the documents submitted to the Migration Service, all materials are sent to the Commission on Citizenship of the Republic of Kazakhstan under the President of the Republic of Kazakhstan for a reasoned decision.

Upon renunciation of citizenship, a person has the right to withdraw their pension savings. To do this, he needs to apply to the branch of the pension fund with which the agreement on pension assignment was concluded and provide the necessary documents.

Citizens can also apply for renunciation of citizenship while residing outside the Republic of Kazakhstan. In itself, residence outside of Kazakhstan does not entail the termination of Kazakhstani citizenship, however, failure to comply with the established conditions of residence abroad may result in the automatic loss of Kazakhstani citizenship.

Citizens of the Republic of Kazakhstan permanently residing abroad (that is, those who have been de-registered with the internal affairs bodies of Kazakhstan, have received permission to travel abroad for permanent residence), an application for renunciation of citizenship is submitted to the President of the Republic of Kazakhstan through foreign institutions of the Republic of Kazakhstan.

In accordance with Article 20-1 of the Law of the Republic of Kazakhstan "On Citizenship", deprivation of citizenship of the Republic of Kazakhstan is allowed only by a court decision for committing terrorist crimes, as well as crimes provided for by the relevant articles of the Special Part of the Criminal Code of the Republic of Kazakhstan [11], as a result of which another grave harm to the vital interests of the Republic of Kazakhstan.

Deprivation of citizenship as a sanction of punishment is practiced by many democratic states. Deprivation of citizenship is an extreme measure resorted to by the state, usually when the behavior of a citizen is not consistent with the interests and laws of the state. As a rule, deprivation of citizenship is a sanction against a certain person in connection with his behavior.

Many states have their own methods and ways to solve this problem. The Republic of Kazakhstan as an independent state fully protects the rights and freedoms of its citizens. In connection with the latest events that have occurred in recent years on the territory of the Republic of Kazakhstan, namely terrorist acts, the Parliament made amendments and additions on March 10, 2017 to the Constitution of the Republic of Kazakhstan on citizenship issues. According to the constitutional amendments in article 10 of the Constitution, deprivation of citizenship is allowed only by a court decision for committing terrorist crimes and for causing other serious harm to the vital interests of the country.

The Republic of Kazakhstan is not the first to adopt such amendments and additions to its legislation. Many European countries accepted them a long time ago, when the sore point with emigrants, as well as problems of a terrorist nature, were being resolved. The legal dictionary gives the following definition of "deprivation of citizenship", this is the loss of citizenship by decision of the competent authorities of the state, which is issued on their initiative due to the fact that the relevant person or persons have demonstrated their disloyalty towards this state (for example, by engaging in activities hostile to it).

In this regard, we believe that it is necessary to study the practice of deprivation of citizenship in foreign countries and analyze the norms of international law, the legislation of European countries in terms of deprivation of citizenship.

This study was funded by the Science Committee of the Ministry of Science and Higher Education of the Republic of Kazakhstan. (Grant No. AP14870745).

List references:

1. Constitution of the Republic of Kazakhstan. Adopted at the republican referendum on August 30, 1995 (as amended and supplemented as of September 19, 2022) [Electronic resource]. - Access mode: [http:// https://online.zakon.kz/Document/?doc_id=1005029&pos=5;-90#pos=5;-90](http://https://online.zakon.kz/Document/?doc_id=1005029&pos=5;-90#pos=5;-90).
2. On approval of the Concept of legal policy of the Republic of Kazakhstan until 2030 Decree of the President of the Republic of Kazakhstan dated October 15, 2021 No. 674. [Electronic resource]. - Access mode: <https://adilet.zan.kz/rus/docs/U2100000674>
3. Baburina V.L. Abstract of Ph.D. thesis "Citizenship of the Russian Federation: constitutional legal theory and practice 12.00.02 – constitutional law; constitutional litigation; municipal law", Voronezh, 2017 // <http://www.law.vsu.ru/structure/constlaw/tasks/butusova-autoreferat.pdf>
4. International Covenant on Civil and Political Rights Adopted by General Assembly resolution 2200 A (XXI), December 16, 1966. Ratified by the Law of the Republic of Kazakhstan dated November 28, 2005 No. 91-III, entered into force for the Republic of Kazakhstan on April 24, 2006 (letter of the Ministry of Foreign Affairs of the Republic of Kazakhstan dated June 27, 06 No. 12-1-2/1445) [Electronic resource]. - Access mode: https://online.zakon.kz/Document/?doc_id=1010760&pos=4;-108#pos=4;-108

5. Universal Declaration of Human Rights of December 10, 1948 [Electronic resource]. - Access mode: https://online.zakon.kz/Document/?doc_id=30218586
6. Convention on the Reduction of Statelessness. General Assembly of the United Nations Convention 30.08.1961 New York. [Electronic resource]. - Access mode: www.un.org/ru/documents/decl_conv/conventions/statelessness.shtml
7. Law of the Republic of Kazakhstan "On Citizenship" dated December 20, 1991 No. 1017-XII (as amended and supplemented as of July 1, 2021) [Electronic resource].- Access mode: https://online.zakon.kz/Document/?doc_id=1000816
8. Code of the Republic of Kazakhstan on Administrative Offenses dated July 5, 2014 No. 235-V (as amended and supplemented as of February 6, 2023) [Electronic resource]. - Access mode: https://online.zakon.kz/Document/?doc_id=31577399&sub_id=4960
9. Order of the Minister of Internal Affairs of the Republic of Kazakhstan dated January 28, 2016 No. 85. Registered with the Ministry of Justice of the Republic of Kazakhstan on March 4, 2016 No. 13391 "On approval of the Rules for the acceptance, execution and consideration of petitions (applications) by the internal affairs bodies on issues of admission to the citizenship of the Republic of Kazakhstan and restoration of citizenship of the Republic of Kazakhstan, including in a simplified (registration) procedure, renunciation of citizenship, loss, deprivation of citizenship and determination of belonging to the citizenship of the Republic of Kazakhstan. [Electronic resource]. - Access mode: <https://adilet.zan.kz/rus/origins/V1600013391>
- 10 Withdrawal from the citizenship of the Republic of Kazakhstan. [Electronic resource]. - Access mode: https://egov.kz/cms/ru/articles/vihod_iz_grazhdanstva
11. Criminal Code of the Republic of Kazakhstan dated July 3, 2014 No. 226-V (as amended and supplemented as of 01/01/2023). [Electronic resource]. - Access mode: https://online.zakon.kz/Document/?doc_id=31575252

ТҮЙІНДЕМЕ/РЕЗЮМЕ

Балгимбекова Гульнара Укибаевна

Турлаев Андрей Викторович

Ыбырай Алмаш Курмановна

**Академик Е. А. Бөкетов атындағы Қарағанды университеті, Қарағанды,
Қазақстан Республикасы**

ҚАЗАҚСТАН РЕСПУБЛИКАСЫНЫҢ АЗАМАТТЫҒЫН ТОҚТАТУДЫҢ КОНСТИТУЦИЯЛЫҚ-ҚҰҚЫҚТЫҚ РЕГЛАМЕНТТЕУІ.

Мақалада Қазақстан Республикасының азаматтығын тоқтатудың конституциялық-құқықтық регламенттелуі талданады. Азаматтық конституциялық-құқықтық институт ретінде адамдардың азаматтыққа субъективті құқықтарын белгілеу, өзгерту, тоқтату және іске асыру шарттары мен рәсімдерін белгілейтін ұлттық және халықаралық құқық нормаларының жиынтығы болып табылады. Азаматтықтың табиғатын саяси және құқықтық құбылыс, сондай-ақ адам мен мемлекет арасындағы саяси және құқықтық қатынастар ретінде анықтау проблемалы болып табылады. Қазақстан Республикасында азаматтығын тоқтату мәселелерін реттейтін конституциялық-құқықтық актілерді қолдану саласындағы заңнаманы зерделеу және талдау негізінде Қазақстан Республикасының азаматтығын тоқтату рәсімдерін одан әрі жетілдіру үшін құқықтық реттеудің жаңа тетіктерін әзірлеу қажет. Мәселені салыстырмалы құқықтану әдісімен зерделеу кезінде Қазақстан Республикасында және шет елдерде қолданыстағы құқықтық базаға талдау жүргізілді, сондай-ақ азаматтықты тоқтату мәселелерін реттеу саласындағы халықаралық-құқықтық актілер зерделенді.

Тірек сөздер: мемлекет, конституциялық құқық, азаматтық алу құқығы, азаматтықты тоқтату, ұлт, демократия.

**Балгимбекова Гульнара Укибаевна
Турлаев Андрей Викторович
Ыбырай Алмаш Курмановна
Карагандинский университет имени академика Е.А. Букетова, Караганда,
Республика Казахстан**

КОНСТИТУЦИОННО-ПРАВОВАЯ РЕГЛАМЕНТАЦИЯ ПРЕКРАЩЕНИЯ ГРАЖДАНСТВА РЕСПУБЛИКИ КАЗАХСТАН.

В статье анализируется конституционно-правовая регламентация прекращения гражданства Республики Казахстан. Гражданство как конституционно-правовой институт представляет собой совокупность норм национального и международного права, которые устанавливают условия и процедуры для установления, изменения, прекращения и реализации субъективных прав людей на гражданство. Определение природы гражданства как политического и правового явления, а также политических и правовых отношений между человеком и государством является проблематичным. На основе изучения и анализа законодательства в области применения конституционно-правовых актов, регламентирующих вопросы прекращения гражданства в Республике Казахстан, нужно разработать новые механизмы правового регулирования для дальнейшего совершенствования процедур прекращения гражданства Республики Казахстан. При изучении проблемы методом сравнительного правоведения был проведен анализ существующей правовой базы в Республике Казахстан и зарубежных странах, а также изучены международно-правовые акты в области регулирования вопросов прекращения гражданства.

Ключевые слова: государство, конституционное право, право на гражданство, прекращения гражданства, нация, демократия.

Список использованной литературы:

1. Конституция Республики Казахстан. Принят на республиканском референдуме 30 августа 1995 г. (с изменениями и дополнениями от 19 сентября 2022 г.)
2. Об утверждении Концепции правовой политики Республики Казахстан до 2030 года Указ Президента Республики Казахстан от 15 октября 2021 года № 674.
3. Бабурина В.Л. Аннотация к.ф.-м.н. кандидатская диссертация «Гражданство Российской Федерации: конституционно-правовая теория и практика» 12.00.02 – конституционное право; конституционное судопроизводство; муниципальное право», Воронеж, 2017
4. Международный пакт о гражданских и политических правах Принят резолюцией Генеральной Ассамблеи 2200 А (XXI) 16 декабря 1966 года. Ратифицирован Законом Республики Казахстан от 28 ноября 2005 года № 91-III, вступил в силу на Республики Казахстан 24 апреля 2006 года (письмо МИД РК от 27.06.06 № 12-1-2/1445)
5. Всеобщая декларация прав человека от 10 декабря 1948 г.
6. Конвенция о сокращении безгражданства. Конвенция Генеральной Ассамблеи ООН от 30.08.1961 Нью-Йорк.
7. Закон Республики Казахстан «О гражданстве» от 20 декабря 1991 года № 1017-XII
8. Кодекс Республики Казахстан об административных правонарушениях от 5 июля 2014 года № 235-V
9. Приказ Министра внутренних дел Республики Казахстан от 28 января 2016 года № 85. Зарегистрирован в Министерстве юстиции Республики Казахстан 4 марта 2016 года № 13391 «Об утверждении Правил проведения прием, оформление и рассмотрение ходатайств (заявлений) органами внутренних дел по вопросам приема в гражданство Республики Казахстан и восстановления в гражданстве Республики Казахстан, в том числе в упрощенном (регистрационном) порядке, выхода из гражданства, утрата, лишение гражданства и определение принадлежности к гражданству Республики Казахстан.
- 10 Выход из гражданства Республики Казахстан.
11. Уголовный кодекс Республики Казахстан от 3 июля 2014 года № 226-V (с изменениями и дополнениями от 01.01.2023).

Дадашов Расим Филага Оглы
Аспирант 3 курса Московского юридического института
г. Астана, Республика Казахстан

ОСОБЕННОСТИ БОРЬБЫ С КИБЕРПРЕСТУПНОСТЬЮ В РЕСПУБЛИКЕ КАЗАХСТАН И ЗАРУБЕЖНЫХ СТРАНАХ

Статья посвящена проблемным вопросам, связанным с распространением киберпреступности в мировом масштабе. Все чаще киберпреступления являются проявлением деятельности организованной преступности с целью получения значительных прибылей. В эпоху цифровизации и научно-технического прогресса проблема киберпреступности стала актуальной в эпоху информационного общества, когда компьютеры и телекоммуникационные системы охватили все сферы жизнедеятельности человека и государства, а глобальная сеть Интернет является одной из наиболее быстрых областей развития телекоммуникационных технологий. Сегодня жертвами злоумышленников, орудующих в виртуальном пространстве, могут стать не только люди, но и целые государства. Кроме того, в статье исследуются вопросы информационно-правовых аспектов международного противодействия киберпреступности. Сформулированы предложения по совершенствованию информационного и уголовного процессуального законодательства с целью повышения эффективности расследования преступлений правоохранительными органами Республики Казахстан.

Ключевые слова: киберпреступление, правоохранительные органы, информационное право, противодействие киберпреступности, интернет-ресурс.

Компьютерная или киберпреступность приобрела международные масштабы, количество преступлений в сфере информационных технологий постоянно растет. Серьезное беспокойство вызывает использование и распространение программ-вирусов, «троянов», фишинговых программ, распространение фактов несанкционированного доступа к государственным информационным ресурсам, хищение информации из баз данных, уничтожение и модификация данных в информационных системах, перехват информации.

«Киберпреступность», «хакеры», «комп», «компьютерный взлом», «кража информации» - эти термины уже перестали быть экзотикой для юристов. Проблемы противодействия преступлениям в сфере использования компьютерной техники активно обсуждаются учеными, достаточно быстро развивается практика применения соответствующих норм законодательства об уголовной ответственности.

Сегодня компьютерные преступления - это одна из самых динамичных групп общественно опасных посягательств. Быстро увеличиваются показатели распространения этих преступлений, а также постоянно растет их общественная опасность. Это обусловлено ускоренным развитием науки и технологий в сфере компьютеризации, а также постоянным и стремительным расширением сферы применения компьютерной техники. Следует заметить, что отечественный законодатель уделяет значительное внимание этой проблеме: новый Уголовный кодекс РК впервые предусмотрел самостоятельную главу об этих преступлениях - глава XII «Уголовные правонарушения в сфере информатизации и связи», дважды положения этой главы менялись и дополнялись – данное обстоятельство подтверждает, то что все эти вопросы в настоящее время очень актуальны.

Современный мир практически невозможно представить без новых информационных технологий, в основе которых лежит широкое использование компьютерной техники и новейших средств коммуникаций. Сегодня компьютеры внедряются в различные области человеческой деятельности. Все важнейшие функции современного общества, так или иначе, связаны с компьютерами, компьютерными сетями и компьютерной информацией. В последнее время в Казахстане значительно возросло количество интернет-пользователей, ведь подключения к глобальной сети стало доступным и удобным. Сегодня персональный компьютер, КПК, мобильный телефон с подключением к Интернету воспринимается как должное и необходимое. Популярность Интернета неслучайна, ведь он обеспечивает круглосуточный доступ к огромному количеству информации, быструю передачу данных,

возможность проведения банковских, торговых, биржевых операций, перевод средств и многое другое. Интернет — это замечательное средство для связи и общения. Для многих людей он стал целым миром, в том числе виртуальным. Как и в реальном мире, так и в виртуальном, где царит компьютерная информация, случаются, преступления, в частности киберпреступления.

Внедрение информационных технологий практически во все сферы жизнедеятельности включает и последовательную «информатизацию» различных форм преступной деятельности, и прежде всего организованных.

По данным американской службы ФБР, за несколько месяцев 2020 года было раскрыто «ряд организованных групп хакеров из Западной Европы, прежде всего из России» [1].

В настоящее время наблюдаются качественные изменения, выявляются новые тенденции развития организованной преступности, касающихся использования международными организованными преступными формированиями (далее ОПФ) современных информационных технологий в противоправной деятельности.

Специфика компьютерных преступлений обусловила создание различных формирований компьютерных преступников. По мнению отечественных специалистов в области исследования компьютерной преступности, организованные преступные формирования классифицируют на:

- организованные преступные формирования компьютерных преступников.
- организованные преступные формирования, имеющие в своем составе структурное подразделение, в состав которого входят компьютерные преступники.
- виртуальные преступные формирования компьютерных преступников.
- организованные преступные формирования, которые используются для достижения преступной цели по найму специалистов в области компьютерных технологий (программистов, хакеров и других) [2, с.497-502].

В странах, которые имеют развитые компьютерные технологии, и прежде всего в США, проблема компьютерной преступности стоит очень остро. Еще в марте 2021 года ФБР специально предупреждало американские компании об угрозе со стороны хакеров, главным образом из России. Противоправная деятельность хакеров нанесла коммерческим учреждениям ущерб на сумму более 1,5 млрд. долларов США [3, с.41].

Современный анализ деятельности как отечественных, так и зарубежных правоохранительных органов, научной литературы, а также средств массовой информации дает основание говорить о том, что международные преступные формирования применяют высокие технологии в своей противоправной деятельности при найме в виде:

- средств связи;
- источника получения информации;
- способах хранения информации;
- способах передачи информации;
- оснащения преступного посягательства;
- объектах преступного посягательства.

С целью наиболее эффективного противодействия представляется целесообразным более подробно остановиться на рассмотрении этих направлений.

Средство связи. За последнее десятилетие организованные преступные формирования все шире применяют в своей противоправной деятельности современные средства связи (электронная почта и мобильная связь), что позволяет им существенно повысить свою организованность, мобильность и конспиративность. Наряду уже с традиционными средствами связи международные ОПФ все чаще для поддержания контакта используют компьютерные сети, и прежде всего Интернет (благодаря электронной почте и телефонным услугам сети Интернет). На наш взгляд, это обстоятельство обусловлено следующими причинами: оперативность и конфиденциальность связи.

Это обусловлено и тем, что на современном этапе правоохранительные органы в полной мере не могут осуществить правомерный эффективный контроль по разным причинам, в том числе в связи с:

- а) полным или частичным отсутствием у правоохранительных органов (прежде всего в подразделениях по борьбе с организованной преступностью, криминальной полицией МВД) специальных технических средств контроля за компьютерными сетями;
- б) недостаточным количеством специалистов необходимой квалификации в данной области;

в) использованием ОПФ средств шифрования сообщений (стеганографии, криптографии) и др.

Как средство связи Интернет может использоваться как международными, так и межрегиональными организованными преступными формированиями для поддержания оперативной связи между:

- структурными подразделениями одного ОПФ, которые расположены на территории нескольких городов или областей страны;
- между подразделениями различных ОПФ, которые находятся на разных территориально-административных образованиях и имеют между собой противоправные связи;
- структурными подразделениями, которые находятся на территории других государств и входят в состав одного преступного формирования;
- различными преступными формированиями, которые находятся на территории любых государств и между которыми налажены противоправные связи.

ОПФ применяют современные информационные технологии для получения полезной для них информации. Условно эту информацию можно разделить на следующие группы:

- Информация о потенциальных конкурентах. Прежде всего, к информации о потенциальных конкурентах, которая имеет ценность для ОПФ, следует отнести: информацию о структуре и численности организаций и подразделений конкурентов, основные направления их деятельности (как противоправной, так и легальной), информацию о руководстве конкурентной организации, информацию о коррумпированных связях, обязанности, которые имеет организация-конкурент и др.

- Информация о деятельности правоохранительных органов. В первую очередь, это относится к: различным информационным банкам данных правоохранительных органов - оперативно-профилактической и оперативно-розыскного назначения; информации о подразделениях правоохранительных органов, ведущих борьбу с преступностью по определенному направлению, их структуру, численность, руководство, оперативные и технические возможности, в том числе об использовании ими в своей деятельности новейших информационных технологий.

Более того, преступные формирования используют способы скрытого получения информации и способы информационных воздействий непосредственно против правоохранительных органов и их руководства. Прослушивание телефонных переговоров сотрудников этих органов и предоставления материалов, которые компрометируют их в сети Интернет является одним из ярких примеров.

- Информация о потенциальных жертвах. К этой разновидности информации можно отнести информацию об организациях, которые имеют теневые источники прибыли, о размере этой прибыли, схемы, по которым получают нелегальные доходы, и другую компрометирующую информацию, а также о структуре этих организаций, их численности и руководстве.

- Информация о различных технических новинках и технологии. К такой информации следует отнести информацию, размещенную на сайтах в сети Интернет о компонентах и технологии изготовления ранее неизвестных наркотических и психотропных веществ, взрывных устройств, оружия. На некоторых «подпольных» электронных досках объявлений можно найти рекомендации о способах осуществления мошенничества с использованием кредитных карт.

ОПФ используют компьютеры для накопления и сохранения значимой для них информации о конкурентах, о правоохранительных органах, потенциальные жертвы и другую.

Использование сети Интернет предоставляет новые, ранее отсутствующие возможности, которые сегодня используют организованные преступные формирования. Если раньше для того, чтобы передать графический документ, различные фото-, видео-, аудиоматериалы, преступным формированием нужно было отправлять курьера, который в любое время мог быть задержан правоохранительными органами, особенно в момент пересечения границы, то теперь для передачи этой информации в практически любую точку мира ОПФ нужно иметь доступ к сети Интернет и соответствующего специалиста.

Кроме того, все чаще организованные преступные формирования применяют мобильные приложения, такие как: «WhatsApp», «Viber», «Telegram» и Интернет-каналы для передачи необходимой информации своим «клиентам». Например, при сбыте информации с банковских карт, наркотических средств, оружия, предметов искусства и антиквариата и др.

- Оснащение преступного посягательства. Применение новейших информационных технологий, прежде всего в кредитно-финансовой, банковской сфере и сфере связи, привело к

тому, что преступные формирования начали применять в своих преступных целях компьютерные технологии как орудия совершения преступления в процессе отмывания «грязных» денег, а также мошенничества с: кредитно-финансовыми и банковскими ресурсами; кредитными карточками; телефонными сетями. Следует обратить внимание на негативную тенденцию по вышеуказанным уголовным правонарушениям, которая уже имеет место и в Республике Казахстан.

К наиболее распространенным объектам компьютерных преступлений, с точки зрения криминологии, можно отнести компьютеры, компьютерные системы и сети: правоохранительных органов; военных и разведывательных организаций; компаний и предприятий малого бизнеса; банков и других финансовых организаций; государственных и коммунальных учреждений и организаций; других организаций, компаний и учреждений.

Необходимо также сказать несколько слов о наиболее известных специализированных подразделениях, которые борются с преступностью в сфере высоких технологий. Так, в ФБР США функционируют несколько подразделений: National Computer Crime Squad, San Jose Resident Agency, San Francisco Division. Соответствующие подразделения созданы и в Министерстве юстиции США.

В главном полицейском управлении Японии начал работу центр по борьбе с хакерами. По словам представителей правоохранительных органов, задача нового подразделения заключается в круглосуточном отслеживании несанкционированного проникновения в японские части Интернета и разведки атак, которые готовятся компьютерными преступниками. Под их защитой находятся сайты крупных промышленных и финансовых корпораций, авиа- и железнодорожные компании, правительственные учреждения и др. [4, с.1].

Такие подразделения уже созданы и действуют длительное время в США, Канаде, Великобритании, Германии, Швеции, Швейцарии, Бельгии, Австрии и многих других странах мира.

В МВД Российской Федерации для борьбы с компьютерными преступлениями и незаконным оборотом запрещенных радиоэлектронных и специальных технических средств действует Управление «Р». В Казахстане в Комитете национальной безопасности (далее КНБ РК) существует служба информации и кибербезопасности, в структуре которой созданы группы по противодействию отдельным видам компьютерных преступлений.

Киберпреступность на сегодняшний день является одной из наиболее серьезных угроз для национальной безопасности страны в информационной сфере. За истекший период 2022 года по Республике Казахстан в сфере информатизации и связи совершено 89 уголовных правонарушений [5].

С 1991 года при Генеральном секретариате Интерпола действует Рабочая группа по проблемам компьютерной преступности. 1994 Генеральный секретариат Интерпола рекомендовал всем странам, членам Интерпола, создать национальные консультативные пункты по проблемам борьбы с компьютерной преступностью.

Учитывая то, что как наименее основными тенденциями генезиса ОПФ являются: проникновение организованных преступных формирований в новые сферы общественной деятельности, связанной с новейшими информационными технологиями; расширение количества «новых технологий» совершение компьютерных преступлений; увеличение количества организованных преступных формирований, применяющих информационные технологии в своей противоправной деятельности, и, как следствие, повышение уровня латентности совершенных ими уголовных правонарушений, - правоохранительным органам необходимо решать новые задачи.

На наш взгляд, для успешного противодействия данной противоправной деятельности необходимо:

– Прежде всего, совершенствование уголовного законодательства в отношении компьютерных преступлений, внести поправки в законодательство РК, где отразить правовое урегулирование общественных отношений в области использования информационных сетей.

– Дальнейшая разработка и внедрение в практическую деятельность спецподразделений по борьбе с киберпреступностью, проработать оперативно-тактических основы оперативно-розыскной профилактики в этой сфере и прежде всего компьютерной разведки.

– В структуре подразделений внутренней безопасности ОВД создать специальные отделения, основным направлением работы которых было бы обеспечение информационной безопасности ОВД.

– Создание специальных факультетов и отделений, в первую очередь, в специализированных высших учебных заведениях КНБ РК, МВД РК, с целью подготовки соответствующих специалистов в области борьбы с компьютерной преступностью.

– Обеспечения правоохранительных органов соответствующим аппаратным и программным обеспечением.

– Проведение научных исследований в соответствующей области.

– Проведение конференций, семинаров с целью обмена опытом и повышения квалификации специалистов в области борьбы с данным видом преступности.

– Постоянно расширять деловые контакты с зарубежными специалистами с целью более качественного противодействия международным ОПФ.

Указанные предложения могут иметь отношение не только к системе КНБ РК и МВД РК как специальных субъектов борьбы с организованной преступностью, но и в другие правоохранительные органы, в структуре которых соответствующие подразделения отсутствуют, но они были бы полезными.

Список использованной литературы:

1. Жаклин Ф. Органы юстиции завалены делами о преступлениях в Интернете <http://www.inosmi.ru/2021/02/20>. - С. 1. (дата обращения: 20.01.2023).

2. Загика Г. В. Организованные формирования компьютерных преступников // Проблемы борьбы с коррупцией, организованной преступностью и контрабандой. - М., 2018. - Т. 22. - С. 497-502.

3. Селика Ю., Прохоров А. Internet - отмычка для компьютера // Компьютер-пресс. - 2018. - № 3. - С. 41.

4. Овчинский С. С. Оперативно-розыскная информация. - М.: ИНФРА-М, 2017. - С. 1.

5. Статистические данные Комитета правовой статистики и специальных учетов Генеральной прокуратуры РК по киберпреступности за 2022 год // [Электронный ресурс]. – URL: qamqor.gov.kz

ТҮЙІНДЕМЕ/RESUME

Р. Ф. Дадашов

Мәскеу заң институты

Астана, Қазақстан Республикасы

ҚАЗАҚСТАН РЕСПУБЛИКАСЫНДА ЖӘНЕ ШЕТ ЕЛДЕРДЕ КИБЕРҚЫЛМЫСҚА ҚАРСЫ КҮРЕСТІҢ ЕРЕКШЕЛІКТЕРІ

Мақала киберқылмыстың әлемдік ауқымда таралуына байланысты проблемалық мәселелерге арналған. Барған сайын киберқылмыстар айтарлықтай пайда табу мақсатында ұйымдасқан қылмыстың көрінісі болып табылады. Цифрландыру және ғылыми-техникалық прогресс дәуірінде киберқылмыс мәселесі ақпараттық қоғам дәуірінде өзекті болды, Компьютерлер мен телекоммуникациялық жүйелер адам мен мемлекет өмірінің барлық салаларын қамтыды, ал ғаламдық Интернет желісі телекоммуникациялық технологияларды дамытудың ең жылдам бағыттарының бірі болып табылады. Бүгінгі таңда виртуалды кеңістікте жұмыс істейтін зиянкестердің құрбандары тек адамдар ғана емес, бүкіл мемлекеттер бола алады. Сонымен қатар, мақалада киберқылмысқа қарсы халықаралық іс-қимылдың ақпараттық-құқықтық аспектілері қарастырылады. Қазақстан Республикасы құқық қорғау органдарының қылмыстарды тергеу тиімділігін арттыру мақсатында ақпараттық және қылмыстық іс жүргізу заңнамасын жетілдіру жөнінде ұсыныстар тұжырымдалған.

Тірек сөздер: киберқылмыс, құқық қорғау органдары, ақпараттық құқық, киберқылмысқа қарсы іс-қимыл, интернет-ресурс.

Dadashov Rassim

Moscow Law Institute Astana, Republic of Kazakhstan

FEATURES OF THE FIGHT AGAINST CYBERCRIME IN THE REPUBLIC OF KAZAKHSTAN AND FOREIGN COUNTRIES

The article is devoted to problematic issues related to the spread of cybercrime on a global scale. Increasingly, cybercrimes are a manifestation of the activities of organized crime in order to obtain significant profits. In the era of digitalization and scientific and technological progress, the

problem of cybercrime has become relevant in the era of the information society, when computers and telecommunications systems have covered all spheres of human and state life, and the global Internet is one of the fastest areas of development of telecommunications technologies. Today, not only people, but also entire states can become victims of intruders operating in the virtual space. In addition, the article examines the issues of information and legal aspects of international counteraction to cybercrime. Proposals are formulated to improve the information and criminal procedural legislation in order to increase the effectiveness of the investigation of crimes by law enforcement agencies of the Republic of Kazakhstan.

Keywords: cybercrime, law enforcement agencies, information law, countering cybercrime, Internet resource.

List of references:

1. Zhakulin F. The justice authorities are inundated with cases of crimes on the Internet <http://www.inosmi.ru/2021/02/20> . - P. 1. (date of address: 20.01.2023).
2. Zagika G. V. Organized formations of computer criminals // Problems of combating corruption, organized crime and smuggling. - M., 2018. - Vol. 22. - p. 497-502.
3. Seliko Yu., Prokhorov A. Internet - a master key for a computer // Computer-press. - 2018. - No. 3. - p. 41.
4. Ovchinsky S. S. Operational search information. - Moscow: INFRA-M, 2017. - p. 1.
5. Statistical data of the Committee of Legal Statistics and Special Records of the Prosecutor General's Office of the Republic of Kazakhstan on cybercrime for 2022 // [Electronic resource]. – URL: qamqor.gov.kz

УДК 343.1
МНРТИ 10.81.61

Жунисбеков Нуркен Нурахметович
nurken_kz1992@mail.ru

**Карагандинская академия Министерства внутренних дел Республики Казахстан
имени Баримбека Бейсенова,
Караганда, Республика Казахстан.**

**ОСОБЕННОСТИ УСТАНОВЛЕНИЯ ОБСТОЯТЕЛЬСТВ УГОЛОВНОГО
ПРАВОНАРУШЕНИЯ, СОВЕРШЕННОГО В СФЕРЕ ЖИЛИЩНОГО
СТРОИТЕЛЬСТВА С ДОЛЕВЫМ УЧАСТИЕМ ГРАЖДАН**

В статье поднимаются вопросы расследования преступлений, совершаемых в сфере долевого участия граждан при строительстве жилых объектов. Применительно к предмету исследования затронут ряд проблем, связанных с квалификацией деяния, совершаемого посредством создания финансовой пирамиды. В статье обозначены сложности, возникающие в связи с исключением доследственной проверки и введением нового механизма регистрации заявлений и сообщений об уголовном правонарушении. Сделан вывод о необходимости проведения полноценного расследования. Без производства всех необходимых процессуальных и следственных действий невозможно установить наличие в действиях виновных признаков уголовного правонарушения, в том числе связанных с долевым участием граждан в строительстве жилых объектов недвижимости.

Ключевые слова: мошенничество, уголовное правонарушение, доленое строительство, хищение денежных средств, финансовая пирамида, незаконное строительство

Как известно успех раскрытия любого уголовного правонарушения зависит от того, насколько своевременно, полно и точно выявлены и зафиксированы следы преступного события, установлены обстоятельства, имеющие значение для правильного разрешения дела и проанализирована информация о лицах, потенциально способных совершить противоправное деяние [1]. Не составляет исключения и преступления, совершаемые в сфере жилищного

строительства. Особенно много правонарушений фиксируется при возведении жилых зданий с привлечением средств дольщиков.

Несмотря на принятие в 2016 году закона «О долевом участии в жилищном строительстве» [2], регулирующим многие вопросы в данной сфере, все же имеют место факты совершения преступных действий. В частности, проведенный анализ правоприменительной практики и мониторинг социальных сетей показывают, что преступники используют различные криминальные схемы якобы содействующие населению в приобретении жилья, на самом деле данные схемы реализуются под видом разных программ и представляют собой разновидность финансовой пирамиды.

Несмотря на актуальность проблемы в Казахстане вопросы пресечения и расследования противоправных действий, совершаемых в сфере долевого жилищного строительства, не являлись предметом исследования, а носили в основном фрагментарный характер [3]. В последние годы данную проблематику активно поднимают российские ученые [4; 5; 6; 7]. Однако следует отметить, что в России на монографическом уровне рассматривались отдельные аспекты, связанные с мошенничеством в жилищной сфере. Так, в 2014 году Н.В. Макарова подготовила и защитила диссертацию «Методика расследования мошенничества, совершенного в сфере малоэтажного строительства», в которой были исследованы типичные следственные ситуации, складывающиеся при расследовании данного вида преступлений [8]. В 2017 году С.Р. Низаева защитила диссертацию на тему «Расследование мошенничества в сфере оборота жилой недвижимости (проблемы теории и практики)», в работе особое внимание было уделено криминалистической характеристике и организационным основам досудебного расследования указанного вида преступлений [9].

Однако, несмотря на повышение интереса ученых-юристов к вопросам досудебного расследования корыстных преступлений, совершаемых в сфере долевого жилищного строительства, в практической деятельности накопилось много вопросов, связанных как с квалификацией, так и расследованием данной категории дел.

Как правило, преступление совершается посредством создания и организации финансовой пирамиды, по которым в последствии регистрируются уголовные дела по статье 217 УК РК «Создание и руководство финансовой (инвестиционной) пирамидой».

Создание и руководство деятельностью финансовой (инвестиционной) пирамиды является одним из наиболее сложных экономических преступлений, которое затрагивает интересы и права широких слоев населения, а также в целом влияет на авторитет государственной власти. В последние годы достаточно большое количество работ посвящено исследованию проблем совершения преступлений с использованием финансовых пирамид [10; 11; 12], в том числе вопросам досудебного расследования, путем применения различных криминалистических методик, направленных на противодействие преступного поведения [13; 14].

Несмотря на принимаемые правоохранительными органами меры деятельность различных финансовых (инвестиционных) пирамид не прекращается, о чем свидетельствуют статистические данные Комитета по правовой статистике и специальным учетам ГП РК.

Так, по ст. 217 УК РК в 2015 году было зарегистрировано всего 9 правонарушений. Окончено производством и направлено в суд 4 уголовных дела, 4 дела были прекращены по реабилитирующим основаниям. В 2016 году из зарегистрированных 237 фактов, только 3 уголовных дела были направлены в суд, а по реабилитирующим основаниям прекращено - 9. В 2017 году было начато производство по 74 деяниям, из которых 35 уголовных дел было направлено в суд с обвинительным актом, а прекращено по реабилитирующим основаниям 10 дел. В 2018 году из 103 зарегистрированных правонарушений, в суд было направлено всего 14 уголовных дела, а прекращено по реабилитирующим основаниям 16. В 2019 году из находящихся в производстве 200 уголовных дел направлено в суд 61, прекращено по реабилитирующим основаниям 11. 2020 год был ознаменован выявлением и регистрацией 181 правонарушения данной категории и направлением в суд 150 уголовных дел, при этом по реабилитирующим основаниям было прекращено всего 16 дел. В 2021 году количество зарегистрированных правонарушений по ст. 217 УК РК достигло 160, вместе с ранее зарегистрированными уголовными правонарушениями в производстве по республике находилось 353 преступления, из которых в 2021 году 233 уголовных дела направлено в суд, а 49 фактов прекращены по различным основаниям [15]. Анализ данных правовой статистики показывает имеющийся стабильный рост данных правонарушений. При этом, количество квалифицированных следователей, занимающихся расследованием данного вида преступной деятельности ничтожно мало, к тому же у них возникают значительные сложности с

доказыванием виновности участников преступной группы, поскольку отсутствует опыт расследования данной категории дел, нет методических разработок по тактике и методике следственной деятельности.

Введенный в действие в 2015 году УПК РК исключил стадию возбуждения уголовного дела и юридически отменил доследственную проверку, как этап досудебного производства. Обновленный кодекс определил началом расследования факт регистрации заявления, сообщения в Едином реестре досудебных расследований (далее – ЕРДР) и с этого момента осуществляется производство полноценного досудебного расследования. Такой подход законодателя, на первоначальном этапе, привел к тотальной регистрации всех поступающих заявлений и сообщений, при малейшем подозрении на наличие признаков уголовного правонарушения. Что с подвигло отдельных ученых на разработку предложений по совершенствованию данного механизма [16]. Даже несмотря на то, что ч.5 ст.181 УПК РК, предусмотрена допустимость направления в течении трех суток для рассмотрения уполномоченным органам без регистрации в ЕРДР в случае необходимости проведения ревизии и проверок для установления признаков уголовного правонарушения. Однако, чаще всего данная возможность не использовалась. Как правило, после регистрации проводилась имитация расследования, а по истечении установленного законом срока, производство по делу прекращалось. Такой порядок наблюдался и по материалам, начатым производством по фактам противоправных действий в сфере жилищных отношений.

Сложность заключается еще и в том, что без предварительной проверки, а иногда и без полноценного расследования, невозможно установить наличие в действиях виновных признаков уголовного правонарушения. В частности, факт завладения денежными средствами или имуществом под предлогом выполнения обязательств может быть расценён как мошенничество только в том случае, если будет доказано, что лицо имело намерение их присвоить еще до получения средств, то есть действовало с прямым умыслом. Необходимо установить и документально подтвердить, что виновный не имел реальной возможности выполнить взятые на себя обязательства или просто не хотел их выполнять.

Кроме того, следует разграничить мошенничество от гражданско-правового деликта, а также выявить наличие или отсутствие действий, подпадающих под другие составы уголовных правонарушений. Установить первоначальный умысел возможно, как правило, посредством исследования документов, содержащих необходимую доказательную информацию. Поэтому при возникновении подозрения на мошеннические действия, связанные со средствами граждан, привлечёнными на строительство жилья, следует провести весь комплекс следственных и процессуальных действий, направленных на изъятие любой документации, выполненной на бумажном или электронном носителе, с целью фиксации достоверной информации подтверждающей или опровергающей преступные намерения [17; 18, с.83].

Факт обмана потерпевшего, если таковой имел место, возможно установить только в результате досудебного расследования. Отграничение от смежных составов уголовных правонарушений и правильная квалификация противоправного деяния, так же не может быть установлена без досудебного производства. Поэтому при поступлении в правоохранительные органы заявления или сообщения о подозрительных действиях со средствами дольщиков, следует его зарегистрировать в ЕРДР и начать производство полноценного досудебного расследования.

Таким образом, только путем проведения комплекса следственных действий можно проанализировать и установить весь процесс подготовительных действий и строительно-монтажных работ жилых зданий и помещений, его соответствие нормативным требованиям, регламентированным государственными актами. Именно в ходе полноценного расследования можно ответить на вопрос о способе совершения противоправного деяния. Поскольку способ влияет на квалификацию совершенного деяния и на меру уголовного наказания, грозящего виновному, то следует выяснить: были ли в действиях лица признаки мошенничества, растраты либо имело место иное уголовное правонарушение.

Список использованной литературы:

1. Вязов С.Н. Методика расследования вандализма. Дисс. ... к.ю.н. – СП., 2002. – 179с.
2. Закон Республики Казахстан от 7 апреля 2016 года № 486-V «О долевом участии в жилищном строительстве». – Информационно-правовая система нормативных правовых актов Республики Казахстан «Әділет» – <http://adilet.zan.kz>

3. Жунибеков Н.Н. Алгоритм процессуальных действий при расследовании мошенничеств в сфере долевого жилищного строительства // Актуальные вопросы науки. 2019. № 49. С. 46-49.
4. Залескина А.Н., Яцкина И.А. Некоторые элементы криминалистической характеристики мошенничества, совершенного в жилищной сфере // Проблемы экономики и юридической практики. 2022. Т. 18. № 5. С. 151-155.
5. Смольяков П.П., Скогорева Т.Ф. Использование специальных знаний при расследовании мошенничества в сфере долевого строительства // Мировые научно-технологические тенденции социально-экономического развития АПК и сельских территорий. Материалы Международной научно-практической конференции, посвященной 75-летию окончания Сталинградской битвы. Волгоград, 2018. С. 91-94.
6. Минаева Д. Актуальные вопросы квалификации мошенничества в сфере долевого строительства жилья // Современные проблемы и перспективные направления инновационного развития науки. сборник статей по итогам Международной научно-практической конференции. Стерлитамак, 2020. С. 162-164.
7. Зайцева Е.В. Уголовно-процессуальные и организационные аспекты расследования мошенничества в жилищной сфере // Евразийский юридический журнал. 2021. № 2 (153). С. 301-302.
8. Макарова Н.Ю. Методика расследования мошенничества, совершенного в сфере малоэтажного строительства: дис. ... канд. юрид. наук.- Санкт-Петербург, 2014.- 183 с.
9. Низаева С.Р. Расследование мошенничества в сфере оборота жилой недвижимости (проблемы теории и практики): дис. ... канд. юрид. наук. Калининград, 2017. 245с.
10. Михайлова Н.С., Новикова В.М. Кредитно-финансовые пирамидальные структуры // Современные научные исследования и разработки. 2018. № 10 (27). С. 560-562.
11. Черкунов Г.А. Финансовая пирамида - паразитирующая система в экономике // Противодействие деятельности "финансовых пирамид" в Российской Федерации. Материалы конкурса студенческих работ первой межрегиональной научно-практической конференции. Под редакцией Д. Н. Магазина. 2019. С. 67-73.
12. Рейхерт Н.В. Финансовые пирамиды: понятие, виды, потенциальные жертвы // Финансовая экономика. 2020. № 9. С. 79-82.
13. Белицкий В.Ю. Концепция криминалистической методики досудебного производства и судебного разбирательства мошенничеств: цели и задачи // Вестник Казанского юридического института МВД России. 2020. Т. 11. № 1 (39). С. 63-68.
14. Опальский А.П., Лебедева А.А. Криминалистически значимые аспекты личности преступника при расследовании манипулирования рынком // Расследование преступлений: проблемы и пути их решения. 2022. № 3 (37). С. 119-126.
15. Информационный сервис Комитета по правовой статистике и специальным учетам Генеральной прокуратуры Республики Казахстан – <https://qamqor.gov.kz/>.
16. Садвакасова А.Т. О совершенствовании механизма приема, регистрации сообщений и заявлений об уголовном правонарушении // Закон и правопорядок в третьем тысячелетии. Материалы международной научно-практической конференции. Калининградский филиал Санкт-Петербургского университета МВД России. Калининград, 2017. С. 15-16.
17. Голунский С.А., Рогинский Г.К. Техника и методика расследования преступлений. Вып.1. – М.: НОРМА-ИНФРА, 2004. – 187с.
18. Жунибеков Н.Н. Особенности криминалистической характеристики уголовных правонарушений, связанных с мошенничеством в сфере жилищного строительства // Проблемы и перспективы совершенствования законодательства и правоприменительной практики органов внутренних дел. Материалы международной дистанционной научно-практической конференции, посвященной 30-летию казахстанской полиции. Караганда, 2022. С. 82-86.

ТҮЙІНДЕМЕ/RESUME

Жүнісбеков Нұркен Нұрахметұлы
Қазақстан Республикасы Ішкі істер министрлігінің Барімбек Бейсенов атындағы
Қарағанды академиясы, Қарағанды, Қазақстан Республикасы.
ТҰРҒЫН ҮЙ ҚҰРЫЛЫСЫ САЛАСЫНДА ЖАСАЛҒАН ҚЫЛМЫСТЫҚ
ҚҰҚЫҚ БҰЗУ ЖАҒДАЙЛАРЫН АНЫҚТАУ ЕРЕКШЕЛІКТЕРІ АЗАМАТТАРДЫҢ
ҮЛЕСІ ҚАТЫСУМЕН

Мақалада тұрғын үй объектілерінің құрылысына үлестік қатысу саласында жасалған қылмыстардың құқық қолдану тәжірибесінің мәселелері көтеріледі. Зерттеу тақырыбына келетін болсақ, қаржылық пирамиданы құру арқылы жасалған әрекетті квалификациялауға қатысты бірқатар мәселелер қозғалады. Мақалада тергеуге дейінгі тексерулерді алып тастауға және қылмыстық құқық бұзушылық туралы арыздар мен хабарламаларды тіркеудің жаңа механизмін енгізуге байланысты туындайтын қиындықтар көрсетілген. Толық тергеу жүргізу қажеттілігі туралы қорытынды жасалады. Барлық қажетті іс жүргізу және тергеу әрекеттерін жасамайынша, іс-әрекеттерде, оның ішінде азаматтардың тұрғын үй құрылысына үлестік қатысуына байланысты қылмыстық құқық бұзушылықтың кінәлі белгілерінің болуын анықтау мүмкін емес.

Тірек сөздер: алаяқтық, қылмыстық құқық бұзушылық, үлестік құрылыс, қаражатты жымқыру, қаржы пирамидасы, заңсыз құрылыс

Zhunisbekov Nurken Nurakhmetovich
Karaganda Academy of the Ministry of Internal Affairs of the Republic of Kazakhstan
named after Barimbek Beisenov, Karaganda, Republic of Kazakhstan

FEATURES OF ESTABLISHING THE CIRCUMSTANCES OF A CRIMINAL INFRINGEMENT COMMITTED IN THE SPHERE OF HOUSING CONSTRUCTION WITH SHARING PARTICIPATION OF CITIZENS

The article raises questions of law enforcement practice of crimes committed in the field of equity participation in the construction of residential facilities. With regard to the subject of research, a number of problems related to the qualification of an act committed by creating a financial pyramid will be touched upon. The article outlines the difficulties that arise in connection with the exclusion of pre-investigation checks and the introduction of a new mechanism for registering applications and reports of a criminal offense. The conclusion is made about the need for a full-fledged investigation. Without the performance of all the necessary procedural and investigative actions, it is impossible to establish the presence of guilty signs of a criminal offense in the actions, including those related to the equity participation of citizens in the construction of residential real estate.

Key words: fraud, criminal offense, shared construction, embezzlement of funds, financial pyramid, illegal construction

List of references:

1. Vyazov S.N. Methodology for investigating vandalism. Diss. ... Ph.D. - SP., 2002. - 179s.
2. Law of the Republic of Kazakhstan dated April 7, 2016 No. 486-V "On equity participation in housing construction". - Information and legal system of normative legal acts of the Republic of Kazakhstan "Adilet" - <http://adilet.zan.kz>
3. Zhunisbekov N.N. Algorithm of procedural actions in the investigation of fraud in the field of shared housing construction // Actual questions of science. 2019. No. 49. P. 46-49.
4. Zaleskina A.N., Yatskina I.A. Some elements of the forensic characteristics of fraud committed in the housing sector // Problems of Economics and Legal Practice. 2022. V. 18. No. 5. S. 151-155.
5. Smolyakov P.P., Skogoreva T.F. The use of special knowledge in the investigation of fraud in the field of shared construction // World scientific and technological trends in the socio-economic development of the agro-industrial complex and rural areas. Materials of the International scientific-practical conference dedicated to the 75th anniversary of the end of the Battle of Stalingrad. Volgograd, 2018. S. 91-94.
6. Minaeva D. Actual issues of qualification of fraud in the field of shared housing construction // Modern problems and promising directions of innovative development of science.

collection of articles following the results of the International Scientific and Practical Conference. Sterlitamak, 2020. S. 162-164.

7. Zaitseva E.V. Criminal Procedure and Organizational Aspects of the Investigation of Fraud in the Housing Sector // Eurasian Law Journal. 2021. No. 2 (153). pp. 301-302.

8. Makarova N.Yu. Methodology for investigating fraud committed in the field of low-rise construction: dis. ... cand. legal Sciences. - St. Petersburg, 2014. - 183 p.

9. Nizaeva S.R. Investigation of fraud in the sphere of turnover of residential real estate (problems of theory and practice): dis. ... cand. legal Sciences. Kaliningrad, 2017. 245s.

10. Mikhailova N.S., Novikova V.M. Credit and financial pyramidal structures // Modern scientific research and development. 2018. No. 10 (27). pp. 560-562.

11. Cherkunov G.A. Financial pyramid - a parasitic system in the economy // Counteracting the activity of "financial pyramids" in the Russian Federation. Materials of the competition of student works of the first interregional scientific and practical conference. Edited by D. N. Magazinov. 2019. S. 67-73.

12. Reichert N.V. Financial pyramids: concept, types, potential victims // Financial economy. 2020. No. 9. S. 79-82.

13. Belitsky V.Yu. The concept of forensic methodology of pre-trial proceedings and fraud trial: goals and objectives // Bulletin of the Kazan Law Institute of the Ministry of Internal Affairs of Russia. 2020. Vol. 11. No. 1 (39). pp. 63-68.

14. Opalsky A.P., Lebedeva A.A. Forensically significant aspects of the identity of the offender in the investigation of market manipulation // Investigation of crimes: problems and ways to solve them. 2022. No. 3 (37). pp. 119-126.

15. Information service of the Committee on Legal Statistics and Special Accounts of the General Prosecutor's Office of the Republic of Kazakhstan - <https://qamqor.gov.kz/>.

16. Sadvakasova A.T. On improving the mechanism for receiving, registering messages and statements about a criminal offense // Law and the rule of law in the third millennium. Materials of the international scientific-practical conference. Kaliningrad branch of St. Petersburg University of the Ministry of Internal Affairs of Russia. Kaliningrad, 2017. S. 15-16.

17. Golunsky S.A., Roginsky G.K. Technique and methodology for investigating crimes. Issue 1. - M.: NORMA-INFRA, 2004. - 187p.

18. Zhunisbekov N.N. Features of the forensic characteristics of criminal offenses related to fraud in the field of housing construction // Problems and prospects for improving legislation and law enforcement practice of internal affairs bodies. Materials of the international remote scientific-practical conference dedicated to the 30th anniversary of the Kazakh police. Karaganda, 2022. S. 82-86.

УДК 351/354
МРНТИ 10.77.51

Кабжанов Акылбек Тайбулатович

tengrianec_9192@mail.ru

**заведующий кафедрой правовых и финансовых дисциплин академии «Bolashaq»,
кандидат юридических наук, профессор, Караганда, Республика Казахстан**

Турлаев Андрей Викторович

turlaev_a@mail.ru

**кандидат юридических наук, ассоциированный профессор, Карагандинского
университета имени Е.А.Букетова, Караганда, Республика Казахстан**

Рахметов Талгат Хасанович

Rahmetov.talgat@inbox.ru

Старший преподаватель

**Казахстанский университет инновационных и телекоммуникационных систем
Уральск, Республика Казахстан**

СРАВНИТЕЛЬНО-ПРАВОВОЙ АНАЛИЗ ШТРАФА КАК ВИДА УГОЛОВНОГО НАКАЗАНИЯ

Статья посвящена критическому осмыслению новых законодательных положений о штрафе и практики их применения. Основная цель исследования состоит в комплексном теоретическом исследовании штрафа, как одного из видов уголовного наказания и оценке

эффективности практики его применения. В условиях рыночной экономики пенологическая политика государства имеет ту же направленность – максимальное извлечение прибыли от преступности. Представляется, что в принципе неправильно рассматривать уголовное наказание в качестве средства возмещения материального или морального вреда, причиненного преступлением, равно как и предусмотренную уголовным законом цель восстановления социальной справедливости в качестве требования возмещения указанного вреда. Во всех случаях размер штрафа должен быть ощутимым для осужденного, обеспечивать предупредительное воздействие и на самого осужденного, и на иных граждан, но не должен быть для него непосильным, разорительным. В плане юридической конструкции авторы считают признание месячного расчетного показателя, как основания для исчисления штрафов не целесообразным в виду изменчивости ее размера и необоснованности, что противоречит принципам права.

Ключевые слова: Штраф, способы исчисления штрафа, месячный расчетный показатель, пенологическая политика, дневные ставки, принцип пропорциональности.

Интеграция Казахстана в мировое сообщество, демократизация общества и совершенствование правовой системы республики обусловили необходимость гуманизации уголовной политики.

Вопрос дальнейшей гуманизации государственной уголовной политики направлен на декриминализацию преступлений, не представляющих большой общественной опасности.

Реальный смысл гуманизации уголовной политики, которая проводится в настоящее время в нашей республике, означает не только и не столько смягчение уголовной ответственности, сколько создание дифференцированной и гибкой системы уголовных санкций, позволяющей государству экономить карательные средства, достаточно широко применять другие способы наказания преступника.

Необходимость теоретического исследования и критического осмысления новых законодательных положений о штрафе и практики их применения в сложившихся сегодня социально-экономических условиях представляется нам очевидной. Кроме того, проведение специального исследования штрафа, его места и роли в системе уголовных наказаний приобретает особую значимость в связи с деятельностью органов судебных приставов. Все изложенное обуславливает актуальность теоретической разработки проблемы штрафа как вида уголовного наказания.

Основная цель исследования состоит в комплексном теоретическом исследовании штрафа как одного из видов уголовного наказания и оценке эффективности практики его применения.

Признавая факт, о том, что одним из наиболее важных направлений совершенствования уголовного законодательства Республики Казахстан является расширение применения штрафа в качестве уголовно наказания, следует отметить и о неоправданных размерах штрафных санкции предусмотренных в национальном законодательстве.

В действующем Кодексе значительно переработана система наказаний с акцентом на более широкое применение мер, альтернативных лишению свободы. Так, сфера применения штрафа расширена практически на все преступления небольшой и средней тяжести, не связанные с причинением смерти человеку.

Изменены также содержание и порядок исполнения исправительных работ, которые установлены как альтернатива штрафу и исчисляются в конкретном размере суммы, подлежащей уплате в бюджет [1].

В условиях рыночной экономики пенологическая политика государства имеет ту же направленность – максимальное извлечение прибыли от преступности. Только делается это сейчас не так грубо, как раньше, а весьма ухищрено, то есть путем изменений законодательства.

Представляется, что в принципе неправильно рассматривать уголовное наказание в качестве средства возмещения материального или морального вреда, причиненного преступлением, равно как и предусмотренную уголовным законом цель восстановления социальной справедливости в качестве требования возмещения указанного вреда.

Во всех случаях размер штрафа должен быть ощутимым для осужденного, обеспечивать предупредительное воздействие и на самого осужденного, и на иных граждан, но не должен быть для него непосильным, разорительным. Суд при назначении наказания в числе прочих

обстоятельств обязан учитывать «влияние назначенного наказания на исправление осужденного» равно как и на условия жизни его семьи.

Изучение международного опыта назначения наказаний, альтернативных лишению свободы показывает, что в странах Европы преобладающим видом является штраф. С учетом этого в новой редакции Уголовного кодекса штраф предусмотрен в качестве альтернативного наказания в санкциях 162 статей. Доля наказания в виде штрафа составляет более 50% всех санкций, а его размеры увеличены в среднем на 56,7%. Исправительные работы определены как альтернатива штрафу. Ограничение свободы 8 распространено на все преступления небольшой и средней тяжести, а также на часть тяжких преступлений с учетом нахождения осужденного под пробационным контролем [1].

Анализ действующего уголовного законодательства западноевропейских стран позволяет сделать вывод о том, что правовая регламентация штрафа имеет много общего. Штраф как вид наказания закреплен в значительном количестве санкций большинства изученных нами уголовных законов зарубежных стран. Во Франции штраф широко используется законодателем в качестве наказания за имущественные преступления (кража, вымогательство, мошенничество, злоупотребление доверием), за преступления против общественной безопасности [2]. В Уголовном кодексе Латвийской Республики 89 % санкций предусматривают штраф как альтернативу лишения свободы за преступления в народном хозяйстве (гл. 19) [3]. По Уголовному кодексу Литовской Республики 50 % санкций предусматривают штраф как альтернативу лишения свободы за преступления и уголовные проступки в сфере экономической деятельности и предпринимательства (гл. 31) [4].

В отдельных государствах имеются специальные нормативные правовые акты о недобросовестной конкуренции (Австралия, Канада, ФРГ, Швейцария, Япония и др.) [5, 247].

Так, штраф применяется за широкий круг преступных деяний, и закон не связывает возможность его назначения с тяжестью совершенного преступления. Штраф применяется как основное, так и как дополнительное наказание. Следует отметить, что способы исчисления штрафа различны в Англии, Франции и Германии, но во всех этих странах уголовное законодательство требует, чтобы при определении размера штрафа суды учитывали такие обстоятельства как соразмерность наказания тяжести совершенного преступления, имущественное положение подсудимого, наличие иных членов семьи, находящихся на его содержании. Во Франции, Англии, Германии закон предписывает в случае недобросовестности осужденного и уклонении его от уплаты штрафа произвести замену наказания на более строгое. Например, в Германии Денежный штраф назначается в дневных ставках. Он составляет минимум пять, и, если законом не установлено иное, максимум триста шестьдесят полных дневных ставок. Размер дневной ставки определяется судом с учётом личной ситуации и материального положения исполнителя. При этом суд исходит, как правило, из чистого дохода, который исполнитель имеет или мог бы иметь в среднем в день. Дневная ставка устанавливается минимальным размером в один евро и максимальным размером в тридцать тысяч евро [6].

Практика применения штрафа у нас в стране растет, однако не столь активно как следовало бы быть. Причины такого неактивного применения уголовного штрафа, по нашему мнению, кроются:

Во-первых, в своеобразной природе штрафа как вида наказания не обеспечивающего реализацию принципа индивидуализации наказания (как правило, любые не малые денежные издержки касаются близких членов семьи);

Во-вторых, в наличии проблем социально-экономического, правового и организационного характера, преломляющихся на уровне непосредственного исполнения данного наказания;

В-третьих, на наш взгляд, в нашем обществе все еще имеет место убеждение, что «вор должен сидеть в тюрьме»;

В-четвертых, в отсутствии работы и денежных накоплений у подсудимых;

В-пятых, непомерный размер штрафов, для абсолютного большинства граждан размеры этих штрафов являются воистину «драконовскими» (Ведь им нужно будет как-то выплачивать штраф, нередко это будет сопровождаться продажей нажитого имущества).

Установление определенной базовой суммы для исчисления размера штрафа, назначаемого судом в качестве уголовного наказания, вместо исчисления его, исходя из определенного количества месячных расчетных показателей (МРП), не является удачной находкой законодателя в сложившихся социально-экономических условиях в стране.

Огромные штрафы не справедливы просто лишь в силу того, что большинство лиц подлежащих штрафам являются малообеспеченными и в силу чего не состоятельными своевременно оплачивать штраф.

Исчисление в МРП малоэффективно в особенности относительно правонарушителей, а также судебным органам, которым следует определять доход привлекаемых к ответственности в силу требования закона, а это как показывает практика довольно сложно и часто встречаемая ошибка судейского корпуса при назначении наказания в виде штрафа.

Также не мало важным является еще и другой вывод, исходящий из сравнительного анализа видов наказаний между собой. К, примеру, санкции в лишения свободы, ареста, ограничение свободы и других видов наказания не изменяются, а штраф в силу ежегодной корректировки постоянно изменяется при этом только в сторону увеличения.

К, примеру, большинство стран используют не МРП как основу для расчета штрафов, а минимальную заработную плату (МЗП). Некоторые страны вообще оперируют расчеты в своих валютах, например Российская Федерация. Соотношение штрафа к среднемесячному доходу и к МРП прямо пропорциональна, уровню жизни и развития экономики той или иной страны. То есть чем выше экономические и социальные показатели, тем выше и штрафы (США, Великобритания, Франция, Германия), а чем ниже эти показатели, тем меньше (Россия, Греция). А наша страна, будучи все-таки ближе последним штрафы установила, как у первых. Считаю подобный вывод крайне нелицеприятным, а действия чиновников и депутатов, принявших подобные непомерные для народа штрафы просто губительными. [7]

Принцип пропорциональности должен стать основополагающим базисом при вынесении приговора: законодатели, влиятельные политики и судьи должны стремиться к созданию такой системы, когда суровость вынесенного правонарушителю приговора будет гарантированно пропорциональна серьезности совершенного преступления, когда наказание могло бы служить выражением приемлемой степени порицания и возмездия [8]. Критики этой точки зрения возражают в том смысле, что, во-первых, мы не можем на практике надеяться добиться надлежащей пропорциональности между преступлением и наказанием; во-вторых, что существуют иные принципы - например, достаточность наказания, которые могут вступить в противоречие с требованиями пропорциональности; и в-третьих, что чрезмерный акцент на строгую пропорциональность блокирует эффективное применение широкого спектра "промежуточных санкций", получающих все большую популярность у творцов пенологической политики.

Древние говорили: «Разумный наказывает не потому, что был совершён проступок, а для того, чтобы он не совершался впредь». Так вот в случае с применением непомерных штрафов законодательно утверждая о том, что не следует ухудшать положение виновного лица в совершенном противоправном деянии огромные штраф не просто ухудшает его положение, а еще более наталкивает на совершение иного общественно-опасного деяния с целью избежать ответственности за содеянное. Либо вынужден ввязываться в кабальные кредиты с целью выплатить штраф. Либо семья оказывается в положении заложника из-за ошибки родителей, которые вынуждены на всем экономить, чтобы расплатиться со штрафом.

В качестве предложений для апробации предлагаем ряд положений, которые в дальнейшем будем исследовать:

1. Штраф как мера государственного принуждения противоречит принципам уголовного права, таким как справедливость и индивидуализация наказания.

3. Целесообразно установить принцип пропорциональности при замене штрафа в случае злостного уклонения на другие виды наказаний.

4. Применение чрезмерно высоких штрафов не целесообразны.

5. Следует исключить исчисления штрафов на основе месячных расчетных показателей (МРП), так как именно подобное исчисление противоречит ч. 1 ст. 1 УК РК.

6. Следует корреспондировать размеры штрафов в административном и уголовном кодексах.

Подводя итог анализу проблем законодательного определения и практики применения штрафа, как вида уголовного наказания следует, отметить, о том, что действительно искомый вид наказания приобретает роль альтернативы лишению свободы по преступлениям, не представляющим наибольшей общественной опасности. При этом необходимо обратить внимание на корректировку законодательного определения штрафа как вида уголовного наказания отличимого от административного штрафа как меры взыскания, предшествующего уголовно-правовому воздействию. Также для соблюдения принципа индивидуализации и

справедливости наказания предусмотреть исчисление штрафа в размерах национальной валюты, заработной платы и процента от причиненного ущерба.

Список использованной литературы:

1. Информация госорганов Республики Казахстан к резолюции Совета по правам человека 24/12 «Права человека при отправлении правосудия, включая правосудие в отношении несовершеннолетних»
<https://www.ohchr.org/sites/default/files/Documents/Issues/RuleOfLaw/OverIncarceration/Kazakhstan.pdf>
2. Уголовный кодекс Франции / ассоц. «Юрид. центр». – СПб.: Юрид. центр пресс, 2002. – 648 с.
3. Уголовный кодекс Латвийской Республики/ассоц. «Юрид. центр». – СПб.: Юрид. центр пресс, 2001. – 391 с.
4. Уголовный кодекс Литовской Республики/ассоц. «Юрид. центр». – СПб.: Юрид. центр пресс, 2002. – 468 с.
5. Волженкин, Б.В. Экономические преступления / Б.В. Волженкин. – СПб.: Юрид. центр Пресс, 1999. – 296 с.
6. П.В. Головненков Уголовное уложение Федеративной Республики Германия – Strafgesetzbuch (StGB) – Научно-практический комментарий и перевод текста закона. Universitätsverlag Potsdam 2021 <http://verlag.ub.uni-potsdam.de/>
7. Жалинский А.Э. Современное немецкое уголовное право. - М.: ТК Велби, Проспект, 2006 - 560 с.
8. Алексеев С.С. Государство и право. М., 1993 г.

ТҮЙІНДЕМЕ / RESUME

Қабжанов Ақылбек Тайбулатович, Турлаев Андрей Викторович, Рахметов Талғат Хасанович

АЙЫППҰЛДЫ ҚЫЛЫСТЫҚ ЖАЗАНЫҢ БІР ТҮРІ РЕТІНДЕ САЛЫСТЫРМАЛЫ-ҚҰҚЫҚТЫҚ ТАЛДАУ

Мақала айыппұл туралы жаңа заңнамалық ережелерді және оларды қолдану тәжірибесін сыни тұрғыдан түсінуге арналған. Зерттеудің негізгі мақсаты айыппұлды қылмыстық жазаның бір түрі ретінде кешенді теориялық зерттеу және оны қолдану тәжірибесінің тиімділігін бағалау болып табылады. Нарықтық экономика жағдайында мемлекеттің пенологиялық саясаты бірдей бағытқа ие – қылмыстан максималды пайда алу. Негізінде қылмыстық жазаны қылмыспен келтірілген материалдық немесе моральдық зиянды өтеу құралы ретінде, сондай-ақ қылмыстық заңда көзделген әлеуметтік әділеттілікті қалпына келтіру мақсатын көрсетілген зиянды өтеу талабы ретінде қарастыру дұрыс емес сияқты. Барлық жағдайларда айыппұл мөлшері сотталған адам үшін сезілуге, сотталған адамның өзіне де, өзге де азаматтарға да алдын ала әсер етуді қамтамасыз етуге тиіс, бірақ ол үшін аса ауыр, бүлдіргіш болмауға тиіс. Занды дизайн тұрғысынан авторлар айыппұлдарды есептеудің негізі ретінде айлық есептік көрсеткішті тануды оның мөлшерінің өзгергіштігі мен негізсіздігіне байланысты орынды емес деп санайды, бұл құқық принциптеріне қайшы келеді.

Тірек сөздер: айыппұл, айыппұлды есептеу әдістері, айлық есептік көрсеткіш, пенологиялық саясат, күнделікті мөлшерлемелер, пропорционалдылық принципі.

**Kabzhanov Akylbek Taybulatovich, Turlaev Andrey,
Rakhmetov Talgat Khasanovich**

COMPARATIVE LEGAL ANALYSIS OF A FINE AS A TYPE OF CRIMINAL PUNISHMENT

The article is devoted to a critical understanding of the new legislative provisions on fines and the practice of their application. The main purpose of the study is a comprehensive theoretical study of the fine as a type of criminal punishment and an assessment of the effectiveness of the practice of its application. In a market economy, the penological policy of the state has the same direction – to get the maximum benefit from crime. In principle, it does not seem correct to consider criminal punishment as a means of compensation for material or moral damage caused by a crime, as well as as a requirement for compensation for the specified damage, the purpose of restoring social justice provided for by criminal law. In all cases, the amount of the fine should be tangible for the convicted person, provide a preliminary impact on both the convicted person himself and other citizens, but

should not be particularly painful or destructive for him. From the point of view of legal design, the authors consider the recognition of the monthly calculation index as the basis for calculating fines inappropriate due to the variability and groundlessness of its size, which contradicts the principles of law.

Key words: fine, methods for calculating the fine, monthly calculation index, penological policy, daily rates, the principle of proportionality.

List of sources used

1. Information of the State bodies of the Republic of Kazakhstan on Human Rights Council resolution 24/12 "Human rights in the administration of justice, including juvenile justice" <https://www.ohchr.org/sites/default/files/Documents/Issues/RuleOfLaw/OverIncarceration/Kazakhstan.pdf>
2. The Criminal Code of France / assoc. "Legal Center". – St. Petersburg: Legal Center Press, 2002. – 648 p.
3. Criminal Code of the Republic of Latvia/assoc. "Legal Center". – St. Petersburg: Legal Center Press, 2001. – 391 p.
4. Criminal Code of the Republic of Lithuania/assoc. "Legal Center". – St. Petersburg: Legal Center Press, 2002. – 468 p.
5. Volzhenkin, B.V. Economic crimes / B.V. Volzhenkin. – St. Petersburg: Legal Center Press, 1999. – 296 p.
6. P.V. Golovnenkov Criminal Code of the Federal Republic of Germany – Strafgesetzbuch (StGB) – Scientific and practical commentary and translation of the text of the law. Universitätsverlag Potsdam 2021 <http://verlag.ub.uni-potsdam.de/>
7. Zhalinsky A.E. Modern German criminal law. - M.: TK Velbi, Prospect, 2006 - 560 p.
8. Alekseev S.S. State and law. M., 1993.

УДК 343.123.1
МРНТИ 10.79.21

Крынин Алексей Андреевич

krynin.a.a@yandex.ru

**преподаватель кафедры криминалистики Барнаульского юридического института
МВД России**

Шнайдер Мария Владимировна

shnaider.mariya@mail.ru

**курсант Барнаульского юридического института МВД России
Барнаул, Алтайский край, Российская Федерация**

ОСОБЕННОСТИ ТАКТИКИ ПРОИЗВОДСТВА ОСВИДЕТЕЛЬСТВОВАНИЯ

В статье рассматриваются некоторые проблемы, с которыми сталкивается следователь при производстве освидетельствования в конфликтной ситуации. На территории России ежегодно совершается достаточное количество преступлений, методика расследования которых, непосредственно связана с производством освидетельствования, что подчеркивает актуальность данной темы, поскольку от качества проведения следственного действия зависит качество полученных доказательств, влияющих на доказывание по уголовному делу в целом. Повышение эффективности следственного действия неразрывно связано с совершенствованием тактики его проведения.

Ключевые слова: криминалистическая тактика, тактический прием, освидетельствование.

В российском уголовно-процессуальном законодательстве особое место занимает система следственных действий, вопрос применения которых рождает немало научных споров. Вопрос применения такого следственного действия, как освидетельствование, не является исключением.

Согласно статье 179 Уголовно-процессуального кодекса Российской Федерации, освидетельствованием является следственное действие, проводимое для обнаружения на теле

человека особых примет, следов преступления, телесных повреждений, выявления состояния опьянения или иных свойств и признаков, имеющих значение для уголовного дела, если для этого не требуется производство судебной экспертизы [1]. Освидетельствование, хоть и закреплено в уголовно-процессуальном законодательстве, как самостоятельное следственное действие, но по своей сущности является разновидностью осмотра, так как при освидетельствовании осматривается тело человека. Определение освидетельствования как разновидности следственного осмотра является характерным для криминалистической теории [2].

Все следственные действия в зависимости от объекта (с которым идет взаимодействие во время следственного действия) подразделяются на вещные, личные и смешанные. Освидетельствование относится к личным следственным действиям, так как объектом является живое лицо. В ходе производства следственных действий, относящихся к личным, может возникнуть конфликтная ситуация, при которой лицо не дает согласие на участие в данных действиях, кроме того, оказывает противодействие следователю.

Изучение и анализ уголовно-процессуального закона, относительно проведения освидетельствования при условии отказа лица от участия в данном следственном действии, показывает, что законодатель не включил освидетельствование в перечень следственных действий, по которым необходимо получение судебного решения или иного разрешения, а также не дает конкретных указаний, как действовать следователю в подобной ситуации. В научной же литературе отмечается, что освидетельствование, при отсутствии согласия освидетельствуемого лица, может проводиться принудительно, что совпадает с примерами, встречаемыми в практической деятельности следователей.

При отсутствии законодательного закрепления о получении разрешения на производство данного следственного действия, встает вопрос, какими методами принуждения можно пользоваться при его проведении, при этом соответствовать закону и не нарушать права и свободы человека. Поскольку доказательства, полученные с нарушением уголовно-процессуального законодательства, признаются недопустимыми, то вопросы тактики производства освидетельствования в случаях отказа или оказания противодействия следователю приобретают наиболее важный характер.

Для решения данной проблемы следует обратиться к Федеральному закону «О полиции» от 07.02.2011 N 3-ФЗ (далее Федеральный закон «О полиции»), где в главе 5 «Применение физической силы, специальных средств и огнестрельного оружия», указаны основания для применения физической силы, специальных средств, огнестрельного оружия. Так, в соответствии с пунктом третьим частью первой статьи 20 Федерального закона «О полиции» сотрудник полиции имеет право применять физическую силу для преодоления противодействия законным требованиям сотрудника полиции, а в соответствии с пунктом третьим частью первой статьи 21 Федерального закона «О полиции» сотрудник полиции имеет право применять специальные средства для пресечения сопротивления, оказываемого сотруднику полиции [3]. По-нашему мнению, ввиду принудительного характера следственного действия, направленного на обнаружение следов преступления, в независимости от желания лица участвовать в нем, сотруднику полиции, производящему освидетельствование, необходимо руководствоваться непосредственно приведенными нормами закона в каждом случае преодоления противодействия.

Следователь, столкнувшись с подобной ситуацией, должен придерживаться следующего алгоритма действий:

1. Принять меры к переводу конфликтной ситуации в бесконфликтную. Этого возможно достигнуть, прибегнув к приемам, используемым при допросе, направленным на установление психологического контакта. Например, убедить освидетельствуемого в объективности следователя; проявить заботу о соблюдении прав освидетельствуемого и об удовлетворении его законных интересов; создать и поддержать спокойную деловую обстановку, без излишней напряженности; проявить тактичность и выдержанность, соблюдать культуру речи; использовать положительные качества личности освидетельствуемого [4].

2. Если достигнуть бесконфликтной ситуации не удалось, то следует разъяснить освидетельствуемому права сотрудника полиции, в соответствии с которыми к нему могут быть применены физическая сила и специальные средства. Кроме того, разъяснить освидетельствуемому, что его помощь следствию будет положительно расценена как при производстве по уголовному делу, так и на этапе судебного разбирательства.

3. В ситуации, когда освидетельствуемый не изменил своего решения при выполнении следователем первых двух пунктов, то следует провести освидетельствование, прибегнув к применению физической силы и специальных средств.

Таким образом, при производстве освидетельствования на подготовительном этапе необходимо выяснить у освидетельствуемого отношении к проведению планируемого следственного действия с его участием с разъяснением порядка производства освидетельствования. В случае выражения освидетельствуемым несогласия участия в планируемом следственном действии, то следователю необходимо руководствоваться приведенному в статье алгоритму.

Список использованной литературы:

1. Уголовно-процессуальный кодекс Российской Федерации: Федер. закон принят Гос. Думой 22.11.2001 от 18.12.2001 № 174-ФЗ (с изм. и доп.). Доступ из справ.-правовой системы «КонсультантПлюс». Источник:

https://www.consultant.ru/document/cons_doc_LAW_34481/ysclid=18tux1btia977325305.htm (дата обращения: 27.02.2023).

2. Магомедов М.А. Освидетельствование: правовая природа и место в системе следственных действий // Вестник науки и образования. 2016. №10. С. 66-69.

3. О полиции: Федер. закон принят Гос. Думой 22.01.2011 от 07.02.2011 № 3-ФЗ (с изм. и доп.) Доступ из справ.-правовой системы «КонсультантПлюс». Источник: https://www.consultant.ru/document/cons_doc_LAW_110165/?ysclid=18tv2wmdzy659780834.htm (дата обращения: 27.02.2023).

4. Питерцев С.К. Тактические приемы допроса: учеб. пос./ С.К. Питерцев, А.А. Степанов. 4-е изд., перераб. СПб., 2006, 56 с.

ТҮЙІНДЕМЕ/RESUME

**Крынин Алексей Андреевич
Шнайдер Мария Владимировна
«Барнаульский юридический институт МВД России
Барнаул, Алтайский край, Российская Федерация**

FEATURES OF THE TACTICS OF THE PRODUCTION OF EXAMINATION

The article discusses some problems that the investigator faces in the conduct of the examination in a conflict situation. A sufficient number of crimes are committed annually in Russia, the investigation methodology, which is directly related to the conduct of the examination, which emphasizes the relevance of this topic, since the quality of the evidence obtained depending on the proof in the criminal case as a whole depends. An increase in the efficiency of investigative action is inextricably linked with the improvement of the tactics of its conduct.

Key words: forensic tactics, tactical technique, examination.

**Крынин Алексей Андреевич
Шнайдер Мария Владимировна**

**Ресей Федерациясының Барнаул заң институты Алтай өлкесі, Ресей Федерациясы
САРАПТАМА ӨНДІРІСІНІҢ ТАКТИКАСЫНЫҢ ЕРЕКШЕЛІКТЕРІ**

Мақалада тергеушінің сараптама жүргізу кезінде кездесетін кейбір мәселелері қарастырылған. Ресей аумағында жыл сайын қылмыстардың жеткілікті саны жасалады, оларды тергеу әдісі сараптама жасаумен тікелей байланысты, бұл осы тақырыптың өзектілігін көрсетеді, өйткені алынған дәлелдемелердің сапасы әсер етеді. тұтастай алғанда қылмыстық іс бойынша дәлелдеу тергеу әрекетінің сапасына байланысты. Тергеу әрекетінің тиімділігін арттыру оны жүргізу тактикасын жетілдірумен тығыз байланысты.

Тірек сөздер: сот-тактикасы, тактикалық техника, емтихан.

List references:

1. The Criminal Procedure Code of the Russian Federation: Feder. The law is adopted by the state. Duma 11/22/2001 dated 12/18/2001 No. 174-FZ (as amended and additional). Access from the reference system "ConsultantPlus". Source: https://www.consultant.ru/document/cons_doc_LAW_34481/YSCLID=L8TUX1BTIA977325305.htm (date of circulation: 02.27.2023).
2. Magomedov M.A. Survey: legal nature and place in the system of investigative actions // Bulletin of Science and Education. 2016. No. 10. S. 66-69.
3. About the police: Feder. The law is adopted by the state. Duma 01/22/2011 dated 02.02.2011 No. 3-ФЗ (as amended and additional) access from the reference system "ConsultantPlus". Sistemen: https://www.consultant.ru/document/cons_doc_law_110165/? Ysclid = L8TV2WMDZY659780834.HTM (date of circulation: 02.27.2023).
4. Petitsev S.K. Tactical methods of interrogation: Textbook. pos./ S.K. Piterstsev, A.A. Stepanov. 4th ed., Refined. SPb., 2006, 56 p.

УДК 347.1
МРНТИ 10.27.41

Нукушева Айгуль Ашимовна

Akuka007@mail.ru

**кандидат юридических наук, доцент, профессор кафедры гражданского и
трудового права**

Мулькибаева Шынар Рамазановна

shynara_999@mail.ru

старший преподаватель кафедры гражданского и трудового права

Тлеп Тогжан Самаловна

tlep97@mail.ru

**преподаватель кафедры гражданского и трудового права Карагандинский
университет имени академика Е.А. Букетова
Караганда, Республика Казахстан**

К ВОПРОСУ О РАЗДЕЛЕНИИ ПОНЯТИЙ «НЕДЕЙСТВИТЕЛЬНЫЕ И «НЕСОВЕРШЕННЫЕ СДЕЛКИ/НЕЗАКЛЮЧЕННЫЕ ДОГОВОРА»

Гражданско-правовой институт сделки является одним из наиболее практически значимых институтов гражданского права. В данной статье рассматриваются и анализируются вопросы разделения понятий «недействительные и «несовершенные сделки/незаключенные договора», которые имеют как огромное теоретическое, так и практическое значение. В процессе исследования авторы приходят к выводу, что признание незаключенных договоров недействительными является нецелесообразным и неправильным, так как, бессмысленно признать недействительным договор, который, согласно действующему законодательству, считается незаключенными и, как следствие, не порождающий каких-либо правовых последствий.

Ключевые слова: несовершенные сделки, незаключенные договора, недействительные сделки

Достаточно длительное время проблема разделения понятий на «недействительные» и «несовершенные сделки/незаключенные договора» вызывает определенные научные споры.

Как отмечал И.Б. Новицкий, «еще древнеримские юристы, говоря о сделках, считали, что они могут быть nullum (незаключенными), nullius (ничтожными), а также их можно resindere (считать недействительными), dissolvere (расторгнуть), distranhere (лишить юридической силы)» [1].

Вопрос о разделении данных понятии поднимали и классики российской цивилистики. Так, Г.Ф. Шершеневич писал, что «в случае недостатка какой-либо существенной

принадлежности сделки она называется недействительной», но «недействительная сделка не должна быть смешиваема с несостоявшейся, когда стороны не пришли к полному соглашению, необходимому для силы сделки» [2].

В советский период по данному вопросу сформировались совершенно противоположные точки зрения. Представитель одной группы ученых Н.В. Рабинович отмечала, «что от сделки недействительной несостоявшаяся сделка отличается тем, что она «представляет собой правовое «ничто», вообще сделкой не является... в отличие от несостоявшейся сделки недействительная сделка - это сделка, которая состоялась, однако в силу присущих ей недостатков признается лишенной правовой силы... Несостоявшаяся сделка никогда не существовала и существовать не могла, стало быть, правовой силы не имела и потому этой силы лишена быть не может» [2]. В противовес ей представитель другой группы В.П. Шахматов, отмечал, что «выделение в самостоятельную группу несостоявшихся сделок не имеет никакого практического значения, так как по действующему законодательству (ст. 48 ГК РСФСР) последствия исполнения таких сделок определяются по правилам, установленным для недействительных сделок» [3].

Казахстанский цивилист М.К. Сулейменов отмечает, что «проблема соотношения незаключенных и недействительных сделок (договоров) одна из наиболее сложных цивилистических проблем, вызывающих массу научных дискуссий» [4].

Совершенно справедливо указывает К.М. Ильясова, что «смешение понятий «недействительная» и «несостоявшаяся» сделки создает условия для противоречивой судебной и иной правоприменительной практики, что, безусловно, увеличивает риски участников гражданского оборота» [2].

На наш взгляд, к пониманию категорий «несостоявшиеся сделки/незаключенные договора» следует подойти из анализа норм действующего гражданского законодательства регламентирующего процедуру совершения сделки, а в отношении договора заключения.

Так, в соответствии с п.1 и п.2 ст. 148 ГК РК для совершения односторонней сделки «необходимо и достаточно выражения воли одной стороны» для совершения договора «двух сторон», а для совершения многосторонней сделки должна быть выражена воля «либо трех или более сторон» [5].

Согласно [п. 1 ст. 154](#) ГК РК в случаях, установленных [законодательными актами](#) или соглашением сторон, письменные сделки считаются совершенными только после их нотариального удостоверения. В [п. 1 ст. 155](#) ГК РК предусмотрено, что сделки, подлежащие государственной или иной регистрации в соответствии с [законодательными актами](#), считаются совершенными после их регистрации, если иное не предусмотрено законодательными актами [5].

Существует множество различных мнений о правовой природе незаключенного договора, что, как следствие, не дало возможности вывести официальное определение данного понятия. С формальной точки зрения, незаключенным можно назвать любой договор, по которому стороны не достигли согласия, хотя первоначально намеревались его заключить. Но так как такие случаи отказа сторон от своих первоначальных намерений в законе не рассматриваются и не регулируются, то с юридико-правовой точки зрения таким договорам нельзя дать такое определение. К незаключенным договорам можно отнести такие, договора, совершая (заключая) которые, стороны, согласовали все необходимые, на их взгляд, условия, но при этом не учли определенные нормативные положения. Известно, что, в большинстве случаев договор считается незаключенным, когда нарушены положения, предусмотренные главой 23 ГК РК, т.е. правила заключения договоров [5].

Так, например в соответствии со ст. 542 ГК РК «в договоре имущественного найма должны быть указаны данные, позволяющие установить имущество, подлежащее передаче нанимателю в качестве объекта имущественного найма. При отсутствии этих данных в договоре условие об объекте, подлежащем передаче в имущественный наем, считается несогласованным сторонами, а соответствующий договор - незаключенным» [6].

«Договор аренды здания или сооружения должен предусматривать размер арендной платы. При отсутствии согласованного сторонами в письменной форме условия о размере арендной платы договор аренды здания или сооружения считается незаключенным» (ст. 583 ГК РК) [6].

Однако в ГК РК содержатся и другие статьи, где законодателем используется терминология, формально определяющая тот или иной договор как «незаключенный». Именно из того, что в этих статьях законодательных норм используется формулировка «договор

считается заключенным», вытекает, что в противном случае договор должен быть признан незаключенным.

Что касается законодательного оформления данного положения, то в соответствии со ст. 393 ГК РК договор считается заключенным тогда, когда между сторонами достигнуто соглашение по всем существенным его условиям в требуемой в подлежащих случаях форме [5]. Это значит, что при рассмотрении определенного дела по гражданскому иску необходимо исходить из фактических обстоятельств, а не ограничиваться лишь изучением самого договора как документа.

В то же время, Гражданским кодексом Республики Казахстан в случае несоблюдения требований законодательных актов или соглашения сторон, такой договор может быть признан незаключенным в соответствии с.

Вместе с тем в некоторых случаях казахстанский законодатель прямо устанавливает, что сделка, хотя и юридически не признаваемая совершенной (заключенной), может являться действительной. Так, например если сделка, требующая нотариального удостоверения: а) фактически исполнена сторонами или одной из сторон (п.2 ст. 154 ГК РК); б) по своему содержанию не противоречит законодательству и не нарушает прав третьих лиц, то суд по заявлению заинтересованной стороны вправе признать сделку действительной (п.2 ст. 154 ГК РК). Однако следует учитывать, что в некоторых случаях факт незаключения сделки законодателем связывается с последующей возможностью признания сделки недействительной. Итак, если сделка не заверена нотариально, то это влечет за собой как незаключение сделки, так и возможность признания этой сделки недействительной. В данном случае это связано с возможностью разделения юридической и фактической сделки.

Таким образом, мы считаем, что признание незаключенных договоров недействительными является нецелесообразным и неправильным, по сути, так как, бессмысленно признание недействительными договоров, по закону считающихся незаключенными и, как следствие, не порождающих каких-либо правовых последствий. Поскольку неисполненный незаключенный договор не нарушает чьих-либо прав и законных интересов, то вопрос о нем и не затрагивается в законодательстве, в то время как недействительный договор выступает совершившимся юридическим фактом, выраженным в неправомерном действии, совершенном в виде сделки. Поэтому недействительный договор даже при неисполнении может считаться не соответствующим закону, то есть с юридической точки зрения незаконным. С теоретической точки зрения понятия недействительности договора и незаключенности договора исключают друг друга, то есть, как мы говорили ранее, незаключенный договор попросту не может быть признан недействительным. Поскольку незаключенный договор не имеет последствий, то он не может быть расторгнут либо продлен и не порождает прав и обязанностей и, соответственно, по нему нельзя взыскивать неустойку, основной долг, убытки и прочее в случае неисполнения либо ненадлежащего исполнения, так как все эти признаки относятся только лишь к заключенному договору.

В связи с вышесказанным можно утверждать, что незаключенный договор нельзя признавать, как недействительную сделку и, соответственно, применять к нему последствия такой недействительности, потому что только лишь заключенный договор можно признать недействительным.

В случаях, когда действия граждан и юридических лиц, направленные на установление, изменение или прекращение гражданских прав и обязанностей, совершены с нарушением условий заключения договора (совершения сделки), и на этом основании их нельзя считать договорами (или сделками), их следует признать незаключенными договорами (или несостоявшимися сделками). При этом, незаключенный договор и недействительная сделка обладают общими признаками, в частности, оба эти правовые явления выступают действиями, нацеленными на определенный правовой результат, а также как первые, так и вторые из-за присущих их составу недостатков порождают не те последствия, на которые они были направлены, а другие, так называемые «отрицательные» последствия. Однако в правоприменительной практике при разграничении незаключенного договора и несостоявшейся сделки большое значение уделяется последствиям, порождаемым как ими самими, так и признанием их таковыми. Признание договора незаключенным (равно как и признание сделки несостоявшейся) является самостоятельным способом защиты гражданских прав, поэтому эти действия не могут применяться в отношении незаключенных договоров и, соответственно, не существует оснований для применения последствий недействительности сделок в отношении незаключенных договоров. Согласно нормам закрепленным в ст. 393, ст.394 ГК РК нет правовых оснований для исполнения незаключенного договора. В случае же

исполнения такого договора одна сторона без правовых оснований на то приобретает либо сберегает имущество за счет другой стороны, что говорит о факте неосновательного обогащения, что влечет за собой применение соответствующих пунктов закона.

Исходя из предположения о том, что любые действия граждан и юридических лиц, направленные на установление, изменение или прекращение гражданских прав и обязанностей, вне зависимости от наступления либо ненаступления последствий, на которые специально была направлена воля сторон, теоретически являются сделкой, правильным было бы в законодательном порядке четко подразделить сделки на несовершенно (незаклученные) и недействительные.

Список использованной литературы:

- 1 Недействительные и несостоявшиеся сделки: проблемы соотношения // <https://wiselawyer.ru/poleznoe/27809-nedejstvitelnye-nesostoyavshiesya-sdelki-problemy-sootnosheniya>
- 2 Ильясова К.М. О соотношении понятий «недействительные» и «несовершенные» сделки в гражданском законодательстве Республики Казахстан // https://online.zakon.kz/Document/?doc_id=39409285&pos=7;-7#pos=7;-7
- 3 Егоров Ю.П. Несостоявшиеся сделки. // <http://www.civilista.ru/articles.php?id=20>
- 4 Дуйсенова А.Е. Арбитражное (третейское) соглашение // https://online.zakon.kz/Document/?doc_id=37076890&mode=p&page=2
- 5 Гражданский кодекс Республики Казахстан. Кодекс Республики Казахстан от 27 декабря 1994 года № 268-ХІІІ. // https://adilet.zan.kz/rus/docs/K940001000_
- 6 Гражданский кодекс Республики Казахстан (Особенная часть). Кодекс Республики Казахстан от 1 июля 1999 года № 409 // https://adilet.zan.kz/rus/docs/K990000409_

ТҮЙІНДЕМЕ/RESUME

**Нукушева Айгуль Ашимовна
Мүлкібаева Шынар Рамазанқызы
Тілеп Тоғжан Самалқызы**

**Е.А. Бөкетов атындағы Қарағанды университеті Қарағанды, Қазақстан
Республикасы**

«ЖАРАМСЫЗ ЖӘНЕ «ЖАСАЛМАҒАН МӘМІЛЕЛЕР/БЕКІТІЛМЕГЕН ШАРТТАР» ҰҒЫМДАРЫН БӨЛУ ТУРАЛЫ МӘСЕЛЕСІНЕ

Азаматтық -құқықтық мәміле институты азаматтық құқықтың ең маңызды институттарының бірі болып табылады. Берілген мақалада үлкен теориялық және тәжірибелік маңызға ие «жарамсыз және жасалмаған мәмілелер/ бекітілмеген шарттар» ұғымдарын бөлу мәселелері қарастырылады және талданады

Зерттеу барысында авторлар бекітілмеген шарттарды жарамсыз деп тану орынсыз және дұрыс емес деген қорытындыға келеді, өйткені қолданыстағы заңнамаға сәйкес жасалмаған деп саналатын және нәтижесінде қандай да бір құқықтық салдар туғызбайтын шартты жарамсыз деп тану мағынасыз.

Тірек сөздер: жасалмаған мәмілелер, бекітілмеген шарттар, жарамсыз мәмілелер.

**Nukusheva Aigul
Mulkubayeva Shynar Ramazanovna
Tilep Togzhan Samalovna**

**Karaganda University named after Academician E.A. Buketov, Karaganda, Republic of
Kazakhstan**

ON THE ISSUE OF THE SEPARATION OF THE CONCEPTS OF "INVALID AND "IMPERFECT TRANSACTIONS/NON-CONCLUDED CONTRACTS"

The civil Law Institute of the transaction is one of the most practically significant institutions of civil law. This article discusses and analyzes the issues of separation of the concepts of "invalid and "imperfect transactions/non-concluded contracts", which have both great theoretical and practical significance. In the course of the study, the authors come to the conclusion that the recognition of non-concluded contracts as invalid is impractical and incorrect, since it makes no sense to invalidate a

contract that, according to current legislation, is considered to be non-concluded and, as a result, does not generate any legal consequences.

Keywords: imperfect transactions, non-concluded contracts, invalid transactions

List references:

1 Invalid and failed transactions: problems of correlation // <https://wiselawyer.ru/poleznoe/27809-nedejstvitelnye-nesostoyavshiesya-sdelki-problemy-sootnosheniya>

2 Pyasova K.M. On the correlation of the concepts of "invalid" and "imperfect" transactions in the civil legislation of the Republic of Kazakhstan // https://online.zakon.kz/Document/?doc_id=39409285&pos=7;-7#pic=7;-7

3 Egorov Yu.P. Failed transactions. // <http://www.civilista.ru/articles.php?id=20>

4 Duisenova A.E. Arbitration (arbitration) agreement // https://online.zakon.kz/Document/?doc_id=37076890&mode=p&page=2

5 The Civil Code of the Republic of Kazakhstan. Code of the Republic of Kazakhstan dated December 27, 1994 No. 268-XIII. // https://adilet.zan.kz/rus/docs/K940001000_

6 The Civil Code of the Republic of Kazakhstan (Special part). Code of the Republic of Kazakhstan No. 409 dated July 1, 1999 // <https://adilet.zan.kz/rus/docs/K990000409>

УДК 342.71
МРНТИ 10.15.01

Оралбаев Нұрболат Кәртәйович

tgp1978@mail.ru

аға оқытушы

Турлаев Андрей Викторович

Turlaev_a@mail.ru

Заң ғылымдарының кандидаты, қауымдастырылған профессор

Байжанова Күлзира Төлепбергеновна

70_gulzira_70@mail.ru

аға оқытушы

Е.А.Бөкетов атындағы Қарағанды университеті Қарағанды, Қазақстан Республикасы

АЗАМАТТЫҚТЫ ҚҰҚЫҚТЫҚ РЕТТЕУДІҢ КЕЙБІР МӘСЕЛЕЛЕРІ

Мақалада азаматтық ұғымы мен құқықтық ережелерінің қалыптасуына қатысты әлем елдері мен ұлттық құқықтық жүйедегі ортақ ережелері мен ерекшеліктері және кейбір түйткілді мәселелері қарастырылады.

Тірек сөздер: азаматтық, азамат, адам құқығы, филиация, натурализация, оптация, трансферт, апатрид.

Қазіргі әлемде азаматтық алуға қатысты мәселе соңғы жаһандық құбылыстарға байланысты көкейтесті болып отыр. Әлем елдері көші-қондық заңнамаларын қайта қарастыруда. Қазір азаматтық алу, беру, одан айыру мәселесі жаһандық сипатқа ие болып, халықаралық талқылау тақырыбына айналды.

Азаматтық адамның белгілі бір мемлекетпен тұрақты саяси құқықтық қатынаста тұратындығы білдіретін ұғым. Азамат өз мемлекетінде оның ерекше қорғауына сүйене отырып, басқа адамдарға қарағанда белгілі бір басым құқықтарға және ерекше міндеттерге ие болатыны сөзсіз. Осы жағдайдың анықтамасын беруге қатысты сан алуан пікірлер баршылық.

Азамат сөзінің ертедегі мағынасы «қару асып атқа мінетін ер адам, жасақшы» дегенді білдірген. Қазақтың көне эпос жырларында, хандық дәуір жыраулар тілінде семантикалық мазмұнын аша түсу үшін «жігіттер, шоралар, ер» синонимдерін қатар қолданады. Азамат сөзінің негізгі мағынасын Ш. Уәлиханов «кәмелеттік жасқа жетіп, отбасы құрған адам» деп түсіндіреді. Осы пікірлерге сүйене отырып Р. Сыздық сөздің лексикалық мағынасын көрсетуде, «кәмелетке толып ержеткен адам, жігіт» және «белгілі бір мемлекеттің тең құқықты адамы»

деген құқық саласында терминдік мағынадағы сөз болып танылады» дейді. Азамат сөзінің жалпы лексикасы «тұлға» ұғымына саяды. Араб тілінде бұл сөз осы тұлғада қолданылып, «айбындылық, ұлылық» дегенді білдіреді екен. Демек, араб тілінен енген деген жорамал да жоқ емес [1].

Азаматтықтың бастауын Ежелгі Грецияда табуға болады. Онда мемлекеттік істерге араласуға заңды құқығы бар адамдар қатысуға заңды құқығы бар адамдар болды. Оларға мемлекеттің басқа бағыныштыларына қарағанда ерекше міндеттерді орындау жауаптылығы жүктеліп, соған сәйкес артықшылықты мәртебе берілетін. Кейін мемлекеттердің ұлтты біріктіруші сипаты жоғарылаған сайын азаматтық ұғымын отансүйгіштік ұғымымен байланыстырылуы арта түсті.

Адам құқықтарының бірінші буыны аталған азаматтық және саяси құқықтар тұжырымдамасының қалыптасып дамуы, кейін XIX ғасырда азаматтық туралы либералды көзқарасты қалыптастырды. Сайлау құқығы біртіндеп кеңіген сайын, тұрғындардың басым көпшілігі үшін әділдік пен саяси құқықтарға қол жеткізу мүмкіндігі өмір шындығына айнала бастады.

XX ғасырда «әлеуметтік азаматтық» идеясы дамып, бұл тұжырымға сәйкес мемлекет пен азаматтың байланысы тек саяси мәнде ғана емес, барлық азаматтардың тұрмысы мен тіршілігін, игілігін қамқорлығына алған мемлекет мәнінде болуы керек деп түсінілді.

XIX ғасырдың аяғына дейін көптеген мемлекеттердің билігі кімді өз азаматтары немесе бағыныштылары деп санайтынын ерікті түрде шешетін. Көптеген елдердің азаматтары да азаматтықтан рұқсатсыз шығуға құқығы болмады; бұл саладағы заң мен саясат әлі де болса негізінен оның егемендігіне бағыныштының «мәңгілік адалдығы» феодалдық тұжырымына негізделді. 20-ғасырдың ортасында қос азаматтыққа бірнеше ерекшеліктерді қоспағанда, әлемнің барлық жерінде дерлік тыйым салынды. Мысалы, АҚШ Жоғарғы Сотының бірқатар шешімдері басқа штаттың азаматы болып туған американдықтың АҚШ азаматтығын жоғалтпай сол азаматтығын сақтауға құқығы бар екенін анықтады [2].

XX ғасырдың соңына қарай мемлекет пен қоғамның көп азаматтыққа деген көзқарасы бірте-бірте жалпы оңды сипатқа ие болды. Көптеген елдерде қос азаматтыққа шектеулер жеңілдетілді.

Қазіргі уақыттағы азаматтық туралы түсінік жоғарыда көрсетілген тұжырымдардың кешенінен құралған.

Азаматтыққа қатысты құқықтық байланыстар халықаралық және ұлттық құқықтың ережелерімен және жалпыға ортақ қағидаларымен реттеледі. Елдердің негізгі заңдары азаматтыққа қатысты ортақ қағидаларды ғана бекітіп, тиісті заңнамаларға сілтеме күйінде болады. Мысалы, 1971 жылғы Мысыр Конституциясының 6-бабы: «Мысыр азаматтығы заңмен анықталады». Португалия Конституциясының 4-бабы: «Португалия азаматтары - олар заңмен немесе халықаралық келісім бойынша танылғандардың бәрі» деп жариялайды. Италияның негізгі заңы азаматтыққа қатысты ережелер қамтымаған, ал Франция дәстүрі азаматтықты ұлтпен байланыстырады [3].

Әлем елдерінің заңнамаларына саралау жүргізсек, азаматтық қатынастардың қағидаларын көрсетуге болады: құқықтық жағынан рәсімделуі; құжаттық (төлқұжат, туу туралы куәлік және т.б.) жағынан рәсімделуі; тұрақты құқықтық жағдайға жатады; тоқтатылуы үшін ерекше тәртіп бекітілген; тиесілі мемлекетпен арадағы өзара жауаптылық пен құрметке негізделеді; азаматтық ұғымының біртұтастығы, тіптен күрделі құрылымы бар одақ нысанындағы мемлекеттерде азаматтық ортақ; азаматтығында оны алу негіздері мен уақытына қарамастан, сондай-ақ шығу тегіне, нәсіліне және ұлтына, дініне, біліміне, тіліне, саяси және басқа сенімдеріне, кәсібіне, тұрғылықты жеріне қарамастан барлық азаматтар тең деп танылады; азаматтықты алудың, бас тартудың, өзгертудің еріктілігі мен қол жетімділігі; азаматтықтың ажырамастығы, яғни негізсіз өз елінен қудаламау және өзге елде тұратын өз азаматтарының азаматтығын сақтау; шетелдегі азаматтарын қорғап, қамқорлығына алу.

Қазір дүниежүзі бойынша қалыптасқан тәжірибе бойынша азаматтықтың пайда болуының екі әдісі бар: 1) филиация; 2) натурализация.

Филиация екі жетекші қағидат негізінде жүзеге асырылуы мүмкін: «қан құқығы бойынша (*jus sanguinis*)» және «топырақ құқығы (*jus soli*)» бойынша. «Қан құқығы» қағидатын осы мемлекеттің азаматтарынан туған кез келген адам азамат деп таниды. Бірқатар елдерде ата-аналардың біреуінің тиісті азаматтығы болуы жеткілікті деп саналады. Мысалы, 1992-жылғы Эстония Конституциясының 8-бабы: «Ата-анасының бірі Эстония азаматы болып табылатын әрбір баланың туу бойынша Эстония азаматтығына құқығы бар», -дейді[4]. Ал біздің елде бала

туған кезде ата-анасының екеуі де Қазақстан Республикасының азаматы болса, ол туған жеріне қарамастан Қазақстан Республикасының азаматы болып табылады [5]. БАЭ-нда баланың азаматтығы тек әкесі азаматтығымен анықталады.

«Топырақ құқығы» әке-шешесінің азаматтығына қарамастан, ел аумағында туылған баланы адам өз азаматы деп таниды. Қазіргі уақытта көптеген мемлекеттердің заңнамасында «қан құқығы» қағидатының басым немесе тең мәні «топырақ құқығы» қағидатымен үйлесетін аралас тәсіл қарастырылған. Мысалы, 1917-жылғы Мексика Конституциясының 30-бабы екі қағиданы да тең дәрежеде енгізеді [6]. Қазіргі уақытта әлемнің 33 елінде (және 2 территорияда) «топырақ құқығы» бойынша шектеусіз азаматтық бар, ал тағы 32 елде туу құқығы бойынша шектеулі азаматтықтың қандай да бір түрі бар. Келесі елдердің «топырақ құқығы» бойынша шексіз азаматтығы бар: Антигуа және Барбуда, Аргентина, Барбадос, Белиз, Боливия, Бразилия, Канада, Чили, Коста-Рика, Куба, Доминика, Эквадор, Сальвадор, Фиджи, Гренада, Гватемала, Гайана, Гондурас, Ямайка, Лесото, Мексика, Никарагуа, Панама, Парагвай, Перу, Сент-Китс және Невис, Сент-Люсия, Сент-Винсент және Гренадиндер, Танзания, Тринидад және Тобаго, Тувалу, АҚШ, Уругвай және Венесуэла[7].

Азаматтықты натурализация арқылы алу елде нақты тұратын адамның оған осы мемлекеттің азаматтығын беру туралы өтінішімен байланысты. Мұндай өтінішпен, әдетте, көші-қон заңнамасының ережелеріне сәйкес осы елдің азаматын асырап алу, некеге тұру және басқа да негіздер бойынша елге келген адамдар жүгінеді. Бұл мәселелермен арнайы органдар – көші-қон қызметтері айналысады. Көптеген елдерде, оның ішінде Қазақстанда да натурализация туралы шешім ел басшысының құзыретіне жатады, бірақ бұл мәселені шешуде басқа тәсілдер бар. Мысалы, Бельгияда натурализация парламенттің шешімімен, ал АҚШ-та соттар арқылы жүзеге асырылады. Лихтенштейн княздігінде азаматтыққа қабылдау туралы әрбір өтініш бойынша жалпыұлттық референдум өткізіледі [8].

Азаматтықты алу үшін мемлекеттің талаптарын сақтау қажет. Олар мынадай болуы мүмкін: 1) елде белгілі мерзім тұру. Басым көпшілігінде бұл 5 жылдық мерзіммен анықталады (Қазақстан, Ресей, АҚШ, Франция, Швеция, Люксембург және т.б.), ал Канада, Венгрия, Парагвайда - 3 жыл, Италияда, Испанияда - 10 жыл, Швейцарияда - 12 жыл, Австрияда - 30 жыл күтуге тура келеді. Бұл мерзімдерде кейбір тұлғалар үшін жеңілдіктер қарастырылуы мүмкін; 2) төлем қабілеттілігінің болуы; 3) соттылығы болмауы; 4) аурудың белгілі бір түрлерімен ауырмауы; 5) ел заңдарын, құрылымын білу; 6) мемлекеттік тілді, тарихты білу. Қазақстандағы соңғы беталыстарға қарасақ, қазақ тілін білу талабын қарастыратын нормалар қазір Үкіметпен келісу сатысында. Жақын арада заң жобасы Парламентке жолдануы мүмкін. Көптеген елдерде азаматтық алу үшін мемлекеттік тіл мен тарихты білу, сондай-ақ тиісті емтихан тапсыру қажет. Мысалы, Германияда, Түркияда, Канадада, Ресейде осындай талаптар бар [9]; 7) кейбір мұсылман елдерінде исламды қабылдау азаматтықты берудің міндетті шарты болып табылады.

Бірқатар елдерде кейбір адамдарға жеңілдетілген натурализация тәртібі қарастырылған. Мысалы, елімізде жеңілдетілген тәртіппен Қазақстан азаматтығына: 1) тұру мерзіміне қарамастан, ҚР-ның аумағында заңды негіздерде тұрақты тұратын қандастар; 2) тұру мерзіміне қарамастан, ҚР-ның аумағында заңды негіздерде тұрақты тұратын, өздерінің ерік қалауынан тыс азаматтығынан айырылған немесе оны жоғалтқан жаппай саяси қуғын-сүргіннің ақталған құрбандары, сондай-ақ олардың ұрпақтары; 3) ҚР-ның жоо-да білім алатын этникалық қазақтар қабылдануы мүмкін [5].

Некеге тұрған және әртүрлі азаматтығы бар адамдар үшін натурализация тәртібі жеңілдетілген. Бұрынғы кездері әйелдің азаматтығы күйеуінікімен тығыз байланысты болатын. Ал, БҰҰ Бас Ассамблеясының 1957-жылғы 29-қаңтардағы «Тұрмыстағы әйелдердің азаматтығы туралы» конвенция қабылданған және оған көптеген елдер мүше болған кезден бастап, азаматтықта әйелдер құқын кемсіту шектелді. Қазақстан Республикасы бұл конвенцияға 1999-жылы қосылған болатын [10]. Бірқатар елдерде бала асырап алу, әкелікті тану, ғылым, техника, мәдениет саласындағы не ел үшін қызығушылық тудыратын салаларда мамандығы мен біліктілігі, ерекше білімі бар көрнекті қайраткерлер үшін, мемлекет аумағында баспана алған кезде, әскери немесе мемлекеттік қызметке (мысалы, Ресей, Франция, АҚШ) кірген жағдайда азаматтық алу тәртібі жеңілдетілген.

Азаматтықты алған адамдарға қарағанда туған кезінен бастап азаматтардың құқықтық мүмкіндіктері біршама кең. Мысалы, АҚШ-та, Қазақстанда, Ресейде, Алжирд, Тунисте және т.б. көптеген елдерде Президент болуы үшін туған кезінен сол елдердің азаматы болуы талап етіледі. Бразилия Конституциясының 12-баптың 3-тармағы осы мемлекеттің азаматтары тек туғаннан бастап атқара алатын лауазымдардың тізімін бекітеді: Президент, Вице-президент,

Депутаттар Палатасының Төрағасы, федералдық Сенат Төрағасы, Федералдық Жоғарғы Соттың судьялары, мансаптық дипломаттар, Қарулы Күштер офицерлері, Мемлекеттік Қорғаныс министрі [11].

Шетелдердің тәжірибесі азаматтықты алудың бірқатар басқа жолдарын біледі: азаматтықты тану; азаматтықты қалпына келтіру; оптация; трансферт.

Азаматтықты тану - бұл азаматтықты алу тәсілдерінің бірі, бұл нақты қолданыстағы ереже заңды түрде бекітілген мемлекеттің ерікті актісі. 1991 жылғы «РСФСР азаматтығы туралы» РСФСР Заңының 13-бабына сәйкес, осы Заң күшіне енген күні және сол күннен кейін бір жыл ішінде Ресей Федерациясының аумағында тұрақты тұратын барлық КСРО азаматтары РФ-ның азаматтары болып танылды [12].

Азаматтықты қалпына келтіру - бұрын қандай да бір себептермен оны жоғалтқан адамдардың осы мемлекеттің азаматтығын алудың жеңілдетілген тәртібі. Бұл санатқа бала асырап алуға, қорғаншылықты немесе қамқоршылықты белгілеуге байланысты, ата-анасының азаматтығының өзгеруіне байланысты, некеге тұруға байланысты азаматтығы тоқтатылған адамдар кіреді және бұрын мемлекеттің азаматтығында болған кез келген адам оны қалпына келтіру туралы өтініш бере алады.

Оптация - бұл аумақтың бір бөлігінің бір мемлекеттен екінші мемлекетке ауысуына немесе аумақтың бір бөлігін жаңа тәуелсіз мемлекет деп жариялауға байланысты белгілі бір елдің азаматтығын таңдау. Қазіргі тарихта мұндай мысал 2014-жылы Қырымның Ресейге қосылуы нәтижесінде орын алып, Қырым мен Севастополь аумағында тұратын азаматтар оптация бойынша Ресей азаматтығын алу немесе Украина азаматы болып қалу таңдау құқығын алды.

Трансферт - аумақтың бір бөлігінің басқа мемлекетке өтуіне байланысты таңдау құқығынсыз азаматтықтың өзгеруі. Бұл әдіс әлемдік тәжірибеде өте сирек кездеседі. 1923-жылғы Лозанна келісімі Түркияда тұратын гректерді Грецияға және Грециядағы түрік халқын Түркияға мәжбүрлеп көшіруді көздеді. 1945-жылғы Потсдам конференциясының қорытындысы бойынша Польшада, Чехословакияда және Венгрияда тұратын барлық немістер Германияға мәжбүрлі түрде қоныс аударды. Яғни, трансферт көбінесе қарулы қақтығыстардың нәтижелерінен туындаған шара. Оның мақсаты болашақта жаңа әскери қақтығыстардың алдын алу, өйткені соғысушы тараптар осы қақтығыстарға қатысушы мемлекеттердің аумағында тұрады [13].

Тиісті елдің азаматтығынан азаматтың шығуға құқығы бар, бұл ретте ол өзінің тілегін құзыретті органдарға мәлімдеуге тиіс. Олар мынадай жағдайларда бұл құқыққа тыйым салуы мүмкін: мемлекет, жеке немесе заңды тұлғалар алдында орындалмай қалған мүліктік міндеттемелері болса; қылмыстық іс қозғалған жағдайда (оны қарау аяқталғанға дейін) немесе орындалуға жататын соттың айыптау үкімі қолданылған жағдайда; ол аяқталғанға дейін мерзімді әскери немесе балама қызметке шақырылған жағдайда; егер азаматқа мемлекеттік құпияны құрайтын мәліметтер және басқа да бірқатар негіздер белгілі болса, азаматтықтан шығуға жол берілмейді. Мысалы, ҚР-ның азаматтығынан шығуы ҚР-ның ұлттық қауіпсіздігінің мүдделеріне қайшы келсе, ҚР-ның азаматтығынан шығуға жол берілмейді [5].

Егер азамат кейбір қатаң тыйым салынған іс-әрекеттерді істегенде мемлекет оны азаматтықтан күштеп айыруы мүмкін. Мұндай себептерге әлем елдері тәжірибесінде көбіне мыналар жатады: тиісті рұқсатсыз шет мемлекеттің мемлекеттік қызметіне кіру; тыйым салуға қарамастан шет мемлекеттің әскери қызметінде болу; шетелді тұрақты тұрғылықты жер ретінде таңдау; қос азаматтыққа жол берілмейтін елдерде басқа мемлекеттің азаматтығын алса; азаматтықты автоматты түрде алу қарастырылған елдерде шетелдікпен некеге тұру; көрінеу жалған мәліметтер, жалған құжаттар негізінде алаяқтық жолмен азаматтықты алу; шетел пайдасына еліне қарсы қызметпен айналысса және сол арқылы мемлекеттің мүдделеріне зиян келтірсе (Франция, АҚШ, Ұлыбритания, Болгария және т.б.); мемлекеттің қауіпсіздігіне қарсы қылмыстары үшін сотталған адамдар (Франция, Қазақстан, Ұлыбритания) [14].

Азаматтығынан айырылған адамдар елінен шығарылуға жатады. Апатридтер - бұл қай бір елге тиістілігін дәлелдей алмайтын адамдар. Азаматтықтың болмауы апатридтерді өздері тұратын мемлекеттің азаматтарымен салыстырғанда онша қолайлы емес құқықтық жағдайға қояды, өйткені апатридтер құқықтарда, ең алдымен саяси құқықтарда шектеулі.

Пайдаланылған әдебиеттер тізімі:

1. Ж. Исаева. «Азамат» атауы қайдан шыққан? [Электрондық ресурс]. Қолжетімділік тәртібі URL: <https://kazgazeta.kz/news/27129>

2. Wales, Richard B. US court rulings on dual citizenship. *Kawakita v. U.S.*, 343 U.S. 717 (1952) [Электрондық ресурс]. Қолжетімділік тәртібі URL: <https://supreme.justia.com/cases/federal/us/343/717/>
3. Pierre Pactel. *Institutions politiques. Droit constitutionnel*. Paris, 2001. P., 348.
4. Конституция Эстонии (Эстонской Республики). [Электрондық ресурс]. Қолжетімділік тәртібі URL: <https://legalns.com/download/books/cons/estonia.pdf?ysclid=lcx7xf4t0429060328>
5. «Қазақстан Республикасының азаматтығы туралы» Қазақстан Республикасының 1991 жылғы 20 желтоқсандағы № 1017-ХІІ Заңы. [Электрондық ресурс]. Қолжетімділік тәртібі URL: https://adilet.zan.kz/kaz/docs/Z910004800_
6. Конституция Мексиканских соединенных штатов. 5 февраля 1917 года (с последующими изменениями). [Электрондық ресурс]. Қолжетімділік тәртібі URL: <https://gotomexico.today/mexico/people/1744.html>
7. Countries with Birthright Citizenship 2023. [Электрондық ресурс]. Қолжетімділік тәртібі URL: https://translated.turbopages.org/proxy_u/en-ru.ru.a8fd4972-63c3efbe-55699667-74722d776562/https/worldpopulationreview.com/country-rankings/countries-with-birthright-citizenship
8. Арбузкин А.М. Конституционное право зарубежных стран: учеб. пособие. М.: Юристъ, 2004. С. 108.
9. Қазақстан азаматтығын аларда кімдерге тіл білу талап етілмейді? [Электрондық ресурс]. Қолжетімділік тәртібі URL: <https://egemen.kz/article/327850-qazaqstan-azamattyghyn-alarda-kimderge-til-bilu-talap-etilmeydi?ysclid=lcxglsfxf6553827935>
10. «Тұрмыстағы әйелдердің азаматтығы туралы конвенцияға қосылуы туралы» Қазақстан Республикасының 1999 жылғы 30 желтоқсан N 19-ІІ Заңы. [Электрондық ресурс]. Қолжетімділік тәртібі URL: https://adilet.zan.kz/kaz/docs/Z990000019_
11. Конституция Бразилии (5.10.1988 г.). [Электрондық ресурс]. Қолжетімділік тәртібі URL: <https://worldconstitutions.ru/?p=563>
12. «О гражданстве Российской Федерации» Закон Российской Федерации от 28.11.1991 № 1948-І. [Электрондық ресурс]. Қолжетімділік тәртібі URL: <https://www.lawmix.ru/zakonodatelstvo/335?ysclid=lcxjh85ruf412252670>
13. Особенности приобретения гражданства путем оптации. [Электрондық ресурс]. Қолжетімділік тәртібі URL: https://copylegal.ru/vse-stati/osobennosti-priobreteniya-grazhdanstva-putem-optacii/?ysclid=lcxk7wphux641672227&utm_referrer=https%3A%2F%2Fyandex.kz%2F#i-13
14. Вашкевич А.Е. Актуальные проблемы конституционного права Республики Беларусь и зарубежных стран: учеб. пособие. Мн.: Асоб. Дах, 2004. С. 9.

РЕЗЮМЕ/RESUME

Оралбаев Нурболат Картайович
Турлаев Андрей Викторович
Байжанова Кулзира Толепбергеновна
Карагандинский университет имени академика Е. А. Букетова, Караганда,
Республика Казахстан

НЕКОТОРЫЕ ВОПРОСЫ ПРАВОВОГО РЕГУЛИРОВАНИЯ ГРАЖДАНСТВА

В статье рассматриваются общие положения и особенности в странах мира и национальной правовой системе, а также некоторые проблемные вопросы, касающиеся формирования понятия и правовых правил гражданства.

Ключевые слова: гражданство, гражданин, права человека, филиация, натурализация, оптация, трансферт, апатрид.

Oralbayev Nurbolat Kartayovich
Turlaev Andrey Viktorovich
Bayzhanova Kulzira Tolepbergenovna
Karaganda University named after Academician E. A. Buketov
Karaganda, Republic of Kazakhstan

SOME ISSUES OF LEGAL REGULATION OF CITIZENSHIP

The article discusses the general provisions and features in the countries of the world and the national legal system, as well as some problematic issues related to the formation of the concept and legal rules of citizenship.

Keywords: citizenship, citizen, human rights, filiation, naturalization, option, transfer, stateless.

List of references:

1. Zh. Isaeva. What was the name of «citizen»? [Electronic resource]. About access URL: <https://kazgazeta.kz/news/27129>
2. Wales, Richard B. US court rulings on dual citizenship. *Kawakita v. U.S.*, 343 U.S. 717 (1952) [electronic resource]. Access order URL: <https://supreme.justia.com/cases/federal/us/343/717/>
3. Pierre Pactel. *Institutions politiques. Droit constitutionnel*. Paris, 2001. P., 348.
4. Constitution Of Estonia (Estonian Republic). [Electronic resource]. Access order URL: <https://legalns.com/download/books/cons/estonia.pdf?ysclid=lcx7xf4t0429060328>
5. Law of the Republic of Kazakhstan dated December 20, 1991 No. 1017-XII «on citizenship of the Republic of Kazakhstan». [Electronic resource]. Access order URL: https://adilet.zan.kz/kaz/docs/Z910004800_
6. The Constitution of Mexican states. February 5, 1917 (with subsequent changes). [Electronic resource]. Access order URL: <https://gotomexico.today/mexico/people/1744.html>
7. Countries with Birthright Citizenship 2023. [Electronic resource]. Access order URL: https://translated.turbopages.org/proxy_u/en-ru.ru.a8fd4972-63c3efbe-55699667-74722d776562/https/worldpopulationreview.com/country-rankings/countries-with-birthright-citizenship
8. Arbuzkin A.M. *Constitutional law of foreign countries: studies. manual*. M.: Jurist, 2004. p. 108.
9. Who is not required to speak the language when obtaining Kazakh citizenship? [Electronic resource]. Access order URL: <https://egemen.kz/article/327850-qazaqstan-azamattyghyn-alarda-kimderge-til-bilu-talap-etilmeydi?ysclid=lcxglsfxf6553827935>
10. Law of the Republic of Kazakhstan dated December 30, 1999 No. 19-II «on accession to the convention on the citizenship of married women». [Electronic resource]. Access order URL: https://adilet.zan.kz/kaz/docs/Z990000019_
11. Constitution of Brazil (5.10.1988). [Electronic resource]. Access order URL: <https://worldconstitutions.ru/?p=563>
12. Law «on citizens of the Russian Federation» from 28.11.1991 No. 1948-I. [electronic resource]. Access order URL: <https://www.lawmix.ru/zakonodatelstvo/335?ysclid=lcxjh85ruf412252670>
13. Identity of citizens through choice. [Electronic resource]. Access order URL: https://copylegal.ru/vse-stati/osobennosti-priobreteniya-grazhdanstva-putem-optacii?ysclid=lcxk7wphux641672227&utm_referrer=https%3A%2F%2Fyandex.kz%2F#i-13
14. Vashkevich A.E. *Actual problems of constitutional law of the Republic of Belarus and foreign countries: studies. manual*. Mn.: Asob. Dakh, 2004. p. 9.

УДК 35.977(477)
МРНТИ 10.07

Проданик Василий Михайлович
nubiru9x9@gmail.com

кандидат наук государственного управления

Высшее учебное заведение «Межрегиональная академия управления персоналом»,
Киев, Украина

**ДЕЦЕНТРАЛИЗАЦИЯ СИСТЕМЫ ПУБЛИЧНОГО УПРАВЛЕНИЯ:
НОРМАТИВНОЕ ОБЕСПЕЧЕНИЯ И МЕХАНИЗМЫ ФУНКЦИОНИРОВАНИЯ**

В статье раскрыты теоретические основы и основные направления процесса децентрализации публичного управления (механизмов и инструментов) местного и

регионального развития в современных условиях дальнейшего обновления системы государственного управления. Определен ведущий опыт стран с развитыми рыночными отношениями в области развития территорий.

В статье обоснованы теоретические подходы к решению проблемы децентрализации и функционирования основных организационно-экономических механизмов местного и регионального развития в контексте законодательного обеспечения и условий дальнейшей модернизации публичного (государственного и местного) управления в Украине.

Ключевые слова: публичное управление, региональное управление, реформа, местное развитие, реформа децентрализации, ресурсное обеспечение.

Постановка проблемы. Децентрализация является важным аспектом обеспечения активной и важной роли органов государственного управления и местного самоуправления в процессе демократизации и экономического роста в странах с разным уровнем развития рыночных отношений. Большое внимание исследователи уделяют роли процессов управления и самоуправления в построении и реализации перспективных хозяйственных моделей в мире в период глобальных изменений в мире.

Целью статьи является раскрытие категории и процесса децентрализации как объекта публичного управления и регулирования. Исследование механизмов и инструментов децентрализации в процессе демократизации и экономического роста хозяйственной системы Украины. Осуществить анализ нормативного обеспечения процесса децентрализации.

Анализ исследований и публикаций. Сегодня децентрализацию власти называют одну из успешных реформ в Украине с 2014 года. Изменение и существенная модернизация системы управления территориями, децентрализация в сфере медицины, образования демонстрируют значительные темпы и главное - реальные позитивные изменения в стране. Децентрализация государственного управления, по В. Воротину, состоит в расширении и усилении прав и полномочий административно-территориальных единиц или нижестоящих учреждений при одновременном сужении прав и полномочий соответствующего центра.

В. Воротин считает, что в процессе децентрализации государство отводит значительную часть социальной и политической организации общества органам местного самоуправления, которые реализуются как форма самоуправления или местного самоуправления. В то же время последнее представляет собой своеобразную трансформацию самоуправления при непосредственном участии государства. Поэтому государство в лице уполномоченных им институтов выполняет управленческие функции в сфере местной организации общества.

Приемлемо мнение О. Ковалья, который предлагает трактовать децентрализацию в широком, узком и традиционном смысле. По его мнению, все конституционные формы рассредоточения государственной власти охватываются в широком смысле, что сближает децентрализацию с системой разделения властей в «горизонтальном» и «вертикальном» выражении. При этом автор считает, что децентрализация распространяется на любой орган государственной власти, а децентрализация - только на государство. Децентрализация может иметь конституционную, законодательную и договорно-правовую природу, а разделение властей - только первые две. На основании этих фактов автор утверждает, что децентрализация является более общим явлением и наступает новый этап реализации моделей и механизмов, которые использует децентрализация.

В более узком смысле автор трактует децентрализацию государственной власти как способ рассредоточения конституционной власти, при котором в установленном порядке, в установленных пределах, объеме и формах осуществляется оперативная передача власти от государства на другой уровень. Применяются отдельные инструменты развития в каждой конкретной стране.

В частности, децентрализацию государственной власти в традиционном понимании определяет О. Коваль, как конституционный способ расплывления и он выражается в делегировании полномочий по нисходящей линии между органами, представляющими исполнительную ветвь государственной власти, и в осуществлении контроля в рамках делегированных полномочий.

Как отмечает В. Воротин, децентрализация – это способ организации государственной власти, в такой системе управления, когда государство передает право решения тех или иных вопросов или направлений структурам местного или регионального уровня; это метод определения и разграничения функций и задач, перераспределения полномочий и компетенций

между различными уровнями, большая часть которых передается от среднего уровня управления к более низким уровням и становится их работой и возможностями

Изложение основного материала. Отметим, что в конце XX в. был расширен теоретический анализ местной демократии в контексте переходной парадигмы, которую стали определять, как пространство внедрения децентрализованных моделей поведения на местах. Представительская демократия играет ключевую роль в избрании местных лидеров и определяет их основную манеру поведения.

Д. Бернс интерпретирует местную демократию как систему осуществления власти на местном уровне, когда граждане наделены полномочиями контролировать деятельность органов управления и местного самоуправления, в частности непосредственно участвовать в принятии решений. Он считает, что публичные и местные органы власти не представляют все общество, поэтому граждане должны активно определять политику и местные цели – тогда органы власти на местах будут более эффективными и демократичными.

Местная демократия также определяется более широко: как форма независимого, эффективного, открытого и представительного самоуправления; Гражданское общество работает в среде и гарантирует гражданам политические права.

С конца 1980-х многие страны встали на путь децентрализации или начали активно внедрять отдельные механизмы и инструменты моделей децентрализации. Основной целью (причиной) децентрализации является необходимость повышения общей эффективности деятельности государственного сектора за счет повышения производительности, подотчетности и результативности развития, предоставления услуг органами местного самоуправления, а также повышения удовлетворенности населения процессом участия в управлении. Достаточно важным есть процесс повышения эффективности выполнения государственными учреждениями своих функций. Кроме того, причинами децентрализации являются преимущества таких систем управления, которые могут использовать все виды ресурсов развития территорий и людей, проживающих на них.

Исходя из этого, цель децентрализации следует видеть, как четкое и сбалансированное распределение полномочий, ресурсов и ответственности между центральным правительством и органами местного самоуправления в направлении становления эффективных хозяйственных комплексов на местном уровне.

Достижение цели нашей работы невозможно без четкого определения формы и содержания децентрализации, ее отдельных компонентов, видов и моделей реализации. Однако следует отметить, что ни в теории, ни на практике в государственном управлении не разработано единой концепции децентрализации власти. Это прямо свидетельствует о том, что децентрализация является понятием относительным и определяется на основе концентрации мнений ученых и специалистов на тех или иных ее аспектах, моделях или подходах, рассматривая ее как управленческий принцип, режим управления, элемент. Организационная структура государственного управления, способ (метод) управленческого воздействия, процесс и осуществление распределения власти, формы организации государственной власти и местного самоуправления [1].

Важно, что термин «децентрализация» - (лат. de. - суффикс, означающий неприятие) - система управления, предназначенная для реализации практических решений, имеющих географическое или организационное влияние вне прямого влияния центральной власти. Сущность, это управленческий процесс, предусматривающий передачу определенных полномочий центральной властью на местный уровень для оптимизации практического решения проблем общегосударственного значения, а также для реализации конкретных региональных и местных программ.

В научных статьях, тезисах, монографиях и другой научной литературе можно встретить следующие подходы к определению понятия децентрализации:

- передача части государственного управления центральными органами исполнительной власти областным органам исполнительной власти и органам местного самоуправления, расширение полномочий нижестоящих органов за счет вышестоящих;
- появление в сфере государственного управления в силу объективных и субъективных факторов некой противоположной централизации стороны, средства отражения централизации;
- процесс передачи отдельных функций и полномочий от вышестоящих уровней власти вниз (от центральных органов исполнительной власти к региональным органам власти и органам местного самоуправления); в более широком смысле - ослабление или отмена централизации;

- самостоятельность в подходах к управлению с учетом разнообразия местных особенностей при сохранении главного, сущностного единства [2].

Под децентрализацией государственного управления также понимается процесс передачи ответственности за распределение и планирование ресурсов, реализацию других компонентов социального управления от центральных органов государственной власти к региональным, местным исполнительным органам и органам местного самоуправления.

При этом, учитывая, что управление делами на местах могут осуществлять назначаемые «сверху» должностные лица государственного аппарата, действующие на местном уровне (местного самоуправления) и работающие на основе решений правительства.

Отметим, что некоторые ученые усматривают в условиях децентрализации расширение и укрепление права территориальных громад самостоятельно решать вопросы местного значения и выполнять свои задачи в пределах, установленных законом. Ответственность органов управления и должностных лиц лежит в сфере наделения неисполнительным и относительно самостоятельным органами широкого круга полномочий и управленческих функций, которые естественным образом включают в себя расширение децентрализации местного самоуправления и др.

Расширяется юрисдикция местных органов управления, делегирование полномочий и ответственности за выполнение государственных функций от центра к местным органам управления. В результате в научной литературе сложилось мнение о существовании двух видов децентрализации: административной (бюрократической), предполагающей расширение компетенции местных органов управления, приобретающих право действовать самостоятельно по отношению к центральной власти и создание демократической, разветвленной системы местного самоуправления, назначаемого центральным правительством, при котором дела территорий решаются не представителями центрального правительства, а людьми, избранными населением соответствующей общины или района. Существующая нормативная база дает такую возможность и влияет на эффективность функционирования власти на местах.

Наш анализ показывает, что децентрализация интерпретируется как феномен, действие и характеристика управленческого действия и конечно решений. Успешная реализация стратегии децентрализации управления требует политической воли центрального правительства и активной законодательской деятельности. Причинами децентрализации являются необходимость эффективности, прозрачности, субсидирования, мобилизации, подотчетности и пр. В то же время децентрализация власти предусматривает широкий круг субъектов для реализации функций и задач публичного характера, не ограничиваясь уровнем территориальных единиц и не ограничиваясь органами местного самоуправления. В целом, страны определяются с методами децентрализации с учетом национальных особенностей и разработки собственных функций децентрализации. Децентрализация государственного управления в Украине имеет следующие основные функции [3]:

- повышение прозрачности процесса принятия решений органами государственной власти и местного самоуправления с включением граждан в управление государством;
- определение услуг, предоставляемых каждым уровнем власти, четкое разделение собственных и делегированных полномочий, устранение несоответствий между полномочиями по принятию решений и ответственностью за оказание услуг;
- четкое определение направлений деятельности и ответственности между центральным, региональным и местным уровнями;
- выделение соответствующих финансовых ресурсов и унификация процедур бюджетного процесса для эффективного предоставления государственных услуг;
- разработка коммуникационных и информационных стратегий для взаимодействия с общественностью на различных уровнях власти.

Одной из важнейших задач децентрализации власти в Украине является изменение конституционно-правовой природы районных и местных советов, во-первых, с централизованной на субсидиарную региональную политику в вопросах, связанных с бюджетом, налогообложением и организацией [4].

Обращаем внимание, что децентрализация имеет следующие преимущества:

- децентрализованное управление гораздо менее сложно и практично, чем централизованное, если только для него предусмотрены необходимые средства и условия.
- децентрализация, передающая управление делами непосредственно в руки заинтересованных сторон, имеет преимущества демократического характера, и демократия более реалистична на местном уровне, чем на национальном уровне;

А. Евтушенко подчеркивает необходимость и эффективность децентрализации. Автор

считает, что какой бы сильной ни была центральная власть, она никогда не может быть демократической в подлинном смысле этого слова, если не зависит от инициативы граждан и их самостоятельности. В частности, такой порядок укрепляет основы государства, стабилизирует политическую систему, обеспечивает единство и целостность страны» [5].

Мы считаем важными следующие положительные черты децентрализации:

- обеспечение включения граждан в процесс управления, что создает чувство гордости и приверженности государственной политике и решениям, в которые они внесли свой вклад;
- положительное влияние на менталитет граждан;
- укрепление экономики в целом путем стимулирования органов местного самоуправления к участию в местном экономическом развитии.
- способность центрального правительства сосредоточиться на вопросах государственной важности, которые по своему характеру не могут быть успешно решены другими правительствами;
- в децентрализованной системе каждый уровень управления выполняет задачи, которые могут быть выполнены оптимально;

Европейская хартия местного самоуправления рассматривает децентрализацию как важный аспект развития демократии. Устав хартии определяет основу для децентрализации управленческих и финансовых функций:

- ст. 3.1: Местные органы власти - право и способность органов местного самоуправления регулировать и управлять значительной частью государственных дел, действуя в рамках закона в соответствии со своей компетенцией и в соответствии с потребностями местного населения;
- ст. 4.3: Публичная власть в основном осуществляется ближайшими к гражданину органами власти;
- ст. 9.1: В рамках национальной экономической политики органы местного самоуправления имеют право иметь достаточные финансовые ресурсы, которыми они могут свободно распоряжаться при выполнении своих функций;
- ст. 9.3: Часть финансовых средств органов местного самоуправления формируется за счет местных сборов и налогов, ставки которых вправе устанавливать органы местного самоуправления в пределах, установленных законодательством.

В этой связи возможно перечислить векторы содействия децентрализации процессу демократизации в обществе:

- создание возможностей для появления на низовых уровнях новой элиты, которая может осваивать политические навыки и функции, необходимые для участия в политической жизни;
- действие низовых органов управления в качестве противовеса или сдерживающей силы по отношению к правительству страны;
- активизация привлечения местных и региональных действующих лиц в процесс местного экономического и социального развития;
- создание возможностей для непосредственного участия больших групп населения в вопросах управления через выборные органы или для косвенного участия;
- через местные выборы и посредством пристального контроля за деятельностью правительства;
- передача полномочий местным органам власти помогает избежать перенапряжения в центре [6].

Кроме того, децентрализация означает разграничение полномочий и определение функций не только по вертикали (четко определяет порядок принятия решений различных уровней органов управления), но и по горизонтали (распределение и определение всех остальных задач и полномочий). Согласимся с экспертами, что встречаются различные формы децентрализации. В частности, выделяют три основные формы по сферам влияния:

- региональная (создание органов государственного управления, управляющих административно-региональными единицами самостоятельно и независимо от органов власти в их иерархической системе и под их контролем, т.е. органов местного и регионального самоуправления);
- оперативная (признание самостоятельных и самостоятельных специализированных организаций субъектами государственной власти, которым передано право выполнения определенного количества общественных задач);
- субъектная (профессиональное самоуправление как управленческие отношения между

всеми представителями определенной профессии, которое реализуется определенной законом представительной организацией, находящейся под контролем органов государственной власти) [7].

Выводы. Принимая во внимание вышеизложенное, можно с уверенностью сказать, что влияние процесса децентрализации на совершенствования управления общественным развитием включает четыре основных вектора:

1. Первый - функциональный, означает четкое определение и разграничение задач и полномочий всех субъектов государственного управления развитием государства или региона в соответствии с принципом субсидиарности. Характерной чертой модели децентрализованного управления являются определенные в законодательстве конкретные перечни задач и полномочий, которые компетентные органы осуществляют самостоятельно и независимо от других органов, а также разграничение государственных задач и задач, выполняемых разными субъектами. правовой и организационный статус.

2. Второй – институциональный, что означает совершенствование организационной структуры управления государственным развитием. В этом направлении необходимо определить, как должна происходить передача власти между республикой и органами местного самоуправления и какие органы власти должны получить новые полномочия и ресурсы для их реализации: муниципальная администрация или исполнительная власть на местном уровне, т.е. администрации и региональные подразделения центральных органов исполнительной власти

3. Третий – инфраструктурный, под которым понимается обновление сферы услуг, способное обеспечить доступ и их надлежащее качество. Это означает, прежде всего, что государство монополизует рынок услуг, оказываемых в основном через сеть государственных или муниципальных учреждений и учреждений, число которых имеет тенденцию к сокращению, что приводит к повышению качества и удовлетворение потребностей пользователей этих услуг; оптимизации сети учреждений, оказывающих социальные услуги; обеспечению контроля качества услуг на основе применения государственных стандартов и контроля их соответствия стандартам; использование рыночных механизмов в функционировании системы социального обслуживания и механизмов социального заказа услуг в негосударственных учреждениях, которые признаются равноправными субъектами предоставления социальных услуг и т.д.

4. Четвертый вектор - финансовый, заключающийся в совершенствовании финансовых механизмов, связанных с реализацией задач, обеспечивающих социальное развитие регионов, прежде всего на основе распределения затрат (предоставление региональным и местным органам власти достаточных финансовых ресурсов для выполнения задач); децентрализация доходов (закрепление за каждым уровнем перечня собственных доходов, достаточных для надлежащего и качественного выполнения установленных обязанностей и задач и право самостоятельно определять их размер); организационная самостоятельность (право самостоятельно под ответственность региональных/местных органов власти составлять, утверждать, выполнять финансовые планы, сметы, бюджеты, обеспечивать отчетность и контроль).

Список использованной литературы:

1. Воротин В. Е. Модернизация сферы образования и науки как объекта государственного управления: конкурентные преимущества для Украины / В.Е. Воротин / Научные записки Института законодательства Верховной Рады Украины, 2017 - № 6. - С. 153-160.

2. «Об актуальных проблем регуляторной политики Украины и направлений их решения в 2018 году». Аналитическая записка НИСИ. - Режим доступа: <http://www.niss.gov.ua/articles/2903/>

3. European Commission. Evaluating laws, policies and funding programmes.

4. Vorotin V.Ye, Makroekonomichne reguluvannya v umovax global'ny`x transformacij [Macroeconomic regulation in the conditions of global transformations], 1st edn. (Kiev, UADU, 2002), 392 p.

5. Анализ уровня соблюдения органами местного самоуправления требований Методики в части проведения М-теста, как инструмента измерения влияния регулирования на малый бизнес. Дополнительные материалы к решению Коллегии ДРС от 26.10.2017.

6. Communication from the commission to the European Parliament, the Council, the European economic and social committee and the Committee of the regions. Smart Regulation in the European Union.

7. Vorotin V. Ye., Romanenko Ye. A., Shchokin R. G., Pivovarov K. V. Improving the organizational and legal mechanism of state economic management: the European experience for Ukraine. Financial and credit activity: problems of theory and practice. - 2018. - 3 (26). - p. 368-376.

ТҮЙІНДЕМЕ/RESUME

Prodanyk Vasyl Mikhailovich
PhD in Public Administration

**Higher Educational Institution "Interregional Academy of Personnel Management",
Kyiv, Ukraine**

DECENTRALIZATION OF THE PUBLIC ADMINISTRATION SYSTEM: REGULATIONS AND FUNCTIONING MECHANISMS

The article reveals the theoretical foundations and main directions of the process of decentralization of public administration (mechanisms and tools) of local and regional development in modern conditions of further updating the public administration system. The leading experience of countries with developed market relations in the field of territorial development has been determined.

The article substantiates theoretical approaches to solving the problem of decentralization and functioning of the main organizational and economic mechanisms of local and regional development in the context of legislative support and conditions for further modernization of public (state and local) administration in Ukraine.

Keywords: public administration, regional administration, reform, local development, decentralization reform, resource provision.

Проданик Василий Михайлович

«Персоналды басқару өңіраралық академиясы» жоғары оқу орны, Киев, Украина

МЕМЛЕКЕТТІК БАСҚАРУ ЖҮЙЕСІН ОРТАЛЫҚСЫЗДАНДЫРУ: НОРМАТИВТІК ҚАМТАМАСЫЗ ЕТУ ЖӘНЕ ЖҰМЫС ІСТЕУ ТЕТІКТЕР

Мақалада мемлекеттік басқару жүйесін одан әрі жаңартудың қазіргі жағдайындағы жергілікті және өңірлік дамуды жария басқаруды (тетіктер мен құралдарды) орталықсыздандыру процесінің теориялық негіздері мен негізгі бағыттары ашылған. Аумақтарды дамыту саласында дамыған нарықтық қатынастары бар елдердің жетекші тәжірибесі анықталды.

Мақалада Украинадағы қоғамдық (мемлекеттік және жергілікті) басқаруды заңнамалық қамтамасыз ету және одан әрі жаңғырту шарттары тұрғысынан жергілікті және аймақтық дамудың негізгі ұйымдастырушылық-экономикалық тетіктерін орталықсыздандыру және жұмыс істеу мәселесін шешудің теориялық тәсілдері негізделген.

Тірек сөздер: мемлекеттік басқару, аймақтық басқару, реформа, жергілікті даму, орталықсыздандыру реформасы, ресурстармен қамтамасыз ету.

List of references:

1. Vorotin V. E. Modernizaciya sfery obrazovaniya i nauki kak ob"ekta gosudarstvennogo upravleniya: konkurentnye preimushchestva dlya Ukrainy / V.E. Vorotin / Nauchnye zapiski Instituta zakonodatel'stva Verhovnoj Rady Ukrainy, 2017 - № 6. - S. 153-160.

2. «Ob aktual'nyh problem regulyatornoj politiki Ukrainy i napravlenij ih resheniya v 2018 godu». Analiticheskaya zapiska NISI. - Rezhim dostupa: <http://www.niss.gov.ua/articles/2903/>.

3. European Commission. Evaluating laws, policies and funding programmes - [Elektronnyj resurs]. - Rezhim dostupa: <https://ec.europa.eu>.

4. Vorotin V.Ye, Makroekonomichne regulyuvannya v umovax global'ny`x transformacij [Macroeconomic regulation in the conditions of global transformations], 1st edn. (Kiev, UADU, 2002), 392 p.

5. Analiz urovnya soblyudeniya organami mestnogo samoupravleniya trebovanij Metodiki v chasti provedeniya M-testa, kak instrumenta izmereniya vliyaniya regulirovaniya na malyj biznes. Dopolnitel'nye materili k resheniyu Kollegii DRS ot 26.10.2017.

6. Communication from the commission to the European Parliament, the Council, the European economic and social committee and the Committee of the regions. Smart Regulation in the European Union.

7. Vorotin V. Ye., Romanenko Ye. A., Shchokin R. G., Pivovarov K. V. Improving the organizational and legal mechanism of state economic management: the European experience for Ukraine. Financial and credit activity: problems of theory and practice. - 2018. - 3 (26). - p. 368-376.

ӘОЖ 343:9
МРНТИ 10.85.01

Шарипов Сергей Равильевич
shar@mail.ru

Заң ғылымдарының кандидаты, кафедра доценті
Балғымбеков Дәурен Укібайұлы

balgimbekovdy@mail.ru

Заң ғылымдарының кандидаты; доцент, кафедра профессоры
Құлибек Арайлым Бегалықызы

begalykyzy.ak@mail.ru

Заң ғылымдарының магистрі аға оқытушы

«Қазтұтынуодағы» Қарағанды университеті, Қарағанды, Қазақстан Республикасы

КІСІ ӨЛТІРУДІ ТЕРГЕУ КЕЗІНДЕ БИОЛОГИЯЛЫҚ ШЫҒУ ТЕГІНІҢ ІЗДЕРІН ҚОЛДАНУ

Бұл мақалада кісі өлтіруді тергеу кезінде биологиялық шығу іздерін анықтау және алу процесінде туындайтын негізгі аспектілер қарастырылады. Жұмыста биологиялық шығу ізі қылмыстарды тергеуде сенімділікті орнатудың маңызды құралы болып табылатыны және оларды зерттеу тек криминалистикалық емес, сонымен қатар химия, биология және т. Авторлар дәлелдемелерді жинау кезінде оқиға орнындағы тергеу және сараптау бөлімшелері тергеу кезінде биологиялық шығу іздерін оңай тауып, жоя алатын арнайы техникалық құралдарды, әдістемелер мен әдістерді үнемі жетілдіріп отырмай жасай алмайтынын атап өтті. Кісі өлтірулер. Зерттеудің практикалық маңыздылығы мақалада келтірілген ұсынымдарды жедел-ізвестіру, тергеу тәжірибесінде биологиялық объектілерді анықтау, қарау, алу, сипаттау, зерттеу, биологиялық ақпаратты алу және пайдалану кезінде пайдалануға болатындығынан тұрады. дайындау, талдау, бағалау және кісі өлтіру фактілерін анықтау және ашу, сот-биологиялық сараптамалар, атап айтқанда, геноскопиялық сәйкестендіру зерттеулерінің нәтижелері кезінде пайдалану.

Тірек сөздер: биологиялық шығу ізі, қан іздері, люминесценция, сот-медициналық техника, сот-медициналық сараптама, талма, үлгілер, маман.

Қазақстан Республикасында қылмысқа қарсы күрестің айтарлықтай күшеюі, тергеу тәжірибесінде аса қауіпті қылмыстардың, атап айтқанда, кісі өлтірулердің ашылмай қалуы, ал өлтірушілердің жазасыз қалуы жағдайлары кездеседі. Қазақстан Республикасының Президенті Қасым-Жомарт Тоқаев Қазақстан халқына Жолдауында соңғы кездері ауыр қылмыстар – кісі өлтіру және топтық соғыстар жиілеп кеткеніне алаңдаушылық білдірді. Олар ерекше цинизммен айналысады және біздің бүкіл қоғамымызға сынақ болып табылады.[1]. Мұндай істерді мүмкін етпеу үшін тергеу дағдыларының деңгейін жан-жақты арттыру, кісі өлтірушілер қолданатын қылмысты жасырудың күрделі әдістерін тануды үйрену қажет. Осы тұрғыда кісі өлтіруді тергеу әдісі мәселелерін одан әрі дамытудың маңызы зор. Тергеу тәжірибесіндегі заманауи жетістіктерді жалпылау негізінде криминалистикалық ғылымның бұл саласы қылмыстық қудалау органдарын аса күрделі және жасырын түрде жасырылған кісі өлтірулерді ашуды қамтамасыз ететін әдістермен және әдістермен жабдықтауы керек.

Қолданыстағы ұсыныстарды жетілдіріп, қылмысты ашудың неғұрлым өнімді әдістемелерін, құралдары мен әдістерін әзірлеу мақсатында әртүрлі ғылымдар саласында кешенді зерттеулер жүргізу бұл мәселені шешудің бір бағыты болып табылатын сияқты.

Айта кету керек, қылмыс жасаудан туындайтын процестер мен іздердің алуан түрлілігі практикалық органдардың қызметкерлерінен әртүрлі ғылымдар негізінде жасалған әдістемелерді, әдістерді, құралдарды білуді талап етеді. Бұл өз кезегінде салааралық

зерттеулерді, кейбір ғылымдардың деректерін басқалары аясында зерттеу жұмыстарын жүргізуде пайдалануды қажет етеді.

Оқиға орнында қалған зорлық-зомбылық қылмыстарының айырықша іздері, қылмыстық оқиғаға қатысушылардың денесі мен киімі, қылмыс құралдарында көбінесе биологиялық текті заттар болып табылады.

Көзі адам денесі мен мүшелері, кейде жануарлар болып табылатын мұндай заттардың болуы мыналарға байланысты: біріншіден, адамдардың жәбірленушілерге әртүрлі ауырлықтағы дене жарақаттарын келтіріп, сол арқылы олардың денсаулығына қасақана зиян келтіретін қылмыстық әрекеттері; немесе зорлық-зомбылықпен үйлесетін тонау, тонау және бопсалау үшін тән мүлікті иемдену мақсатында жәбірленушілерге физикалық қысым көрсету; екіншіден, жәбірленушінің белсенді қарсылығы, күрес, кейде шабуылдаушыға зиян келтірумен бірге жүреді.

Осыған байланысты биологиялық шығу іздерін зерттеу, олардың қалыптасу заңдылықтарын білу бізге жасалған қылмысты толық және жан-жақты, объективті тергеу үшін маңызды болып көрінеді. Сондықтан биологиялық шығу тегі іздерімен жұмыс істеудің қолданыстағы жүйесі белгілі бір дәрежеде ескірген және оны жетілдіруді қажет етеді, сондықтан осы іздердегі ақпаратты тиімдірек пайдалануға мүмкіндік беретін жаңа техникалық және тактикалық әдістерді жасау қажет. [2, 3 б.].

Биологиялық объектілердің ерекшелігі - олар айтарлықтай байқалмайды және уақыт өте келе қасиеттерін өзгерте алады. Күн сәулесінің, атмосфералық құбылыстардың және т.б. әсерінен сыртқы ортамен әрекеттесу кезінде олар шірік және басқа да деструктивті өзгерістерге ұшырайды, бірқатар даралау қасиеттерін жоғалтады. Сонымен қатар, қылмыскерлердің оқиға орнындағы іздерді жою әрекеті де сирек емес. Дегенмен, тәжірибе көрсеткендей, әдетте мұны толығымен орындау мүмкін емес.

Биологиялық сипаттағы объектілерді анықтау үшін жарықтандырылған ұлғайтқыштар, жарықтандыру құрылғылары (қиғаш жарықты тексеру іздерді табу тиімділігін айтарлықтай арттыруы мүмкін) және ультракүлгін сәулеленудің портативті көздері қолданылады. Қан дақтары ультракүлгін сәулелерді сіңіреді және қара дақтар түрінде пайда болады, шәует пен сілекейдің дақтары бозғылт көк жарықпен флуоресцентті болады (қанмен араласқан шәует іздері флуоресценттенбейді). Дегенмен, ультракүлгін сәулелерді тек нәзік іздерді визуализациялау үшін ғана пайдалану керек, ал ультракүлгін сәулелер қан мен ДНҚ сияқты шәует құрамдастарын бұзатындықтан, күдікті дақтарды тек 5 секундтан артық емес жарықтандыруға болады..

Қан мен шәует іздерін анықтау белгілі бір реагенттерді қолдану арқылы да мүмкін болады. Осы мақсатта, мысалы, гемофанмен немесе Воскобойниковтың реагентімен реакциялар қолданылады, олар қан тәрізді дақтардың шетіне жағылады. Көк түс - қанға оң реакция. Бүкіл дақты өңдеуге болмайды, өйткені бұл әрі қарай қан сынауын мүмкін емес етеді. Егер жету қиын жерлерде, үлкен бөлмелерде, жертөлелерде, шатырларда қан іздерін анықтау қажет болса, күдікті беттерге люминолды бүрку қолданылады. Содан кейін бөлме қараңғыланады. Егер реагент қанға түссе, қысқа мерзімді жарқырау пайда болады. Люминолмен емдеу кейінгі сараптамалық зерттеудің нәтижелеріне әсер ететіндіктен, үй-жайлар шағын жерлерде

Анықталған іздерді сот-медициналық фотосуретке түсіру ережелеріне сәйкес суретке түсіру қажет. Қан іздерін суретке түсіру кезінде жиі жарық сүзгілері қолданылады, мысалы, көк жарық сүзгісін пайдалану ақтау астындағы қан іздерін анықтауға және түсіруге мүмкіндік береді. Боялған іздерді түрлі-түсті пленкаға түсірген жөн. Қан іздерін сипаттау кезінде анықталу уақыты мен орнын, түсін, дақтардың шамамен мөлшері мен пішінін көрсету қажет..

Биологиялық сипаттағы басқа іздер де осылай сипатталған – ашылу уақыты мен орны, түсі, физикалық жағдайы.

Іздерді анықтағаннан және бекіткеннен кейін, оларды тексеру хаттамасында толық сипаттағаннан кейін іздер жойылады. Биологиялық ізі бар киім және басқа да заттар толығымен тәркіленді.

Көлемді заттардан қан мен шәует іздерін жою жабысқақ пленкада жүзеге асырылады. Қабырғалардан, жақтаулардан, есіктерден қырғыштар жасалады, қан іздері, шәует, қардың бір бөлігімен зәрді қардан немесе судан дәкеге түсіріп, кептіреді. Дәкедегі немесе басқа материалдағы іздерді сумен жууға қатаң рұқсат етілмейді, өйткені болашақта заманауи зерттеу әдістерін қолдану мүмкін болмайды. Шаш пинцетпен алынады, қолдың тер іздері (саусақ ізін алуға жарамсыз), ерін және дененің басқа бөліктері жабысқақ таспада алынады.

Тәркіленген заттар, олардың бөліктері, қырғыштар, жабысқақ таспалар, кептіруден кейін ізі бар дәке қағаз пакеттерге бөлек салынады. Киім іздерімен ішке оралып, іздер тиіп кетпес үшін таза қағазбен ауыстырылады. Мәйітті мәйітханаға жеткізер алдында оның қолына су астындағы іздердің (қан, шаш сынықтары, басқа заттар) жоғалуын болдырмау үшін қағаз пакеттер салынады. Биологиялық текті объектілерді полиэтилен пакеттерге салуға жол берілмейді. Әрбір қаптама мөрленіп, түсіндірме жазумен қамтамасыз етіледі.

Тірі адамнан қанды тек маман ғана алады. Бұл ережені орындау осындай манипуляцияларды жасау үшін арнайы жабдықталған, жабдықталған медициналық мекеме жағдайында ғана мүмкін болады. Сондықтан қан үлгілерін тек дәрігер немесе медициналық мекемедегі басқа медицина қызметкері ғана қабылдай алады және алуы керек. [3, 6 б.].

Оқиға орнында немесе киімнен табылған қан іздерін трасологиялық зерттеу олардың пайда болу механизмін анықтауға және басқа деректерді ескере отырып, қылмыстық оқиғаның жекелеген сәттерін қалпына келтіруге мүмкіндік береді. Сонымен, оның бетіндегі және киіміндегі қан жолақтарының орналасуы, пішіні және конфигурациясы жәбірленушінің бастапқы позасының өзгеруін көрсете алады. Мәйітті төңкерген кезде жаңа піскен және кептірілген қанның кесіп өтетін ағындары мәйітте пайда болады. Денені жермен сүйреп апарған кезде, киімде жолақтар түріндегі қан жағылуы пайда болуы мүмкін. Қанның жиналуы үлкен қан тамырларының зақымдалуын көрсетеді немесе адам ағзасындағы көптеген жарақаттарды көрсетеді. Сонымен қатар, лужаның айқын шекаралары дененің бастапқы жағдайының өзгермейтіндігін көрсетеді.

Егер өлім бір соққыдан болса және кейіннен қылмыскер жәбірленушінің денесіне қол тигізбесе, киімде қан іздері болмауы мүмкін. Дененің қанға боялған бетіне (мысалы, бас немесе мойынға) жағу тетігі бар құралмен (мысалы, балға, бекітпе және т.б.) бірнеше рет соққылар жасағанда, қан шашыраңқылары тіпті бетке де орналасуы мүмкін. қылмыскердің арқасы мен иығы. Қан шашырауының іздері арқылы тосқауылдан шашырау көзіне дейінгі қашықтықты анықтауға болады. Қан кетуді тудыратын жаралар кезінде мәйіт орналасқан жерде қанның болмауы мәйіттің табылған жерінің қылмыс болған жермен сәйкес келмейтінін көрсететінін есте ұстаған жөн.

Адамның биологиялық іздерін зерттеу үшін заттай айғақтардың сот-медициналық сараптамасы тағайындалады. Сонымен қатар, егер сараптама тағайындалған кезде күдікті адам болса, онда сарапшыға салыстырмалы зерттеу үшін үлгілер беру қажет. Қан мен сілекей үлгілері сұйық күйде алынады немесе таза ақ матаның үстіне кептіріледі. Соңғы жағдайда субстрат ретінде қызмет еткен матаның бақылау үлгісін беру қажет. Шаш үлгілері бастың бес аймағынан (маңдай, қабырғалық, желке, оң және сол жақ самай) алынады, егер шаштың дененің басқа бөлігінен екені белгілі болса, онда сәйкес жерлерден 15-20 түк алынады.

Іздердің ақпараттық мазмұны, олардың дараланатын белгілерінің сақталуы сақтау жағдайлары мен іздердің қалыптасу уақытына байланысты екенін есте ұстаған жөн.

Сараптамалық зерттеу барысында келесі диагностикалық міндеттер шешіледі;

- ұсынылған объектілерде қан, шәует, сілекей және басқа да адам секреттерінің іздері бар ма;

- қанның, сілекейдің тобы мен жынысы қандай;

- ұсынылған заттар адамның шашы ма;

- шаштың тобы мен жынысы қандай;

- шаш дененің қай бөлігіне жататын, оларда патологиялық өзгерістер, зақымданулар бар ма, бұл зақымданулардың механизмі қандай, шашта бұйра немесе бояу іздері бар ма.

Сәйкестендіру міндеттері:

- қан немесе шәует іске қатысушы нақты тұлғаларға тиесілі ме;

- шаш белгілі бір адамға (жәбірленушіге, күдіктіге) тиесілі ме [4, 64 б.].

Тасымалдаушы заттың сұйықтықпен тікелей жанасуынан пайда болған 5 тиындық тиынның көлеміндей қан немесе ұрық іздері зерттеуге жарамды. Ылғал іздер бөлме температурасында кептіріледі. Объектіні алып тастағаннан кейін ізі бар тасымалдаушы 1 - 1,5 ай бойы сақталуы мүмкін қағаз пакетке салынады. Мүздәтқышта іздер 6 айға дейін сақталады және термоста немесе құрғақ мұз жәшігінде жібітпей зертханаға жіберіледі. Тірі адамдардан алынған қан үлгілері сұйық түрінде берілуі мүмкін.

Генотипоскопияны қолдану мыналарға мүмкіндік береді:

- адамды қан мен шәует арқылы анықтау ықтималдығының өте жоғары дәрежесімен;

- балаларды ұрлаған немесе ауыстырған жағдайда бұл әке мен шеше баланың ата-анасы бола алатындығын анықтау;

- жүктіліктің зорлауға күдіктіден болғанын анықтау;

- топтасып зорлау кезінде оқиғаға қатысушылардың әрқайсысын анықтау;
- бөлшектелген мәйіт бөліктерінің бір адамға тиесілілігін анықтау [4,65 б].

Объектілермен және биологиялық шыққан іздермен жұмыс істегенде, осы санаттағы объектілер мен іздер үшін сыртқы сақтау шарттарынан басқа, уақыт факторы өте маңызды екенін әрқашан есте сақтау керек. Бұл талаптарды орындау биологиялық іздерді сапалы зерттеуге мүмкіндік береді, бұл тұтастай алғанда кісі өлтіруді тергеу сапасына жақсы әсер етеді.

Пайдаланған әдебиеттер тізімі:

1. Мемлекет басшысы Қасым-Жомарт Тоқаевтың Қазақстан халқына Жолдауы «Әділетті мемлекет. Біріккен ұлт. Өркендеген қоғам». 2022 жылдың 1 қыркүйегінен. – Электрон. Ресурс. Қол жеткізу режимі: // <http://www.akorda.kz> (қолданылған 15.01.2023).
2. Аистов И.А. Қылмыстарды тергеуде биологиялық шығу іздерін пайдалану: Диссертацияның авторефераты. юрид.ғылым.мүмкіндіктері. – Саратов, 2002. – 18 б.
3. Надоненко О.Н. Биологиялық шығу іздерінің криминалистикалық маңызы: Дипломдық жұмыстың авторефераты. юрид.ғылым.мүмкіндіктері. - Екатеринбург, 2002. - 18 б.
4. Шарипов С.Р., Балғымбеков Д.У., Құлибек А.Б. Криминалистика: Оқулық. / Шарипов С.Р., Балғымбеков Д.У., Құлибек А.Б. – Қарағанды: Қазтұтынулары Қарағанды университеті, 2021. – 197 б.

ТҮЙІНДЕМЕ/RESUME

**Шарипов Сергей Равильевич
Балғымбеков Дәурен Укібайұлы
Құлибек Арайлым Бегалықызы
Карагандинский университет «Казпотребсоюз», Караганда, Республика
Казахстан**

ИСПОЛЬЗОВАНИЕ БИОРАЗЛАГАЕМЫХ СЛЕДОВ БИОДЕГРАЛИЗАЦИИ ПРИ РАССЛЕДОВАНИИ УБИЙСТВА

В данной статье рассматриваются основные аспекты, возникающие в процессе обнаружения и изъятия следов биологического происхождения при расследовании убийств. В работе отмечается, что следы биологического происхождения являются важным средством установления достоверности при расследовании преступлений и при их исследовании нужны специальные научные знания не только криминалистические, но и в области химии, биологии и т.д. Авторы отмечают, что при сборе фактических данных не обойтись без применения специальных технических средств, приемов и методов, которые постоянно совершенствуются, которая следственным и специалистам экспертных подразделений на месте происшествия без особых затруднений обнаружить и изъять следы биологического происхождения при расследовании убийств. Практическая значимость исследования вытекает из того, что содержащиеся в статье рекомендации могут использоваться в оперативно-розыскной, следственной практике при обнаружении, осмотре, изъятии, описании, изучении биологических объектов, получении и использовании биологической информации, при подготовке, анализе, оценке и использовании в ходе выявления и раскрытия убийств, судебно-биологических экспертиз, в частности, результатов геноскопических идентификационных исследований.

Ключевые слова: следы биологического происхождения, следы крови, люминесценция, криминалистическая техника, судебно-медицинская экспертиза, изъятие, образцы, специалист

**Шарипов Сергей Равильевич
Балғымбеков Дәурен Укібайұлы
Құлибек Арайлым Бегалықызы
Karaganda University "Kazpotrebsoyuz", Karaganda, Republic of Kazakhstan
IMPEASE BIORAZLAGAEMYK SLEDOV BIODEGRAMIYA PRIE
RASSLEDOVANIA UBISMA**

This article discusses the main aspects that arise in the process of detecting and seizing an investigator of biological origin in the investigation of football. The work revealed that the

consequences of biological effects are important indications for use in the investigation of crimes and their study requires special scientific knowledge, not only forensic, but also areas in the field of chemistry, biology, etc. The authors note that when collecting evidence, one cannot do without the use of special technical means, techniques and methods that are constantly being improved, which the investigating and expert units at the scene can easily detect and remove traces of biological origin in the investigation of murders. The practical significance of the study follows from the fact that the recommendations contained in the article can be used in operational-search, investigative practice in the detection, examination, seizure, description, study of biological objects, obtaining and using biological information, in the preparation, analysis, evaluation and use in the course of identification and disclosure of murders, forensic biological examinations, in particular, the results of genoscopic identification studies.

Keywords: traces of biological origin, traces of blood, luminescence, forensic technology, forensic medical examination, seizure, samples, specialist.

List references:

1. Address of the President Kassym-Zhomart Tokayev to the people of Kazakhstan "Justice state. A united nation. Prosperous society. " From September 1, 2022. - electron. Resource. Access mode: // <http://www.akorda.kz> (applied 15.01.2023).
2. Aistov IA Use of biodegradable markets in the investigation of crimes: abstract of the dissertation. Jurid. Modes. - Saratov, 2002. - 18 p.
3. Nadonenko O.N. Forensic importance of the footprints of biological exit: Author's abstract of the thesis. Jurid. Modes. - Yekaterinburg, 2002. - 18 p.
4. Sharipov S.R., Balgimbekov DU, Kulibek AB Forensic studies: textbook. / Sharipov S.R., Balgimbekov DU, Kulibek AB - Karaganda: Kazpophyuds Karaganda University, 2021. - 197 p.

ОӘК 347
МРНТИ 10.27.23

Шошаева Лаура Санабековна
keukonf2012@mail.ru

Аға оқытушы «Қазтұтынуодағы» Қарағанды университеті
Қазтұтынуодағы Қарағанды университеті, Қарағанды, Қазақстан Республикасы

ГЕОГРАФИЯЛЫҚ НҰСҚАУ ЗИЯТКЕРЛІК МЕНШІКТІҢ ОБЪЕКТІСІ РЕТІНДЕ

Қазақстан Республикасының кейбір заңнамалық актілеріне зияткерлік меншік саласындағы заңнаманы жетілдіру мәселелері бойынша өзгерістер мен толықтырулар енгізу туралы» Қазақстан Республикасының 2022 жылғы 20 маусымдағы № 128 – VII Заңымен заңнамаға зияткерлік меншіктің дербес объектісі ретінде географиялық нұсқау енгізілді. Мақалада географиялық нұсқау мен тауар шығарылған жердің атауын салыстыра отырып талдау жасалынды. Өңірлік брендтер болып табылатын тауарларды дараландыру құралдары ретінде географиялық нұсқаулар, сондай - ақ тауар шығарылған жердің атауы пайдаланылуы мүмкін. Географиялық нұсқаулар мен тауар шығарылған жердің атауы дараландыру құралы ретінде тауарлардың бәсекеге қабілеттілігіне, оның ішінде өңірлік деңгейде айтарлықтай әсер ететіндігіне байланысты, осы зияткерлік меншік объектілерін құқықтық қорғауды қамтамасыз ету барған сайын өзекті бола түсуде. Аталған Заңда көзделген нормалардың мазмұнын ескере отырып, оны іске асыру зияткерлік меншік құқықтарын қорғау саласындағы құқық қолдану практикасын едәуір жетілдіруге, сондай-ақ ұлттық заңнаманы Қазақстан Республикасының халықаралық келісімдерімен үйлестіруге мүмкіндік береді.

Тірек сөздер: зияткерлік меншік, зияткерлік меншік құқықтарын қорғау, өңірлік бренд, даралау құралдары, географиялық нұсқау, тауар шығарылған жердің атауы.

Күнделікті өмірге инновациялық технологияларды кеңінен енгізу және экономиканы цифрлық трансформациялау жөніндегі ғаламдық процестер, сондай-ақ халықаралық ынтымақтастықты дамыту зияткерлік меншік туралы ұлттық заңнаманы үнемі жетілдіруді талап етеді. Бұл туралы Мемлекеттік бағдарламалық құжаттарда айтылған. Атап айтсақ,

Қазақстан Республикасының 2030 жылға дейінгі құқықтық саясат тұжырымдамасында «Қазақстандық азаматтық заңнама экономика мен қоғамның өзекті және перспективалық қажеттіліктеріне жауап беретін зияткерлік меншік жүйесінің жұмыс істеуінің институционалдық негіздерін қалыптастыруға, сондай-ақ ақпараттық қауіпсіздікті қамтамасыз етудің құқықтық жағдайларын жетілдіруге мұқтаж» деп көрсетілген [1].

Аталған бағыттағы маңызды қадам зияткерлік меншік құқықтарын қорғауды күшейтуге бағытталған «Қазақстан Республикасының кейбір заңнамалық актілеріне зияткерлік меншік саласындағы заңнаманы жетілдіру және мемлекет кепілдік берген заң көмегін көрсету мәселелері бойынша өзгерістер мен толықтырулар енгізу туралы» Қазақстан Республикасының 2022 жылғы 20 маусымдағы №128-VII заңы болып табылады [2]. Осы Заңды қабылдаудың нәтижесінде заңнамаға зияткерлік меншіктің дербес объектісі ретінде географиялық нұсқау енгізілді, қарсылықтар институтын енгізді (оппозиция), мүліктік құқықтарды ұжымдық негізде басқаратын ұйымдардың қызметін жетілдіру (өтемақы) және тіркелмеген өнеркәсіптік үлгілерді қорғауды күшейту мәселелері шешімін тапты.

Көрсетілген Заңда көзделген нормалардың мазмұнын ескере отырып, оны іске асыру зияткерлік меншік құқықтарын қорғау саласындағы құқық қолдану тәжірибесін әлдеқайда жетілдіруге, сонымен қатар, ұлттық заңнаманы Қазақстан Республикасының халықаралық келісімдерімен сәйкестендіруге мүмкіндік береді. Сонымен бірге, аталмыш Заңда мемлекеттік бағдарламалық құжаттарда көрсетілген, сондай-ақ халықаралық және ұлттық сарапшылар ұсынған зияткерлік меншік институтының құқықтық негіздерін жетілдірудің өзекті бағыттары іске асырылды. Атап айтқанда, Дүниежүзілік Банктің «Сот төрелігі секторын институционалдық нығайту» жобасын іске асыру қорытындылары бойынша ұсынылған халықаралық құқықтық тәжірибеге сәйкес зияткерлік меншік саласындағы нормаларды жетілдіру жөніндегі халықаралық сарапшылардың ұсынымдарын енгізу туралы сөз болып отыр. Олар, негізінен, бір жағынан Қазақстан Республикасы мен екінші жағынан Еуропалық Одақ пен оның мүше мемлекеттері арасындағы Кеңейтілген әріптестік пен ынтымақтастық туралы Қазақстан Республикасының 2016 жылғы 25 наурыздағы № 475-V Заңымен ратификацияланған Келісімнің ережелеріне негізделеді [3].

Бұл ұсыныстар зияткерлік меншік туралы заңнаманың жекелеген нормалары мен институттарына жатады және мыналарды болжайды:

- тіркелмеген өнеркәсіптік үлгілерді сапалы қорғауды қамтамасыз ету;
- компьютерлік бағдарламалар мен алгоритмдердің патентке қабілеттілігіне қолда бар тәсілді сақтай отырып, компьютерлік бағдарламалық қамтамасыз етуге құқықтарды патенттеуді енгізу;
- жарияланған өтінімдерге сараптама жасау ұйымына қарсылықтар (оппозиция) институтын енгізу;
- географиялық нұсқауларды қорғау жүйесін қалыптастыру;
- Еуропалық Парламент пен Кеңестің 2014/26 «Ішкі нарықта онлайн пайдалану үшін музыкалық туындыларға құқықтарды ұжымдық басқару және көп аумақтық лицензиялау туралы» директивасына сәйкес міндеттемелерді қабылдау арқылы олардың міндеттерді орындауына қатысты рационализация мен ашықтықтың жоғары деңгейіне қол жеткізу үшін оқу қызметін жетілдіру [4].

Заңның негізгі новеллалары ретінде мыналары атап өту керек:

- 1) зияткерлік меншіктің дербес объектісі ретінде географиялық нұсқауды енгізу болып табылады;
- 2) қарсылықтар институтын (оппозицияны) енгізу;
- 3) мүліктік құқықтарды ұжымдық негізде басқаратын ұйымдардың қызметін жетілдіру;
- 4) тіркелмеген өнеркәсіптік үлгілерді қорғауды күшейту.

Мәселен, Қазақстан өңірлерінің дамуына зияткерлік меншік объектілері ретінде географиялық нұсқауларлары қорғаудың заңмен берілген мүмкіндігі ықпал етуге арналған. Өңірлік брендтер болып табылатын тауарларды дараландыру құралдары ретінде жаңа заң қабылдана отырып, географиялық нұсқаулар, сондай - ақ тауар шығарылған жердің атауы пайдаланылуы мүмкін. Өңірлік брендтерді ілгерілетудің оң әсерлеріне мыналар жатады:

- өндіріс пен қызмет көрсету көлемін ұлғайту есебінен өңірлердің экономикалық дамуы;
- мемлекеттік қолдау шараларының арқасында отандық өндірушілерді ынталандыру;

- этнографиялық туризмді дамыту, сондай-ақ олардың экономикасына инвестициялар салуға ықпал ететін өңірлердің имиджін қолдау.

Аймақтық брендтерді зияткерлік меншік объектілері ретінде тіркеудің артықшылығы- бұл олардың өндірушілерінің мүдделерін қорғауға мүмкіндік береді. Географиялық нұсқаулар мен тауар шығарылған жердің атауы дараландыру құралы ретінде тауарлардың бәсекеге қабілеттілігіне, оның ішінде өңірлік деңгейде айтарлықтай әсер ететіндігіне байланысты, осы зияткерлік меншік объектілерін құқықтық қорғауды қамтамасыз ету барған сайын өзекті бола түсуде. Дүние жүзіндегі географиялық нұсқаулар мен тауар шығарылған жердің атауының көпшілігі ауыл шаруашылығы өнімдерін, азық-түлікті, шараптарды және күшті спирттерді даралау құралы ретінде қолданылады. Бұл, әдетте, ауылшаруашылық өнімдерінің өндіріс орны мен нақты жергілікті географиялық факторларға, мысалы, климат пен топырақтың ерекшеліктеріне байланысты қасиеттері бар екендігіне байланысты.

Географиялық нұсқаулар және тауар шығарылған жердің атауы сонымен қатар өнімнің шыққан жеріне тән адами факторларға байланысты нақты қасиеттерін, мысалы, тәжірибе, дағдылар және өндіріс дәстүрлерін атап өтуі мүмкін. Бұл жергілікті табиғи ресурстарды және жергілікті қауымдастықтар сақтайтын дәстүрлі әдістерді қолдана отырып, әдетте қолмен жасалатын қолөнер бұйымдарына тән. Әрбір ұлттық мәдениеттегі дәстүрлер мен өмір салты негізінен жергілікті географиялық жағдайлармен қалыптасады, олардың бір көрінісі ерекше қасиеттері мен беделі бар өнімдерді жасау болып табылады. Қазақстан Республикасында тауар шығарылған жердің атауы зияткерлік меншік объектісі ретінде «Тауар белгілері, қызмет көрсету белгілері, географиялық нұсқаулар және тауарлар шығарылған жерлердің атаулары туралы» Қазақстан Республикасының Заңының қабылдануына байланысты тіркелді. «Географиялық нұсқау» ұғымы, егер осы нұсқаудың атауы тауар шығарылған елде осындай атау ретінде қорғалатын болса, шет мемлекетте орналасқан тауар шығарылған жердің атауы ретінде географиялық нұсқаулар мемлекеттік тіркеуге мүмкіндік беретіндігіне байланысты бастапқыда осы Заңда қамтылған [5]. Осыған байланысты отандық тауар өндірушілер соңғы уақытқа дейін тек тауар шығарылған жердің атауы тіркей алды, бұл оларды шетелдіктермен көрінеу тең емес жағдайға қойды.

Географиялық нұсқаулар ті қорғауды енгізу қазіргі әлемдік үрдістерге сәйкес келеді. Бұл Қазақстанға шыққан жерлерінің атауларын қорғау және оларды халықаралық тіркеу туралы Лиссабон келісімінің Женева актісіне қосылуға мүмкіндік береді. Лиссабон шыққан жер атаулары мен географиялық нұсқаулар жүйесі 57 елде тауар шығарылған жердің атауы мен географиялық нұсқаулар бірыңғай тіркеу рәсімі және баждардың бір жиынтығын төлеу арқылы халықаралық қорғауға мүмкіндік береді, бұл өндірушілер үшін бірқатар артықшылықтар жасайды [6].

Сонымен қатар, заңнамалық шаралар өңірлік брендтерді ілгерілету құралы ретінде даралау құралдарын пайдалануды кеңейту үшін құқықтық негіз жасайды. Тәжірибе көрсеткендей, аталған институт жан-жақты қолдаусыз тиімді жұмыс істей алмайды. Тиісті шараларды мемлекет орталық және өңірлік билік органдары атынан қабылдайды. Нысаналы нарықтарда бірегей өнім өндіру орталықтары, эксклюзивті тауарлар мен қызметтер көздері, саяхат үшін ықтимал қызықты орындар ретінде республика қалалары туралы идеяның болмауына байланысты Өңірлерді дамытудың 2020 – 2025 жылдарға арналған мемлекеттік бағдарламасында Республикалық маңызы бар қалалардың, астананың және облыстардың әкімдіктері ірі және ірі қалалардың брендтерін әзірлеуі тиіс деп көзделген [7].

«Креативті индустрияларды дамытудың 2021 - 2025 жылдарға арналған тұжырымдамасын бекіту туралы» Қазақстан Республикасы Үкіметінің Қаулысына сәйкес қалаларда креативті индустрияларды дамыту шығармашылық көшбасшыларды, инвестициялар мен инновацияларды тартатын дербес өңірлік брендтерді қалыптастыруға ықпал ететін болады [8].

Мемлекет жан-жақты қолдау көрсетіп қана қоймай, сонымен қатар өнімнің сапасын бақылауды және географиялық нұсқаулар және тауар шығарылған жердің атауы белгілейтін тауарлардың ерекше қасиеттерін сақтауды қамтамасыз етуі керек екенін ескеру қажет. Осыған байланысты географиялық нұсқауларды және тауар шығарылған жерлердің атауларын заңсыз пайдалануға байланысты іс-әрекеттер үшін жауапкершілік туралы нормалар құқық иеленушінің тауар өндірісінің географиялық объектісінің шекараларына және тауардың ерекше қасиеттеріне қатысты Қазақстан Республикасы заңнамасының талаптарын бұзғаны үшін жауапкершілік туралы ережемен толықтырылды, оны белгілеу үшін тауар шығарылған жердің географиялық нұсқаулар немесе атауы пайдаланылады, сондай-ақ заңда көзделген жағдайларда жергілікті

атқарушы органдардың және уәкілетті органдардың лауазымды адамдарының олар туралы көрінеу жалған мәліметтер беруі [9].

Пайдаланылған әдебиеттер тізімі:

1. Қазақстан Республикасының құқықтық саясатының 2030 жылға дейінгі тұжырымдамасын бекіту туралы Қазақстан Республикасы Президентінің 2021 жылғы 15 қазандағы № 674 Жарлығы.- <https://adilet.zan.kz/kaz/docs/U2100000674> (жүгінген күні 01.01.2023ж.)
2. «Қазақстан Республикасының кейбір заңнамалық актілеріне зияткерлік меншік саласындағы заңнаманы жетілдіру мәселелері бойынша өзгерістер мен толықтырулар енгізу туралы» Қазақстан Республикасының 2022 жылғы 20 маусымдағы № 128 – VII Заңы.- <https://adilet.zan.kz/kaz/docs/Z2200000128> (жүгінген күні 01.07.2022ж.)
3. Қазақстан Республикасы мен Еуропалық Одақтың және оған мүше мемлекеттердің арасындағы кеңейтілген әріптестік пен ынтымақтастық туралы келісімді ратификациялау туралы Қазақстан Республикасының 2016 жылғы 25 наурыздағы № 475-V Заңы.- <https://adilet.zan.kz/kaz/docs/Z1600000475> (жүгінген күні 01.01.2023ж.)
4. Директива Европейского парламента и Совета 2014/26 «О коллективном управлении авторским правом и смежными правами и многотерриториальном лицензировании прав на музыкальные произведения для онлайнного использования на внутреннем рынке» от 26 февраля 2014 года. - <https://wipolex.wipo.int> (жүгінген күні 01.01.2023ж.)
5. «Тауар белгілері, қызмет көрсету белгілері, географиялық нұсқаулар және тауарлар шығарылған жерлердің атаулары туралы» Қазақстан Республикасының 26 шілде 1999 жылғы № 456-1 Заңы.- <https://adilet.zan.kz/kaz/docs/Z990000456> (жүгінген күні 01.01.2023ж.)
6. Лиссабонское соглашение об охране мест происхождения и их международной регистрации (Лиссабон, 1958). (жүгінген күні 01.01.2023ж.)
7. Өңірлерді дамытудың 2020 - 2025 жылдарға арналған мемлекеттік бағдарламасын бекіту туралы Қазақстан Республикасы Үкіметінің 2019 жылғы 27 желтоқсандағы № 990 қаулысы.- <https://adilet.zan.kz/kaz/docs/P1900000990> (жүгінген күні 01.12.2022ж.)
8. Креативті индустрияларды дамытудың 2021 - 2025 жылдарға арналған тұжырымдамасын бекіту туралы Қазақстан Республикасы Үкіметінің 2021 жылғы 30 қарашадағы № 860 қаулысы.- <https://adilet.zan.kz/kaz/docs/P2100000860> (жүгінген күні 01.01.2023ж.)
9. Қазақстан Республикасының азаматтық кодексі (ерекше бөлім) Қазақстан Республикасының 1999 жылғы 1 шілдедегі N 409 Кодексі. -<https://adilet.zan.kz/kaz/docs/K990000409> (жүгінген күні 01.01.2023ж.)

РЕЗЮМЕ/RESUME

Шошаева Лаура Санабековна

Қарагандинский университет Казпотребсоюза, Караганда, Республика Казахстан ГЕОГРАФИЧЕСКОЕ УКАЗАНИЕ КАК ОБЪЕКТ ИНТЕЛЛЕКТУАЛЬНОЙ СОБСТВЕННОСТИ

Законом Республики Казахстан от 20 июня 2022 года № 128 – VII «О внесении изменений и дополнений в некоторые законодательные акты Республики Казахстан по вопросам совершенствования законодательства в сфере интеллектуальной собственности» в законодательство внесено географическое указание как самостоятельный объект интеллектуальной собственности. В статье проведен анализ с сопоставлением географического указания и наименования места происхождения товара. В качестве средств индивидуализации товаров, являющихся региональными брендами, могут использоваться географические указания, а также наименование места происхождения товара. В связи с тем, что географические указания и наименование места происхождения товара как средства индивидуализации оказывают существенное влияние на конкурентоспособность товаров, в том числе на региональном уровне, обеспечение правовой охраны данных объектов интеллектуальной собственности становится все более актуальным. С учетом содержания норм, предусмотренных данным законом, его реализация позволит существенно усовершенствовать правоприменительную практику в области защиты прав интеллектуальной

собственности, а также гармонизировать национальное законодательство с международными соглашениями Республики Казахстан.

Ключевые слова: интеллектуальная собственность, охрана прав интеллектуальной собственности, региональный бренд, средства индивидуализации, географическое указание, наименование места происхождения товара.

Shoshayeva Laura

keukonf2012@mail.ru

Karaganda University of Kazpotrebsoyuz, Karaganda, Republic of Kazakhstan

GEOGRAPHICAL INDICATION AS AN OBJECT OF INTELLECTUAL PROPERTY

The Law of the Republic of Kazakhstan dated June 20, 2022 No. 128 – VII «On Amendments and Additions to Certain Legislative Acts of the Republic of Kazakhstan on Improving Legislation in the field of intellectual property» introduced a geographical indication as an independent object of intellectual property into the legislation. The article analyzes the geographical indication and the name of the place of origin of the goods. Geographical indications, as well as the name of the place of origin of the goods, can be used as means of individualization of goods that are regional brands. Due to the fact that geographical indications and the name of the place of origin of goods as a means of individualization have a significant impact on the competitiveness of goods, including at the regional level, ensuring the legal protection of these intellectual property objects is becoming increasingly relevant. Taking into account the content of the norms provided for by this law, its implementation will significantly improve law enforcement practice in the field of intellectual property rights protection, as well as harmonize national legislation with international agreements of the Republic of Kazakhstan.

Keywords: intellectual property, protection of intellectual property rights, regional brand, means of individualization, geographical indication, name of the place of origin of goods.

List references:

1. Decree of the president of the Republic of Kazakhstan dated October 15, 2021 No. 674 on approval of the concept of legal policy of the Republic of Kazakhstan until 2030.- <https://adilet.zan.kz/kaz/docs/U2100000674> (date of application 01.01.2023)
2. Law of the Republic of Kazakhstan dated June 20, 2022 No. 128 – VII" on amendments and additions to some legislative acts of the Republic of Kazakhstan on improving legislation in the field of intellectual property".- <https://adilet.zan.kz/kaz/docs/Z2200000128> (date of application 01.07.2022)
3. Law of the Republic of Kazakhstan dated March 25, 2016 No. 475-V on ratification of the agreement between the Republic of Kazakhstan and the European Union and its member states on expanded partnership and cooperation.- <https://adilet.zan.kz/kaz/docs/Z1600000475> (date of application 01.01.2023)
4. Directive 2014/26 of the European Parliament and of the Council "On collective Management of copyright and related rights and multi-territorial licensing of rights to musical works for online use in the domestic market" of February 26, 2014. - <https://wipolex.wipo.int> (date of application 01.01.2023)
5. Law of the Republic of Kazakhstan dated July 26, 1999 No. 456-1" on trademarks, service marks, geographical instructions and names of places of origin of goods".- https://adilet.zan.kz/kaz/docs/Z990000456_ (date of application 01.01.2023)
6. Lisbon agreement on travel and international registration (Lisbon, 1958). (date of application 01.01.2023)
7. Resolution of the Government of the Republic of Kazakhstan dated December 27, 2019 No. 990 on approval of the state program for regional development for 2020-2025.- <https://adilet.zan.kz/kaz/docs/P1900000990> (date of application 01.12.2022)
8. Resolution of the Government of the Republic of Kazakhstan dated November 30, 2021 No. 860 on approval of the concept for the development of creative industries for 2021-2025.- <https://adilet.zan.kz/kaz/docs/P2100000860> (date of application 01.01.2023)
9. 9.Civil Code of the Republic of Kazakhstan (special part) Code of the Republic of Kazakhstan dated July 1, 1999 No. 409.
-https://adilet.zan.kz/kaz/docs/K990000409_ (date of application 01.01.2023)

Ханов Талгат Ахматзиевич

thanov@mail.ru

**доктор юридических наук, профессор Карагандинского университета
Казпотребсоюза, Караганда, Республика Казахстан**

Садвакасова Адель Талгатовна

adel_sadvakasova@mail.ru

**доктор PhD, научный сотрудник Центра по исследованию проблем следственной
деятельности органов внутренних дел**

**Карагандинская академия МВД РК имени Б. Бейсенова, Караганда, Республика
Казахстан**

О КОМПЕТЕНЦИИ ПРОКУРОРА ПРИ ПРИНЯТИИ ПРОЦЕССУАЛЬНЫХ РЕШЕНИЙ В ХОДЕ ДОСУДЕБНОГО ПРОИЗВОДСТВА

В статье рассматриваются проблемы прокурорского реагирования на факты нарушения прав граждан в ходе проверки сообщений о правонарушении, поступающих в уполномоченные органы. Констатируется, что с момента принятия процессуального решения до проверки его законности может пройти значительное время, что не способствует эффективности прокурорского надзора, обеспечению прав и законных интересов граждан. Выдвинуто предложение о необходимости закрепления за прокурором полномочий по принятию решения о начале досудебного расследования.

Ключевые слова: уголовное судопроизводство; принцип законности; досудебное расследование; полномочия прокурора; прокурорский надзор; правонарушение; заявление; сообщение о правонарушении.

Важным направлением реализации прокурорских полномочий, является надзорное производство. Однако данная сфера деятельности прокуратуры пока не отвечает требованиям времени и международных стандартов в части обеспечения прав и законных интересов личности, вовлеченной в сферу уголовного судопроизводства.

На данную проблему указал Президент Республики Казахстан Касым-Жомарт Токаев в своем послании «Казахстан в новой реальности: время действий». Он отметил, что прокурорский надзор носит запоздалый характер. Прокуроры знакомятся с обстоятельствами дел только перед направлением в суд. Поэтому Президент дал поручение модернизировать уголовную сферу по примеру развитых стран ОЭСР, а также предложил внедрить трехзвенную модель с четким разделением полномочий. По мнению главы государства, полиция должна выявлять преступления, устанавливать причастных лиц, собирать и закреплять улики. Прокурор обязан давать независимую оценку собранным доказательствам, пресекать нарушения прав граждан, не допускать вовлечения добросовестных граждан в уголовный процесс, поддерживать обвинение в суде. Суд должен рассматривать жалобы на действия органов и выносить окончательный вердикт по делу [1].

Как мы знаем в соответствии со статьей 1 Закона РК «О прокуратуре», прокуратура наряду с осуществлением высшего надзора за соблюдением законности, осуществляет уголовное преследование и представляет интересы государства в суде. Надзором охватывается деятельность всех правоохранительных и специальных государственных органов, в том числе, в сфере досудебного расследования (п.4 ст.5 Закона РК «О прокуратуре» [2].

Согласно части 1 статьи 58 УПК РК на прокурора возложена компетенция по осуществлению надзора за законностью оперативно-розыскной деятельности, дознания, следствия и судебных решений.

Ранее полномочия прокурора в ходе досудебного расследования были закреплены в статье 193 УПК РК. Наряду с другими полномочиями на прокуроров возлагалось право санкционировать действия и (или) решения лица, осуществляющего досудебное расследование (п.6 ч.1 ст. 193 УПК РК).

Однако Законом Республики Казахстан от 21 декабря 2017 года № 118-VI «О внесении изменений и дополнений в некоторые законодательные акты Республики Казахстан по вопросам модернизации процессуальных основ правоохранительной деятельности» были внесены существенные изменения, связанные с расширением полномочий суда, связанных с передачей права санкционирования, вместо прокурора.

Данным законом были внесены изменения в пункт 6 и 16 части 1 статьи 193 УПК, которые вступили в действие с 1 марта 2018 года. Согласно данным изменениям в предусмотренных Кодексом случаях прокурор согласовывает, утверждает действия и (или) решения лица, осуществляющего досудебное расследование. Кроме того, он утверждает обвинительный акт, по делам о преступлениях небольшой тяжести утверждает постановление о применении приказного производства, предает обвиняемого суду и направляет уголовное дело в суд для рассмотрения по существу.

Следовательно, уже с этого времени прокурор был наделен компетенцией по согласованию действий и решений лица, осуществляющего досудебное расследование.

Между тем Президент Республики Казахстан Касым-Жомарт Токаев в своем послании «Казахстан в новой реальности: время действий» предложил законодательно возложить на прокурора обязанность согласования ключевых процессуальных решений, затрагивающих права и свободы человека. [1]

В этой связи возникает вопрос, если законодательно уже было закреплено согласование с прокурором принимаемых решений, то значит, Президента ввели в заблуждение относительно необходимости введения механизма согласования ключевых процессуальных решений, затрагивающих права и свободы человека.

Однако Законом Республики Казахстан от 19 декабря 2020 года № 384-VI «О внесении изменений и дополнений в некоторые законодательные акты Республики Казахстан по вопросам усиления защиты прав граждан в уголовном процессе и противодействия коррупции», пункт 6) ч. 1 ст.193 УПК был дополнен абзацем вторым следующего содержания:

«Согласование и утверждение прокурором осуществляются путем удостоверения постановления электронной цифровой подписью, а по процессуальным решениям и действиям, оформленным в бумажном виде, в том числе требующим сохранения конфиденциальности, путем проставления на постановлении лица, осуществляющего досудебное расследование, отметок «Согласовываю», «Утверждаю», заверяемых его подписью.

По сути, в закон внесли комментарий или пояснение и, наверное отрапортовали о том, что предложение президента законодательно закреплено.

Кроме того, в части были конкретизированы решения, относящиеся к исключительным полномочиям руководителя органа прокуратуры и абзац второй части второй был дополнен пунктами 9), 10) и 11) следующего содержания:

«9) утверждение обвинительного акта, постановления о применении приказного производства, протокола об уголовном проступке, предание обвиняемого суду и направление уголовного дела в суд для рассмотрения по существу;

10) утверждение постановления лица, осуществляющего досудебное расследование, о прекращении уголовного дела либо уголовного преследования в полном объеме или в части;

11) согласование постановлений о признании лица подозреваемым и о квалификации деяния подозреваемого в случаях, предусмотренных настоящим Кодексом».

Следовательно, законодателем были определены ключевые решения, которые должны утверждаться и согласовываться, а возможно ли расширение данного перечня не вполне ясно.

Однако анализ судебно-следственной практики показывает, что перечень решений, которые согласовываются с прокурором достаточно расширен. Несмотря на возможность согласования с помощью электронной цифровой подписи, многие решения оформляются в бумажном формате, и процесс согласования отнимает у лиц, осуществляющих досудебное производство, достаточно много времени. Не хотелось бы озвучивать нюансы, возникающие при этом, но их предостаточно.

Между тем, при согласовании принимаемых решений прокурор не в состоянии выявить и обеспечить в полной мере защиту и восстановление нарушенных прав и законных интересов лиц, вовлеченных в сферу уголовного судопроизводства. Это связано с тем, что лицо (представитель органа расследования), готовящее процессуальный документ, в котором обосновывается решение, согласуемое с прокурором, будет приводить в нем только те доводы, которые будут убеждать в правильности принимаемого решения. Субъект расследования будет мотивировать необходимость принятия нужного ему решения, без указания спорных либо сомнительных фактов и обстоятельств, имеющих в материалах дела, которые могут быть

выявлены только при доскональном ознакомлении с уголовным делом. К сожалению, не каждый прокурор при согласовании вынесенного постановления будет изучать материалы уголовного дела, выяснять насколько обосновано принимаемое решение, не ущемлены ли права участников процесс и другие подобные обстоятельства. За редким исключением, прокуроры довольствуются доводами, приведенными субъектом расследования в процессуальном документе, и могут запросить материалы уголовного дела только при возникновении сомнения в законности принимаемого решения. Следует также принять во внимание, что сотрудники прокуратуры в настоящее время практически не являются субъектами расследования, а предусмотренное законом право принимать дела к своему производству и лично производить расследование (ч.3 ст.49 УПК РК), реализуется крайне редко. К тому же в этом случае они пользуются полномочиями следователя, а не надзирающего органа. Хотя в установленных уголовно-процессуальным кодексом для прокурора полномочиях, осуществляемых им в ходе досудебного расследования, и предусмотрено получать для проверки от органов уголовного преследования материалы досудебного расследования (п.10 ст.185 УПК РК), участвовать в осмотре места происшествия, назначать экспертизы, а также осуществлять другие действия (п.4 ст.185 УПК РК), но прокуроры редко реализуют их на практике.

Положение еще усугубляется тем, что в настоящее время производство расследования не является обязательной функцией прокурора, он может осуществлять его только по своему усмотрению, а это происходит очень редко. Поэтому прокуроры не имеют элементарных следственных навыков, не владеют приемами и методами процессуальной деятельности, не знают способов получения и сокрытия доказательственной информации. А это приводит к тому, что дела изучаются поверхностно, не выявляются системные ошибки и упущения, допущенные в ходе расследования, не устанавливаются нарушения прав и законных интересов участников уголовного судопроизводства, реагирование происходит, как правило, только после обращения лиц, права которых нарушены лицом, осуществляющим досудебное расследование.

Поскольку с момента поступления жалобы о нарушении прав в прокуратуру и принятия мер по их восстановлению может пройти значительное время, то люди разочаровываются в справедливости, не верят в принцип верховенства закона, что нередко приводит к негативной оценке населением деятельности всей правоохранительной системы.

Конечно ранее, отдельными учеными обосновывались и предлагались пути решения проблем, связанных с реагированием прокурора на допущенные в ходе досудебного производства нарушения законности. Так отдельные авторы отмечают о наметившейся тенденции ограничения надзорного влияния прокурора и в связи с этим, предлагали наделить прокурора властно-инициативными полномочиями [3] и расширить их, вплоть до самостоятельного принятия прокурором отдельных процессуальных решений [4, с.185; 5, с.95].

Все приведенные доводы указывают на то, что наделение прокуроров лишь полномочием по согласованию принимаемых органами расследования решений, не изменит ситуацию и не соответствует международной практике, сложившейся в отношении полномочий прокурора на этапе досудебного производства. В частности, во многих государствах, как континентальной, так и англо-саксонской правовых системах, в полномочиях прокурора закреплено непосредственное участие в производстве расследования и исключительная компетенция по принятию процессуальных решений по уголовному делу. Прокуроры полностью контролируют весь ход расследования и, исходя из принципа целесообразности, принимают решения о продолжении или прекращении производства досудебного расследования.

Поэтому для приведения системы отечественного судопроизводства к стандартам, провозглашенным в развитых странах ОЭСР, необходимо кардинально изменить подход к вопросу принятия процессуальных решений и полномочий прокуратуры на досудебном производстве. Прокурор должен быть наделен исключительной компетенцией по принятию процессуальных решений, исходя из принципа целесообразности, который следует ввести и закрепить в уголовно-процессуальном кодексе Республике Казахстан. Кстати данные вопросы уже неоднократно поднимались на страницах юридической печати [6; 7; 8; 9].

Однако не все ученые согласны с такой позицией. В частности, Я.А. Климова считает, что наделение прокуроров таким «мощным оружием», как дискреционные полномочия, чревато всплеском преступлений коррупционной направленности. Однако никаких обоснованных доводов при этом она не приводит [10, с.118].

В подтверждение правильности нашей позиции, хотим сослаться на мнение отдельных казахстанских и российских ученых. Так М. Ч. Когамов, поддерживая идею упразднения первоначальной стадии уголовного процесса, предлагал из полномочий органов, осуществляющих расследование, исключить право принятия решений об отказе в возбуждении уголовного дела [11].

А.Д. Виноградова считают, что наделение прокуроров правом на возбуждение уголовного преследования могло бы оказать положительное влияние как на криминогенную обстановку в целом, так и на уровень сокрытия преступлений от учета, в частности [12].

Сегодня прокурор при согласовании решений, принимаемых органом досудебного производства, нередко не владеет ситуацией и не имеет информации об обстоятельствах, послуживших поводом для принятия процессуального решения, поскольку не наделен правом руководства расследованием, а лишь надзирает за законностью и реагирует на факты уже нарушенных прав граждан. К тому же процедура проведения проверки допущенных нарушений не всегда эффективна и может затянуться. Данные же прокурором указания нередко являются нерезультативными и не в состоянии обеспечить в полной мере восстановление прав и законных интересов лиц, вовлеченных в сферу уголовного судопроизводства [13].

Таким образом, на наш взгляд, следует наделить прокурора исключительной компетенцией по принятию процессуальных решений при досудебном производстве, а в перспективе, рассмотреть механизм процессуального контроля, в котором прокурор наряду с надзором должен будет полностью курировать ход и направление расследования, а также нести персональную ответственность за принятие процессуальных решений. Именно такой подход будет способствовать должному обеспечению законности уголовного судопроизводства и минимизации нарушений прав и законных интересов лиц, вовлеченных в сферу уголовного процесса.

Кстати, данный аспект уже рассматривался в юридической литературе и вносились аналогичные предложения [14; 15].

Список использованной литературы:

1. Казахстан в новой реальности: время действий: Послание Главы государства Касым-Жомарта Токаева народу Казахстана. 1 сентября 2020 года // https://www.akorda.kz/ru/addresses/addresses_of_president/poslanie-glavy-gosudarstva-kasym-zhomarta-tokaeva-narodu-kazahstana-1-sentyabrya-2020-g
2. Закон Республики Казахстан от 30 июня 2017 года № 81-VI «О прокуратуре» https://online.zakon.kz/document/?doc_id=31690116.
3. Назаров С.Н. Проблема универсализации надзорных полномочий прокуроров и пути ее решения // Власть. 2012. № 8. С. 155-158.
4. Исламова Э.Р. Деятельность прокурора как гарантия обеспечения законности в досудебных стадиях уголовного судопроизводства // Актуальные проблемы юридической науки и практики: взгляд молодых ученых: Материалы VII науч.-практ. конф. молодых ученых / под ред. А.Ю. Винокурова и К.А. Комогорцевой;. – М.: Акад. Ген. прокуратуры РФ, 2015. – С.180-185.
5. Климова Я.А. Необходимость расширения полномочий прокурора // Сибирские уголовно-процессуальные и криминалистические чтения. 2016. № 1 (9). С. 84-95.
6. Апостолова Н.Н. Целесообразность (дискреционность) в российском уголовном судопроизводстве: автореф. дис. д-ра юрид. наук. М., 2010.
7. Толеубекова Б.Х., Калкаева Н.Б., Хведелидзе Т.Б., Хведелидзе М.Ж. Целесообразность как уголовно-правовой и уголовно-процессуальной принцип в законодательстве Республики Казахстан: модель системы гарантий // Юридические науки, правовое государство и современное законодательство: Сборник статей III Международной научно-практической конференции. 2018. С. 63-67.
8. Ханов Т.А., Садвакасова А.Т. Целесообразность как принцип уголовного судопроизводства // Актуальные проблемы современности. 2019. № 3 (25). С. 13-18;
9. Вилкова Т.Ю., Мазюк Р.В., Хохряков М.А. Целесообразность как принцип и как основание для принятия решений в уголовном судопроизводстве: зарубежный опыт и перспективы применения в России // Всероссийский криминологический журнал. 2022. Т. 16. № 1. С. 91-100.
10. Климова Я.А. Полномочия прокурора при решении вопроса об отказе в возбуждении уголовного преследования: зарубежный опыт// Судебная система и гражданское

общество России. К 150-летию Судебной реформы: Материалы международной научно-практической конференции. 2015. С. 118-119.

11. Когамов М. Ч. Три актуальных вопроса уголовного процесса: проблемы возбуждения, дополнительного расследования, прекращения уголовного дела по реабилитирующим мотивам // Обеспечение конституционных прав граждан в досудебных стадиях уголовного процесса: Материалы международной, научно-практической конференции г. Астана, 26-27 августа 2005г. – Алматы: ДП «Эдельвейс», 2006. С.38-42.

12. Виноградова А.Д. Укрытие преступлений от учета и регистрации: практика прокурорского реагирования // Актуальные проблемы юридической науки и практики: взгляд молодых ученых сборник материалов VII научно-практической конференции молодых ученых. Под редакцией А.Ю. Винокурова, К.А. Комогорцевой; Академия Генеральной прокуратуры Российской Федерации. 2015. С. 156-160.

13. Садвакасова А.Т., Ханов Т.А. Компетенция прокурора по рассмотрению и принятию решения по результатам проверки сообщений о правонарушении // Актуальные проблемы современности. 2019. № 3 (25). С. 37-42.

14. Андросов С.В. К вопросу о соотношении компетенции и функций прокурора в досудебном производстве // Альманах молодого исследователя. 2016. № 1. С. 102-105.

15. Веретенников Н.В. Выявление прокурором типичных нарушений законности на первоначальном этапе уголовного судопроизводства // Северо-Кавказский юридический вестник. 2008. № 1. С. 83-86.

ТҮЙІНДЕМЕ / RESUME

Ханов Талғат Ахматзиұлы,
«Қазтұтынуодағы» Қарағанды университеті, Қарағанды, Қазақстан Республикасы
Сәдуақасова Адель Талғатқызы
Б. Бейсенов атындағы Қарағанды ІІМ Қарағанды академиясының докторанты,
Қарағанды, Қазақстан Республикасы

ПРОКУРОРДЫҢ СОТҚА ДЕЙІНГІ ІС ЖҮРГІЗУ КЕЗІНДЕ ІС ЖҮРГІЗУ ШЕШІМДЕРІН ҚАБЫЛДАУДАҒЫ ҚҰЗЫРЕТІ ТУРАЛЫ

Мақалада уәкілетті органдарға келіп түскен құқық бұзушылық туралы хабарламаларды тексеру кезінде азаматтардың құқықтарының бұзылу фактілері бойынша прокурордың әрекет ету мәселелері қарастырылған. Процессуалдық шешім қабылданған сәттен бастап оның заңдылығын тексеруге дейін прокурорлық қадағалаудың тиімділігіне, азаматтардың құқықтары мен заңды мүдделерін қамтамасыз етуге ықпал етпейтін елеулі уақыт өтуі мүмкін екендігі көрсетілген. Сотқа дейінгі тергеп-тексеруді бастау туралы шешім қабылдау өкілеттігін прокурорға беру қажеттігі туралы ұсыныс енгізілді.

Тірек сөздер: қылмыстық іс жүргізу; заңдылық принципі; сотқа дейінгі тергеу; прокурордың өкілеттіктері; прокурорлық қадағалау; құқық бұзушылық; мәлімдеме; қылмыс туралы хабарлау.

Khanov Talgat Akhmatzievich,
Karaganda University "Kazpotrebsoyuz", Karaganda, Republic of Kazakhstan
Sadvakasova Adel Talgatovna
Karaganda Academy of the Ministry of Internal Affairs of the Republic of Kazakhstan
named after B. Beissenova, Karaganda, Republic of Kazakhstan

ON THE COMPETENCE OF THE PROSECUTOR IN THE MAKING OF PROCEEDING DECISIONS DURING PRE-JUDICIAL PROCEEDINGS

The article deals with the problems of the prosecutor's response to the facts of violation of the rights of citizens during the verification of reports of an offense received by the authorized bodies. It is stated that from the moment a procedural decision is made to the verification of its legality, a significant time may pass, which does not contribute to the effectiveness of prosecutorial supervision, ensuring the rights and legitimate interests of citizens. A proposal has been put forward on the need to assign to the prosecutor the authority to decide on the start of a pre-trial investigation.

Key words: criminal proceedings; the principle of legality; pre-trial investigation; powers of the prosecutor; prosecutor supervision; offense; statement; reporting a crime.

List of references:

1. Kazakhstan in a new reality: time for action: Message from the Head of State Kassym-Jomart Tokayev to the people of Kazakhstan. September 1, 2020 // https://www.akorda.kz/ru/addresses/addresses_of_president/poslanie-glavy-gosudarstva-kasym-zhomarta-tokaeva-narodu-kazahstana-1-sentyabrya-2020-g
2. Law of the Republic of Kazakhstan dated June 30, 2017 No. 81-VI "On the Prosecutor's Office" https://online.zakon.kz/document/?doc_id=31690116.
3. Nazarov S.N. The problem of universalization of supervisory powers of prosecutors and ways to solve it // Power. 2012. No. 8. P. 155-158.
4. Islamova E.R. The activities of the prosecutor as a guarantee of ensuring the rule of law in the pre-trial stages of criminal proceedings // Actual problems of legal science and practice: the view of young scientists: Materials of the VII scientific-practical. conf. young scientists / ed. A.Yu. Vinokurov and K.A. Komogortseva;. – M.: Acad. Gene. Prosecutor's Office of the Russian Federation, 2015. - P.180-185.
5. Klimova Ya.A. The need to expand the powers of the prosecutor // Siberian criminal procedure and forensic readings. 2016. No. 1 (9). pp. 84-95.
6. Apostolova N.N. Expediency (discretion) in Russian criminal proceedings: author. dis. ... Dr. jurid. Sciences. M., 2010.
7. Toleubekova B.Kh., Kalkaeva N.B., Khvedelidze T.B., Khvedelidze M.Zh. Expediency as a criminal law and criminal procedure principle in the legislation of the Republic of Kazakhstan: a model of the system of guarantees // Juridical sciences, the rule of law and modern legislation: Collection of articles of the III International Scientific and Practical Conference. 2018. P. 63-67.
8. Khanov T.A., Sadvakasova A.T. Expediency as a principle of criminal proceedings // Actual problems of the present. 2019. No. 3 (25). pp. 13-18;
9. Vilkova T.Yu., Mazyuk R.V., Khokhryakov M.A. Expediency as a principle and as a basis for decision-making in criminal proceedings: foreign experience and prospects for application in Russia // All-Russian Journal of Criminology. 2022. V. 16. No. 1. P. 91-100.
10. Klimova Ya.A. The powers of the prosecutor in deciding the issue of refusal to initiate criminal prosecution: foreign experience // Judicial system and civil society in Russia. To the 150th Anniversary of the Judicial Reform: Proceedings of the International Scientific and Practical Conference. 2015. P. 118-119.
11. Kogamov M. Ch. Three topical issues of the criminal process: problems of initiation, additional investigation, termination of a criminal case for non-rehabilitating motives // Ensuring the constitutional rights of citizens in the pre-trial stages of the criminal process: Materials of the international, scientific and practical conference, Astana, 26- August 27, 2005 - Almaty: DP "Edelweiss", 2006. P. 38-42.
12. Vinogradova A.D. Covering crimes from accounting and registration: the practice of prosecutorial response // Actual problems of legal science and practice: the view of young scientists collection of materials of the VII scientific and practical conference of young scientists. Edited by A.Yu. Vinokurova, K.A. Komogortseva; Academy of the General Prosecutor's Office of the Russian Federation. 2015. P. 156-160.
13. Sadvakasova A.T., Khanov T.A. The competence of the prosecutor to consider and make a decision based on the results of verification of reports of an offense // Actual problems of the present. 2019. No. 3 (25). pp. 37-42.
14. Androsov S.V. On the question of the relationship between the competence and functions of the prosecutor in pre-trial proceedings // Almanac of a young researcher. 2016. No. 1. P. 102-105.
15. Veretennikov N.V. Identification by the prosecutor of typical violations of legality at the initial stage of criminal proceedings // North Caucasian Legal Bulletin. 2008. No. 1. P. 83-86.

АВТОРЛАР ТУРАЛЫ МАҒЛҰМАТ

Абдикеев Марат Нурьевич Заң ғылымдарының кандидаты, қауымдастырылған профессор, Е.А.Бөкетов атындағы Қарағанды университеті, Қарағанды, Қазақстан Республикасы

Абікенова Гүлжан Бейбітқызы Заң ғылымдарының магистрі, аға оқытушы Е.А. Бөкетов атындағы Қарағанды университеті, Қарағанды, Қазақстан Республикасы

Ботагарин Руслан Бақыт PhD докторы Қауымдастырылған профессор Е.А. Бөкетов атындағы Қарағанды университеті, Қарағанды, Қазақстан Республикасы

Балгимбекова Гульнара Укибаевна Заң ғылымдарының кандидаты Е.А. Бөкетов атындағы Қарағанды университеті, Қарағанды, Қазақстан Республикасы

Балғымбеков Дәурен Укібайұлы Заң ғылымдарының кандидаты; доцент, кафедра профессоры «Қазтұтынуодағы» Қарағанды университеті, Қарағанды, Қазақстан Республикасы

Байжанова Күлзира Төлөпбергеновна, аға оқытушы, «Академик Е.А. Бөкетов атындағы Қарағанды университеті» КЕАҚ

Дадашов Расим Филага Оғлы 3 курс магистранты Мәскеу заң институты Астана, Қазақстан Республикасы

Жүнісбеков Нұркен Нұрахметұлы Қазақстан Республикасы Ішкі істер министрлігінің Барімбек Бейсенов атындағы Қарағанды академиясы, Қарағанды, Қазақстан Республикасы

Қабжанов Акылбек Тайбулатович, з.ғ. к., профессор, заң пәндері кафедрасының меңгерушісі "Академии" Bolashaq ", Қарағанды, Қазақстан Республикасы

Құлибек Арайлым Бегалықызы Заң ғылымдарының магистрі аға оқытушы «Қазтұтынуодағы» Қарағанды университеті, Қарағанды, Қазақстан Республикасы

Кринин Алексей Андреевич, Ресей Федерациясының Барнаул заң институты Барнаул Заң институтының Сот-медициналық сарапшысы, Алтай өлкесі, Ресей Федерациясы

Нукушева Айгүль Ашимовна Академик Е.А. Бөкетов атындағы Қарағанды университеті азаматтық және еңбек құқығы кафедрасының профессоры, заң ғылымдарының кандидаты, Қарағанды, Қазақстан Республикасы

Мүлкібаева Шынар Рамазанқызы азаматтық және еңбек құқықтары кафедрасының аға оқытушысы академик Қарағанды Е.А.Бөкетов атындағы университеті, КЕАҚ, Қарағанды, Қазақстан Республикасы

Оралбаев Нұрболат Кәртәйович, аға оқытушы, «Академик Е.А. Бөкетов атындағы Қарағанды университеті», КЕАҚ, Қарағанды, Қазақстан Республикасы

Проданик Василий Михайлович, мемлекеттік басқару ғылымдарының кандидаты "Персоналды басқару өңіраралық академиясы" жоғары оқу орны, Киев, Украина

Рахметов Талғат Хасанович, аға оқытушы Қазақстан Республикасының Орал инновациялық және телекоммуникациялық жүйелер университеті, Орал Қазақстан Республикасы

Садвокасова Адель Талгатқызы, Қазақстан Республикасы Б. Бейсенов атындағы Қарағанды ИМ Қарағанды академиясының докторанты, Қарағанды, Қазақстан Республикасы

Турлаев Андрей Викторович Заң ғылымдарының кандидаты, қауымдастырылған профессор, Е.А.Бөкетов атындағы Қарағанды университеті Қарағанды, Қазақстан Республикасы

Тілеп Тоғжан Самалқызы - Е.А. Бөкетов атындағы Қарағанды университеті азаматтық және еңбек құқығы кафедрасы, Қарағанды, Қазақстан Республикасы

Шарипов Сергей Равильевич Заң ғылымдарының кандидаты, кафедра доценті «Қазтұтынуодағы» Қарағанды университеті, Қарағанды, Қазақстан Республикасы

Шошаева Лаура Санабековна Аға оқытушы «Қазтұтынуодағы» Қарағанды университеті, Қарағанды, Қазақстан Республикасы

Шнайдер Мария Владимировна Ресей Федерациясының Барнаул заң институты Барнаул Заң институтының Сот-медициналық сарапшысы, Алтай өлкесі, Ресей Федерациясы

Ханов Талғат Ахматзиұлы, заң ғылымдарының докторы, доцент, «Қазтұтынуодағы» Қарағанды университеті, Қарағанды, Қазақстан Республикасы

Ыбырай Алмаш Курмановна Заң ғылымдарының магистрі Аға оқытушы Е.А. Бөкетов атындағы Қарағанды университеті, Қарағанды, Қазақстан Республикасы

СВЕДЕНИЯ ОБ АВТОРАХ

Абдикеев Марат Нурыевич кандидат юридических наук, ассоциированный профессор, Карагандинский университет имени Е.А.Букетова, Караганда, Республика Казахстан

Абикенова Гулжан Бейбитовна Магистр юридических наук Старший преподаватель Карагандинский университет им.Е.А.Букетова, Караганда, Республика Казахстан

Ботагарин Руслан Бақыт Доктор PhD Ассоциированный профессор Карагандинский университет им.Е.А.Букетова, Караганда, Республика Казахстан

Балгимбекова Гульнара Укибаевна Кандидат юридических наук Профессор Карагандинский университет им.Е.А.Букетова, Караганда, Республика Казахстан

Балгимбеков Даурен Укибаевич Кандидат юридических наук; доцент Профессор кафедры Карагандинский университет «Казпотребсоюза», Караганда, Республика Казахстан

Байжанова Кульзира Толепбергеновна, старший преподаватель, НАО «Карагандинский университет имени академика Е. А. Букетова», Караганда, Республика Казахстан

Дадашов Расим Филага Оглы Аспирант 3 курса Московского юридического института, Астана, Республика Казахстан

Жунисбеков Нуркен Нурахметович Карагандинская академия Министерства внутренних дел Республики Казахстан имени Баримбека Бейсенова, Караганда, Республика Казахстан

Кабжанов Акылбек Тайбулатович, заведующий кафедрой правовых и финансовых дисциплин академии «Bolashaq», кандидат юридических наук, профессор, Караганда, Республика Казахстан;

Кулибек Арайлым Бегалыкызы Магистр юридических наук Старший преподаватель Карагандинский университет «Казпотребсоюза», Караганда, Республика Казахстан

Крынин Алексей Андреевич преподаватель кафедры криминалистики Барнаульского юридического института МВД России Барнаул, Алтайский край, Российская Федерация

Нукушева Айгуль Ашимовна Профессор кафедры гражданского и трудового права Карагандинского университета имени академика Е.А. Букетова, кандидат юридических наук, доцент, Караганда, Республика Казахстан

Мулькубаева Шынар Рамазановна старший преподаватель кафедры гражданского и трудового права Карагандинского университета имени академика Е.А. Букетова, Караганда, Республика Казахстан

Оралбаев Нурболат Картайович, старший преподаватель, НАО «Карагандинский университет имени академика Е. А. Букетова», Караганда, Республика Казахстан

Проданик Василий Михайлович, кандидат наук государственного управления Высшее учебное заведение «Межрегиональная академия управления персоналом», Киев, Украина

Рахметов Талгат Хасанович, старший преподаватель, Казахстанский университет инновационных и телекоммуникационных систем, Уральск, Республики Казахстан

Садвакасова Адель Талгатовна, доктор PhD, научный сотрудник Центра по исследованию проблем следственной деятельности органов внутренних дел, Карагандинская академия МВД РК имени Б. Бейсенова, Караганда, Республика Казахстан

Турлаев Андрей Викторович кандидат юридических наук, ассоциированный профессор, Карагандинский университет имени Е.А.Букетова, Караганда, Республика Казахстан

Тлеп Тогжан Самаловна - преподаватель кафедры гражданского и трудового права Карагандинского университета имени академика Е.А. Букетова, Караганда, Республика Казахстан

Шнайдер Мария Владимировна- курсант Барнаульского юридического института МВД России Барнаул, Алтайский край, Российская Федерация

Шарипов Сергей Равильевич Кандидат юридических наук Доцент кафедры Карагандинский университет «Казпотребсоюза», Караганда, Республика Казахстан

Шошаева Лаура Санабековна Старший преподаватель Карагандинский университет Казпотребсоюза, Караганда, Республика Казахстан

Ханов Талгат Ахматзиевич, доктор юридических наук, профессор, Директор НИИ экономических и правовых исследований Карагандинского университета Казпотребсоюза, Караганда, Республика Казахстан

Ыбырай Алмаш Курмановна магистр юридических наук, старший преподаватель Карагандинский университет им.Е.А. Букетова, Караганда, Республика Казахстан

INFORMATION ABOUT AUTHORS

Abdikeyev Marat Candidate of Law, Associate Professor, Karaganda University named after E.A. Buketov Karaganda city, Republic of Kazakhstan

Abikenova Gulzhan Master of Laws Senior Lecturer Karaganda University named after E.A. Buketova, Karaganda, Republic of Kazakhstan

Botagarin Ruslan Bakyt Доктор PhD Associate professor Karaganda University named after E.A. Buketova, Karaganda, Republic of Kazakhstan

Bayzhanova Kulzira Tolepbergenovna, senior lecturer, Non-profit Joint Stock Company "Karaganda University named after Academician E. A. Buketov", Karaganda, Republic of Kazakhstan

Balgimbekova Gulnara Professor PhD Karaganda University named after E.A. Buketova, Karaganda, Republic of Kazakhstan

Balgimbayov Dauren Ukibaevich Candidate of Legal Sciences; Docent Karaganda University «Kazpotrebooyuz, Karaganda, Republic of Kazakhstan

Dadashov Rassim 3rd year postgraduate student Moscow Law Institute Astana, Kazakhstan

Zhunisbekov Nurken Nurakhmetovich Karaganda Academy of the Ministry of Internal Affairs of the Republic of Kazakhstan named after B. Beisenov, Karaganda, Republic of Kazakhstan

Kabzhanov Akylbek Taybulatovich, Head of the Department of Legal and Financial Disciplines of «Bolashak» Academy, Candidate of Law Sciences, Professor, Karaganda, Republic of Kazakhstan;

Kulibek Araylym Begalykyzy Master of Laws Senior Lecturer Karaganda University «Kazpotrebooyuz», Karaganda, Republic of Kazakhstan

Krynin Alexei Andreevich Teacher of the Department of Criminalistics of the Barnaul Law Institute of the Ministry of Internal Affairs of Russia Barnaul, Altai Territory, Russian Federation

Nukusheva Aigul Ashimovna Professor of the Department of Civil and Labor Law of the Karaganda University named after Academician E.A. Buketov, Candidate of Law, Associate Professor, Karaganda, Republic of Kazakhstan

Mulkubayeva Shynar Ramazanovna Senior Lecturer of the Department of Civil and Labor Law of the Karaganda University named after Academician E.Buketov, Karaganda, Republic of Kazakhstan

Oralbayev Nurbolat Kartayovich, Senior lecturer, Non-profit Joint Stock Company "Karaganda University named after Academician E. A. Buketov";

Prodanik Vasily Mikhailovich Candidate of Sciences of Public Administration Higher Educational Institution "Interregional Academy of Personnel Management", Kiev, Ukraine

Rakhmetov Talgat Khasanovich, Senior Lecturer, Kazakhstan University of Innovative and Telecommunication Systems Oral, of the Republic of Kazakhstan

Sadvakasova Adel Talgatovna, Dr. PHD, Research Center for the Research Center for Investigative Activities of the Internal Affairs Bodies, Karaganda Academy of the Ministry of Internal Affairs of the Republic of Kazakhstan named after B. Beissenova, Karaganda, Republic of Kazakhstan

Turlayev Andrey Candidate of Law, Associate Professor, Karaganda University named after E.A. Buketov Karaganda, Republic of Kazakhstan

Tlep Togzhan Samalovna - teacher of the Department of Civil and Labor Law of the Karaganda University named after Academician Ye.A. Buketov, Karaganda, Republic of Kazakhstan

Sharipov Sergey Ravilevich Candidate of Legal Sciences Associate Professor of the Department Karaganda University «Kazpotrebooyuz», Karaganda, Republic of Kazakhstan

Shoshaeva Laura Sanabekovna Senior Lecturer Karaganda Economic University of Kazpotrebooyuz, Karaganda, Republic of Kazakhstan

Schneider Maria Vladimirovna Student of Barnaul Law Institute of the Interior Barnaul Law Institute of the Interior, Barnaul, Altai Territory, Russian Federation

Khanov Talgat Akhmatzievich, Doctor of Law, Professor, Director of the Research Institute of Economic and Legal Studies of the Karaganda University of Kazdotallia, Karaganda, Republic of Kazakhstan

Ыбырай Алмаш Курмановна Master of Laws Senior Lecturer Karaganda Karaganda University named after E.A. Buketova, Karaganda, Republic of Kazakhstan

УДК 159.947
МРНТИ 19.00.01

Асакаева Дана Саламатовна
shanyrak_karag@mail.ru
Кандидат педагогических наук, доцент кафедры Педагогика
Академия «Bolashaq», Караганда, Республика Казахстан
Копбаева Гульмира Сабитовна
kopbaeva.gulmira@mail.ru
магистр педагогических наук, начальник учебно-методического отдела
КРШ «Жас улан» МО РК, Караганда, Республика Казахстан
Бондарь Тарас Сабыржанович
taras_cooper@mail.ru
Магистрант, Академия «Bolashaq», Караганда, Республика Казахстан

ФОРМИРОВАНИЕ ВОЛЕВЫХ КАЧЕСТВ У ОБУЧАЮЩИХСЯ ВОЕННОЙ ШКОЛЫ-ИНТЕРНАТА

Формирование личностных качеств у старшеклассников является одним из приоритетных направлений социальной политики государства, поскольку они обладают универсальной способностью решать задачи развития личности обучающихся, преодоления трудностей переходного периода и успешно вступить во взрослую жизнь. Среди них немаловажное значение имеют волевые качества. В статье содержательно подчеркивается важность таких качеств, как настойчивость, выносливость и др., которые в педагогической науке относятся к категории «волевых». Авторы обосновывают мнение о том, что волевые качества формируются в процессе получения человеком жизненного опыта, его формирования, и для каждого родителя и педагога это всегда является значимой, практической задачей, от эффективного решения которой во многом зависит настоящее и будущее обучающегося. Зависит как в учебной, так и в постоянно расширяющейся и усложняющейся внеурочной деятельности, так как умение преодолевать трудности в трудных ситуациях связано с наличием у человека развитой системы волевых качеств. В статье авторами определена практическая значимость исследования, направленного на повышение интенсивности формирования волевых качеств у обучающихся военной школы-интерната, необходимость осуществления контроля за ходом формирования волевых качеств в постоянном режиме.

Ключевые слова: военная школа-интернат, волевые качества, волевая саморегуляция, самоконтроль.

Формирование волевых качеств личности начинается в раннем детстве и на каждом конкретном этапе жизни, характеризующемся изменением условий жизни, обучения и т.д., которое имеет свои качественные характеристики. Переход из общеобразовательной школы в военную школу-интернат меняет не просто месторасположение организации образования, меняются психолого-педагогические условия, влияющих на формирование волевых качеств обучающихся и на развитие личности в целом.

Обучение в военной школе-интернате (как и все другие виды деятельности) становится более сложным, требующим гораздо больших усилий, большей самостоятельности и ответственности. Центр физической и духовной жизни ребенка перемещается из дома во внешний мир, переходит в среду сверстников и взрослых [1, с.87].

Ввиду того, что специфика военных школ-интернатов отличается особенностью военно-профессиональной ориентации, взаимоотношения между учителем и обучающимся приобретают характер взаимоотношения взрослых людей, требующих особых правил

поведения: учителя ждут от обучающегося более зрелого, более взрослого поведения, предполагающего проявление волевых качеств личности. И это естественно, ведь в рамках военной подготовки, обучающийся становится более физически развитым, дисциплинированным, выносливым и ловким.

Большое значение для юного обучающегося начинает играть роль, которую он выполняет в группе сверстников, где ему важно общественное мнение о нем. А так как требования взрослых и сверстников, как правило, расходятся, то каждый раз приходится делать выбор, требующий от него значительных волевых усилий [2, с.49].

Обучение в военной школе-интернате дает новые возможности и необходимость выполнения правил Устава и внутреннего распорядка. У обучающихся школы-интерната (уланов) много новых и разнообразных занятий, выходящих за рамки общеобразовательной школы. Уланы начинают усиленно заниматься спортом, военной подготовкой, углубленным изучением профильных дисциплин. По многочисленным опросам среди уланов воспитание волевых качеств выходит на первое место из всех возможных личностных качеств. Большинство исследователей отмечают, что уровень сформированности волевых качеств старших школьников в начале обучения не соответствует требованиям изменившейся для них социальной среды. Они недостаточно организованы, легко поддаются трудностям, легче поддаются чужому влиянию, часто ведут себя вопреки ранее усвоенным требованиям и правилам поведения.

Кроме того, возраст перехода из общеобразовательной школы в военную, характеризуется особенностями перехода от подросткового возраста к юности.

Юноши, как и подростки, отличаются повышенным вниманием к своему внешнему виду. Даже если все физические показатели в норме, они предрасположены находить в себе различного типа отклонения. И эта повышенная чувствительность может вызывать реакции, отличающиеся конфликтностью, а в некоторых случаях даже психические расстройства невротического характера.

В то же время юношество – это период самоопределения. Возникает задача личностного, социального и профессионального самоопределения. Развитие мировоззрения, жизненной позиции, дифференциация психических способностей и интересов, развитие интегративных механизмов самосознания. Главной социальной задачей является выбор профессии. Поэтому ведущей становится учебная и профессиональная деятельность.

Благодаря этому у молодого человека формируются определенные познавательные и профессиональные интересы. Ученые в данной области исследований наблюдают формирование исследовательских навыков, появляется потребность в умении строить жизненные планы, вырабатываются нравственные идеалы, самосознание.

Установлено, что при переходе от подросткового возраста к юношескому происходит изменение отношения к будущему: если подросток смотрит на будущее с позиции настоящего, то юноша смотрит на настоящее с позиции будущего. В контексте нашего исследования необходимо учитывать тот факт, что в военную школу-интернат поступают 15-летние дети, для которых сложно определить точный возрастной период - подросток или юноша. Соответственно, речь пойдет о подростково-юношеском возрасте, как переходном периоде во взрослую жизнь.

Безусловно, сформированность волевых качеств у молодых людей по сравнению с более младшим возрастом не возвращается назад и их уровень не снижается, поскольку молодые люди живут в более сложной социальной ситуации, требующей от них более высоких форм саморегуляции, в том числе более активных проявлений волевых качеств, к чему большинство из них, как правило, не готовы [3, 4]. В подростково-юношеском возрасте развивается способность к анализу своего поведения, собственного личностного отношения к окружающему, собственных образцов для подражания, собственных требований к себе. Причем эти требования часто не совпадают с возможностью их удовлетворения. В результате они часто ощущают себя людьми со слабой волей, что вызывает у них неудовлетворенность собой, чувство неполноценности [5, 122].

Ввиду того, что наши исследуемые обучающиеся военной школы-интерната являются старшими школьниками, то большой интерес для нас представляют эмпирические исследования по установлению связи между формированием волевых качеств у школьников и факторами, влияющими на этот процесс. Вот несколько примеров таких исследований. Так, С.И. Хохлова исследует связь между проявлениями волевых качеств старшеклассников и интересом к деятельности. В то же время исследователь отмечает, что школьники проявляют

более высокую волевую активность при изучении нелюбимых предметов. Они требуют от них большей настойчивости, терпения, проявления всех волевых качеств [6, с. 23-25].

Неблагоприятное влияние чрезмерной регламентации поведения на развитие саморегуляции, на творческую активность и инициативу, изучается в работах И.И. Чесноковой, где в условиях чрезмерной регуляции человек становится малоактивным, ждет указаний извне и привыкает руководствоваться только ими. В то же время при недостаточной регуляции поведения формируются его диффузные формы, что выражается в слабом развитии процессов контроля поведения и самоконтроля [7, с. 64-71].

Соответственно, уланы первого года обучения требуют особого внимания со стороны взрослых, т.к. для военной школы-интерната характерна повышенная регламентация поведения. И смена психолого-педагогических условий обучения должна быть максимально эффективной для молодой личности, предполагающая сведение к минимуму возможность психологической травмы.

Возраст старших школьников – важный этап в развитии умственных способностей, при котором умственная деятельность становится более активной и самостоятельной, развивается способность мыслить гипотезами. Подростковый возраст характеризуется большей (по сравнению с юношеским возрастом) дифференциацией эмоциональных реакций и способов выражения эмоциональных состояний. Настроения более устойчивые и осознанные (саморегуляция).

Проявив определенные волевые качества в одном виде деятельности, обучающийся переходного возраста может не обнаружить их в другом. На формирование волевых качеств в данный период развития в онтогенезе влияет множество факторов, поэтому важно активировать те из них, которые побуждают обучающихся к постоянному проявлению волевых качеств, формировать их, закреплять в числе необходимых личностных качеств. К числу этих факторов мы относим средства военной подготовки. Их целенаправленное, акцентированное применение активизирует формирование волевых качеств у уланов, оптимизирует их структуру в соответствии с особенностями развития личности в этот период.

Нами было проведено исследование обучающихся одной из казахстанских военных школ-интернатов по методике «Исследования волевой саморегуляции» А.В. Зверкова и Е.В. Эйдмана. Методика позволила определить степень развития собственной воли, способность уланов военной школы сознательно управлять своими действиями побуждениями и различными состояниями.

Уровень развития волевой саморегуляции может быть определен в целом и отдельно по таким свойствам характера как «настойчивость» и «самообладание» [8]. Результаты данной методики достаточно интересные и оправдывающие специфику и условия воспитания и обучения уланов, которые проявляются в высоком уровне дисциплины, подчинении старшему по званию, соревновательных условиях, дисциплинарным взысканиям за отклонение в поведении от школьного устава.

По всем шкалам наблюдаются статистически значимые различия между обучающимися 2 курса и 1 курса. Высокий балл у уланов 2 года обучения - 78% (41,5% у обучающихся 1 года обучения) по «Общей шкале» характерен для лиц эмоционально зрелых, активных, независимых, самостоятельных. Их отличает спокойствие, уверенность в себе, устойчивость намерений, развитое чувство собственного долга. В предельных случаях у них возможно нарастание внутренней напряженности, связанной со стремлением проконтролировать каждый нюанс собственного поведения и тревогой по поводу малейшей его спонтанности. Соответственно, у уланов первого года обучения наблюдается импульсивность и неустойчивость намерений. Это может быть связано как с незрелостью, так и с выраженной утонченностью натуры, не подкрепленной способностью к рефлексии и самоконтролю.

Таким образом, высокие показатели «волевой саморегуляции» у уланов 2 года обучения отличают их от обучающихся 1 года обучения такими качествами, как спокойствие, уверенность в себе, устойчивость намерений, реалистичность взглядов, развитое чувство собственного долга.

В связи с чем, для достижения эффективности результатов обучения, педагогическому коллективу школы необходимо усиленное внимание при психолого-педагогическом сопровождении обучающихся, в частности уланов первого года обучения.

Список использованной литературы:

1. Кон, И.С. Психология ранней юности / И.С. Кон. – М.: Просвещение, 1989. – 255 с.
2. Шикова, О.В. Воля / О.В. Шикова. – М.: У Никитских ворот, 2012. – 189 с.
3. Осницкий, А.К. Психологический анализ агрессивных проявлений учащихся / А.К. Осницкий // Вопросы психологии. – № 3. – 1994. – С. 61–68
4. Венгер, А.Л. На что жалуетесь? Выявление и коррекция неблагоприятных вариантов развития личности у детей и подростков / А.Л. Венгер. – М.: Эксперимент, 2000. – 180 с.
5. Обухова, Л.Ф. Детская психология / Л.Ф. Обухова. – М.: Тривола, 1995. – 360 с.
6. Хохлов, С.И. Интерес, внимание и воля / С.И. Хохлов; под ред. В.И. Селиванова // Проблемы психологии воли. – Рязань: РГПИ, 1974. – С. 23–25.
7. Чеснокова, И.И. О психологических предпосылках самовоспитания / И.И. Чеснокова // Психологический журнал. – Том 1. – 1980. – С. 64–71.
8. Иванников, В.А. Психологические механизмы волевой регуляции: учебное пособие / В.А. Иванников. - СПб.: Изд-во «Питер», 2006. - 208 с.

РЕЗЮМЕ/RESUME

Асақаева Дана Саламатовна
«Bolashaq» Академиясы, Қарағанды, Қазақстан Республикасы
Көпбаева Гульмира Сабитовна
ҚР ҚМ Қарағанды республикалық «Жас ұлан» мектебі, Қарағанды, Қазақстан Республикасы
Бондарь Тарас Сабыржанович
«Bolashaq» Академиясы, Қарағанды, Қазақстан Республикасы

ӘСКЕРІ ИНТЕРНАТ ОҚУШЫЛАРЫНЫҢ ЕРДІ ҚАСИЕТТЕРІН ҚАЛЫПТАСТЫ

Жоғары сынып оқушыларының жеке қасиеттерін қалыптастыру мемлекеттің әлеуметтік саясатының басым бағыттарының бірі болып табылады, өйткені олар білім алушылардың жеке басын дамыту, өтпелі кезеңдегі қиындықтарды жеңу және ересек өмірге сәтті ену міндеттерін шешуге әмбебап қабілетке ие. Олардың ішінде ерікті қасиеттер маңызды. Мақалада педагогика ғылымында «ерік-жігер» санатына жататын табандылық, төзімділік және т.б. сияқты қасиеттердің маңыздылығы атап өтіледі. Авторлар ерікті қасиеттер адамның өмірлік тәжірибесін алу, оны қалыптастыру процесінде қалыптасады деген пікірді негіздейді және әр ата-ана мен мұғалім үшін бұл әрдайым маңызды, практикалық міндет болып табылады, оны тиімді шешуге көбінесе білім алушының бүгінгі мен болашағы байланысты болады. Бұл оқу іс-әрекетіне де, үнемі кеңейіп, күрделене түсетін сабақтан тыс жұмыстарға да байланысты, өйткені қиын жағдайларда қиындықтарды жеңе білу адамның ерікті қасиеттердің дамыған жүйесінің болуымен байланысты. Мақалада авторлар әскери мектеп-интернат білім алушыларында ерікті қасиеттерді қалыптастыру қарқындылығын арттыруға, ерікті қасиеттерді тұрақты режимде қалыптастыру барысын бақылауды жүзеге асыру қажеттілігіне бағытталған зерттеудің практикалық маңыздылығын анықтады.

Тірек сөздер: әскери мектеп-интернат, ерікті қасиеттер, ерікті өзін-өзі реттеу, өзін-өзі бақылау.

Assakayeva Dana
Academy «Bolashaq», Karaganda, Republic of Kazakhstan
Kopbaeva Gulmira
Head of the Educational and methodological department
Karaganda Republican School «Zhas Ulan», Karaganda, Republic of Kazakhstan
Bondar Taras
Academy «Bolashaq», Karaganda, Republic of Kazakhstan
FORMATION OF VOLATILE QUALITIES IN STUDENTS OF MILITARY BOARDING SCHOOLS

The formation of personal qualities among high school students is one of the priority areas of the state's social policy, since they have a universal ability to solve the problems of developing the

personality of students, overcoming the difficulties of transition and successfully entering adulthood. Among them, strong-willed qualities are of important importance. The article meaningfully emphasizes the importance of such qualities as perseverance, endurance, etc., which in pedagogical science belong to the category of "strong-willed." The authors substantiate the opinion that strong-willed qualities are formed in the process of obtaining a person's life experience, its formation, and for each parent and teacher this is always a significant, practical task, on the effective solution of which the present and future of the student largely depends. It depends both in educational and in constantly expanding and increasing extracurricular activities, since the ability to overcome difficulties in difficult situations is associated with the presence of a developed system of strong-willed qualities in a person. In the article, the authors determined the practical significance of the study aimed at increasing the intensity of the formation of strong-willed qualities among students of a military boarding school, the need to monitor the progress of the formation of strong-willed qualities in a constant mode.

Key words: military boarding school, strong-willed qualities, strong-willed self-regulation, self-control.

List of references:

1. Kohn, I.S. Psychology of Early Youth/I.S. Kohn. - M.: Enlightenment, 1989. - 255 p.
2. Shikova, O.V. Volya/O.V. Shikova. - M.: At the Nikitsky Gate, 2012. - 189 p.
3. Shikova, O.V. Volya/O.V. Shikova. - M.: At the Nikitsky Gate, 2012. - 189 p.
4. Osnitsky, A.K. Psychological analysis of aggressive manifestations of students/A.K. Osnitsky//Questions of psychology. - № 3. - 1994. - 61-68 p.
5. Wenger, A.L. What do you complain about? Identification and correction of adverse personality development options in children and adolescents/AL Wenger. - M.: Experiment, 2000. - 180 p.
6. Obukhova, L.F. Children's Psychology/L.F. Obukhova. - M.: Trivola, 1995. - 360 p.
7. Khokhlov, S.I. Interest, Attention and Will/S.I. Khokhlov; ed. V.I. Selivanova//Problems of psychology of will. - Ryazan: RSPi, 1974. - 23-25 p.
8. Chesnokova, I.I. On the psychological prerequisites of self-education/I.I. Chesnokova//Psychological journal. - Volume 1. - 1980. - 64-71 p.
9. Ivannikov, V.A. Psychological mechanisms of strong-willed regulation: textbook/V.A. Ivannikov. - St. Petersburg: Publishing House "Peter," 2006. - 208 s.

ӘОК 373.2.02
FTAXP14.23.09

Бакарамова Сымбат Амангелдиевна
bakaramova@inbox.ru

Жанысбаева Роза Мазраповна
rozaakan@mail.ru

«Bolashaq» Академиясы, Қарағанды, Қазақстан Республикасы

МЕКТЕП ЖАСЫНА ДЕЙІНГІ БАЛАЛАРДЫҢ СУРЕТ САЛУ САБАҚТАРЫНДА ШЫҒАРМАШЫЛЫҚ ҚАБІЛЕТТЕРІН ДАМУ

Мақалада балалар шығармашылығын дамыту мәселесі барған сайын өзекті бола түсуде, өйткені қазіргі педагогика ғылымында бұл мәселе әлі де жеткілікті зерттелмеген. Мектепке дейінгі мекемелердің жұмыс тәжірибесінде балалармен сабақта және одан тыс уақытта жұмыс істеудің бағдарламалық мазмұны мен әдістемесі негізінен тек қалыптастыруға бағытталған. Бала мектепке келгенде қабылдау, ойлау және есте сақтау қабілеті жоғары дәрежеде болуы тиіс. Сондықтан балаға мектепке дейін бейнелеу қабілетін дамыту маңызды.

Тірек сөздер: бейнелеу өнері, ойлау, шығармашылық, дамыту, сабақ, балалар, дамыту, графикалық, іс-әрекет, қабілет.

Мектепке дейінгі жас тек бейнелі ойлауды ғана емес, сонымен қатар қиялды, шығармашылық қабілеттердің негізін құрайтын психикалық процестерді дамыту үшін ең

қолайлы кезең екендігі дәлелденген. Сондықтан балалар шығармашылығын дамыту мектепке дейінгі тәрбиенің негізгі міндеттерінің бірі болып табылады, Е.А. Флерина, Т.С. Комарова, Г.Г. Григорьева және т.б. зерттеуі бойынша балалар шығармашылығын дамыту мектеп жасына дейінгі балалардың бейнелеу іс-әрекетінде жатыр, өйткені баланың бейнелеу іс-әрекетін игеру оның негізгі құрылымдық компоненттерін игеруді білдіреді: мотивтер, мақсат қою, іс-әрекеттер және негізгі ойлау және қиял операциялары. Балалар шығармашылығын дамыту мәселесі барған сайын өзекті бола түсуде, өйткені қазіргі педагогика ғылымында бұл мәселе әлі де жеткілікті зерттелмеген. Мектепке дейінгі мекемелердің жұмыс тәжірибесінде балалармен сабақта және одан тыс уақытта жұмыс істеудің бағдарламалық мазмұны мен әдістемесі негізінен тек қалыптастыруға бағытталған.

Балалар шығармашылығын дамыту мәселесі белгілі педагог-психолог Л.С. Выготскийдің еңбектерінде қарастырылды. Ол былай деп жазды: "Шығармашылық әрекетті үйрету мүмкін емес, бірақ бұл тәрбиешіге оның білімі мен көрінісіне ықпал ету мүмкін емес дегенді білдірмейді". Выготский бейнелеу өнері жас балалар үшін шығармашылық жұмыстың ең алғашқы, ең қолжетімді және тартымды түрі екенін атап өтті. Бейнелеу іс-әрекетін шебер және әдепті басқару баланың қабілеттерін дамытуға көмектеседі [1]. Сонымен, Т.С. Комарова сурет салу техникасын қамтитын графикалық дағдыларды игеру ретінде бейнелеу қабілетінің құрамдас бөлігін зерттеді. Ол графикалық дағдылардың мазмұнын анықтады, жалпы мектеп жасына дейінгі балаларға және әртүрлі жас топтарындағы балаларға қол жетімді осы дағдылардың жүйесін анықтады, оларды қалыптастыру әдістемесін жасады. Н.П. Сакулина бұл мәселені олардың нақтылығына, дұрыстығына, дәйектілігіне байланысты зерттеуге ерекше назар аудару керек деді.

Мектеп жасына дейінгі балалардың шығармашылығы тәрбие мен оқыту процесінде алынған байқалғанды қайта құру ғана емес, сонымен бірге қабылдағанды өзгерту, өз бастамасын бейнеленгеннің идеясына, мазмұнына, формасына енгізу, яғни көшіру ғана емес, сонымен қатар қайта құру қабілеті деп түсініледі. Бұл анықтаманы алғаш рет Е.А. Флерина берді. Оның пікірінше, балалар шығармашылығының дамуы деп баланы тәрбиелеу мен оқытудың әсерінен жоғары бейнелеу дағдыларын игеру процесі түсініледі. Бұл процесс біркелкі емес, үздіксіз өзара әрекеттесу және оны қалыптастыратын әртүрлі тенденциялардың күресі арқылы жүреді. Е.А. Флеринаның балалар шығармашылығын зерттеуі бір баланың бейнеленген нақты мазмұнына байланысты әр түрлі материалдарда ғана емес, сонымен бірге бір материалда да шығармашылықтың әр түрлі "кезеңдерін" ашатындығын көрсетеді.

Дұрыс басшылық жағдайында баланың шынайы шығармашылық мүмкіндіктері қалыптасады, содан кейін оның даму процесі сәтті өтеді. Бұл нұсқаулықтан айырылған бала, әдетте, шығармашылықтың төмендеген көрсеткіштерін береді және оның дамуының алғашқы кезеңдерінде тоқтайды.

Бала нені және қалай бейнелейді, оның өмір құбылыстары мен оқиғаларына деген көзқарасы маңызды мәселелер болып табылады. Көшбасшылық жүйесі баланың батыл және барған сайын оның түсінуіне қол жетімді әдемі нәрсені бейнелейтініне көз жеткізуі керек. Суреттегі шығармашылық процесс, егер ол сурет сапасын жүйелі түрде жақсартуға негізделген болса, пайда болуы және дамуы мүмкін. Тек осы мектепке дейінгі шақта балалардың шығармашылық қиялы дамиды. Бала әртүрлі тақырыптық тапсырмаларды сапалы орындай бастайды және өз ниеті бойынша әрекет етеді. Егер басшылық әлсіз немесе дұрыс болмаса, бала сурет салуға деген ұмтылысын тез жоғалтады, бұл дамуды тежейді. Мектеп жасына дейінгі балалардың шығармашылық процесі ерекше [2]. Ойында қалыптасқан функция (оның негізінде кейбір заттарды басқалармен алмастыру) балаға өзінің салған суреттерін қоршаған әлемнің заттары мен құбылыстарын түсінуге көмектеседі. Бұл жағдай шығармашылық процестің барлық кезеңдерінің ерекшелігіне әсер етеді. Ол шығармашылықтың пайда болу кезеңі мектеп жасына дейінгі баланың іс-әрекетіне тән екенін, алайда дами отырып, ол алдын-ала емес, іс-әрекеттің орындаушылық бөлігінде дамитынын атап өтті. Балаға сурет салудың мәні, баланың шығармашылық және психикалық танымдық қабілеттерінің дамуы болып табылады.

Г.Г. Григорьева бейнелеу өнеріндегі сурет салу алдын-ала ойластыру қабілеті оқу процесінде ересектердің әсерінен қалыптасатынын айтты. Шығармашылық қабілеттің табиғи дамуында мұндай кезең мектеп жасына дейінгі баланың әрекеттерінде пайда болмауы мүмкін. Бала, әдетте, суретті сөйлеумен сүйемелдейді, кейде оны сөйлеу арқылы жоспарлайды. Мектеп жасына дейінгі баланың іс-әрекетінде жұмысты аяқтау кезеңі де бар, бірақ ол, әдетте, кескінді нақтылаумен байланысты емес. Г.Г. Григорьева балалардың бейнелеу іс-әрекетінде барлық

кезеңдер ұсынылатындығын, бірақ олар уақыт өте келе қысқарып, жоспардың іске асырылуы біріктірілгенін атап көрсетеді.

Көркемдік қызметте шығармашылықты көрсетудің тағы бір маңызды шарты-баланың мектепке дейінгі мекемеде және отбасында қызықты мазмұнды өмірін ұйымдастыру; оны жарқын әсерлермен байыту, идеялардың пайда болуына негіз болатын және қиялдың жұмысы үшін материал болатын эмоционалды-интеллектуалды тәжірибені қамтамасыз ету. Бұл тәжірибе баланың бүкіл өмірлік жүйесімен жасалады (бақылау, сабақ, ойын, қарым-қатынас және т.б.) және ойындар, шығармашылық әңгімелер, суреттер және т. б. үшін негіз болады [3].

Осыған сәйкес, біз балалармен ересек адамдар неғұрлым көп жұмыс жасаса, олардың арасындағы қарым-қатынас соғұрлым көп болуы керек деген қорытындыға келдік. Тәрбиешілер проблеманы біртұтас көзқараспен біріктірген жағдайда ғана, жеке тұлғаның біртұтас көзқарасы мен тәрбиесі, мектеп жасына дейінгі баланың толыққанды психикалық дамуы мүмкін.

Осылайша, біз педагогтың міндеті - әр кезеңде осы процестердің дамуына көмектесу, шығармашылық тұлғаны тәрбиелеуге мүмкіндік беретін әдістер мен құралдарды табу деген қорытындыға келеміз. Сондықтан оқыту мен шығармашылықтың өзара байланысы мәселесін түсіну, балалардың бейнелеу іс-әрекетінің мазмұнын және балаларды оқытудың барлық тәрбиеленушілерінде мектепке дейінгі жаста шығармашылық көріністерді қалыптастыруға мүмкіндік беретін осындай әдістерді табу өте маңызды.

Н.П. Сакулинаның зерттеулері оқыту шығармашылықтың дамуына кедергі келтірмейтінін көрсетеді. Бұл оның қалыптасуына, дамуына ықпал етеді. Педагогтардың жетекшілігімен суреттелген білім, дағдылар мен бейнелеу үшін қажетті сабақтарды игермей, бейнеленген нәрсе туралы жеткілікті нақты идеяларды ала алмай, бала өзін дәрменсіз сезінеді, ойлағанын емес, не істейтінін салуға мәжбүр болады. Бірақ шығармашылық тек қажетті дағдыларды үйренуге байланысты болмауы керек екенін ұмытпаңыз. Е. А. Флерина өз уақытында оқу мен шығармашылықтың арақатынасын өте дәл тұжырымдады. Оның айтуынша, әр оқу сабағында шығармашылыққа орын болуы керек, ал әр шығармашылық сабақта оқу элементтері болуы керек. Бұл педагогтың танымдық іс-әрекетті мақсатты түрде ұйымдастыра білуінен, баланы дербестік пен шығармашылыққа итермелеуінен тұрады. Сондықтан оқытуды түсінуді міндеттердің тар шеңберін шешу тәсіліне (білім мен дағдыларды қалыптастыру) азайтуға болмайды. Зерттелген әдебиеттер негізінде біз бейнелеу қабілеттерін дамыту процесі мен балалардың шығармашылықты дамыту процесі мектепке дейінгі жаста қалыптасудың белгілі бір кезеңдерінен өтетіндігін анықтадық. Педагог баланың қиялын шектемей, балалар шығармашылығын дамытудың қажетті шарттарына сәйкес қабілеттер мен шығармашылығының дамуына көмектесуі керек, яғни ол табуы керек.

Бірқатар авторлар Н.П. Сакулина, Е.А. Флерина, В.С. Щербаков ересек адамның бейнелеу әрекеті балабақшадан өзгеше екенін көрсетті. Демек, балалардың бейнелеу іс-әрекетін дамыта отырып, оның объективті ерекшеліктерін, атап айтқанда шығармашылық процестің кезеңдерінің реттілігі мен ерекшелігін ескеру қажет. Қазіргі деңгейде мектепке дейінгі педагогиканы дамытуда бейнелеу қызметін ұйымдастырудың жалпы дидактикалық формаларымен қатар қазіргі заманғы талаптарға жауап беретін инновациялық бағдарламаларды дамыту қажеттілігі туындады. "Қылқалам және қарындаш сиқыршылары" бағдарламасы шығармашылық қабілеттерін дамытуға бағытталған. Тікелей білім беру қызметі мектеп жасына дейінгі балалардың бейнелеу қызметінің ерекшеліктерін ескере отырып жоспарланады және жүргізіледі:

Бұл көрсеткіштер негізінен жұмыс процесінде пайда болады, олар табиғаты, тереңдігі бойынша ерекшеленеді.

1. Толықтырулар, өзгерістер, вариациялар, бұрыннан таныс материалды түрлендіру, үйренген ескі элементтердің жаңа комбинациясын жасау. Бұл көрсеткіш қиялдың жұмысын, ойды жобалау және іске асыру кезеңіндегі қиял механизмін (біріктіру әрекеттерінің сипаты) нақтылайды және суреттейді.

2. Өз бетінше іздеу, тапсырманың ең жақсы шешімін сынау.

Бұл көрсеткіш шығармашылық ізденіс әрекетінің болуына, оның мақсатқа бағытталуына және сонымен бірге өзгергіштігіне назар аударады.

3. Ескі шешімдер жеткіліксіз болған кезде жаңа шешімдерді табу, оларды қолданудағы шығармашылық тапсырмаларды шешудің өзіндік әдістерін табу. Бұл көрсеткіш алғашқы екі көріністің салдары болып табылады, ересек адамның назары баланың әрекет ету тәсілдеріндегі жаңалық дәрежесіне аударылады. Балалардың бейнелеу іс-әрекетін дамыта отырып, оның объективті ерекшеліктерін, атап айтқанда шығармашылық процестің кезеңдерінің ерекшелігін

ескеру қажет. Г.Г. Григорьева өз еңбектерінде баланың шығармашылық іс-әрекетінің нәтижесі-бұл қоғам үшін емес, баланың өзі үшін маңызды өнім екенін атап өтті.

Е.А. Флерина оқыту шығармашылықтың дамуына кедергі келтірмейтінін анықтады. Сондықтан педагогтың міндеті шығармашылықты дамыту үшін қажетті жағдайларды жүзеге асыруды қамтамасыз ету. Балалар шығармашылығының белсенді көрінісі сурет сабақтарында байқалады деген қорытындыға келдік, онда бала сюжетті құра отырып, ерік, қиял, есте сақтау, ойлау сияқты психикалық процестердің жұмысын белсендіреді және тек бейнелеудің дағдылары ғана емес, сонымен қатар шығармашылық қабілеттері дамиды [4]. Әр түрлі авторлардың көзқарастарын қорытындылай келе, біз шығармашылық қабілеттер - бұл белгілі бір қызметті игерудің жоғары сапасын қамтамасыз ететін сурет салуға деген қызығушылығының ерекшеліктері деген қорытындыға келдік. Балалардың сүйікті іс-әрекеттерінің бірі сурет салу, бұл шығармашылық белсенділіктің дамуына үлкен мүмкіндік береді.

Әдебиеттер тізімі:

1. Косминская В.Б. Балабақшадағы бейнелеу өнерінің теориясы мен әдістемесі. Оқу. студенттерге арналған нұсқаулық. Жоғары. Пед. Оқу. Арнайы мекемелер. "Мектепке дейінгі педагогика және психология". - М.: Білім, 2008.
2. Комарова Т.С. Балабақшадағы бейнелеу өнері: Оқыту және шығармашылық. - М.: Педагогика, 2000.
3. Выготский Л.С. Қиял және шығармашылық. - М.: Ағарту, 1999.
4. Флерина Е.А. Оқу-тәрбие басшылығының әсерінен балалардың бейнелеу шығармашылығын дамыту. - М.: Ағарту, 1995.

РЕЗЮМЕ/RESUME

**Бакарамова Сымбат Амангелдиевна
Жанысбаева Роза Мазраповна
Академия «Bolashaq», Караганда, Республика Казахстан**

РАЗВИТИЕ ТВОРЧЕСКИХ СПОСОБНОСТЕЙ ДОШКОЛЬНИКОВ НА УРОКАХ РИСОВАНИЯ

В статье проблема развития детского творчества становится все более актуальной, поскольку в современной педагогической науке этот вопрос до сих пор недостаточно изучен. В практике работы дошкольных учреждений программное содержание и методика работы с детьми на уроках и вне их в основном ориентированы исключительно на формирование. Когда ребенок приходит в школу, он должен иметь высокий уровень восприятия, мышления и памяти. Поэтому важно развивать у ребенка умение изобразить до школы.

Ключевые слова: изобразительное искусство, мышление, творчество, развитие, урок, дети, развитие, графика, деятельность, способности.

SUMMARY/RESUME

**Bakaramova Symbat Amangeldievna
Zhanysbaeva Rosa Mazrapovna
Academy "Bolashaq", Karaganda, Republic of Kazakhstan**

DEVELOPMENT OF CREATIVE ABILITIES OF PRESCHOOLERS IN DRAWING LESSONS

In the article, the problem of the development of children's creativity is becoming more and more urgent, since in modern pedagogical science this issue is still insufficiently studied. In the practice of preschool institutions, the program content and methods of working with children in and out of the classroom are mainly focused exclusively on the formation. When a child comes to school, he must have a high level of perception, thinking and memory. Therefore, it is important to develop the child's ability to portray before school.

Keywords: fine art, thinking, creativity, development, lesson, children, development, graphics, activity, abilities.

List of literature:

1. Kosminskaya V. B. theory and methodology of fine art in kindergarten. Read. a guide for students. High. Ped. Read. Special institutions. "Preschool pedagogy and psychology". - M.: Enlightenment, 2008.
2. Komarova T. S. fine art in kindergarten: education and creativity. - M.: Pedagogy, 2000.
3. Vygotsky L. S. imagination and creativity. - M.: Enlightenment, 1999.
4. Flerina E. A. development of fine art children under the influence of educational guidance. - M.: Enlightenment, 1995.

УДК 372.881.111.1
МРПТИ 14.25.09

Gazikhanova Zhanar Gazizkyzy

shaikhyzada@yandex.ru

Abilkassimova Gulzam

botam@mail.ru

Iskakova Zhazira Yerkenovna

zhazira_iskakova@mail.ru

"Bolashaq" Academy", Karaganda, Republic of Kazakhstan

FEATURES OF TEACHING A FOREIGN LANGUAGE TO PRIMARY SCHOOL STUDENTS

The article deals with the psychological-and-physiological, pedagogical and linguodidactic features of teaching a foreign language to primary school students.

Keywords: foreign language, features of teaching a foreign language, primary school students, elementary school.

In recent decades, foreign languages have been the object of close attention and study not only by scientists but also by ordinary people. At the same time, there is an increasing role of foreign languages in influencing the consciousness and activity of broad segments of the population. It is also necessary to take into account that the knowledge of foreign languages is very significant in the field of personal and professional communication of a person, which allows him to be a step ahead of others.

What comes to the fore now is not just the knowledge of a foreign language, but its understanding and the ability of a person to use the skills acquired in the process of learning in everyday life. In the system of foreign language education, an important place is given to primary education, since the knowledge, skills and abilities acquired by school students during this period form the basis for their further mastery of a foreign language. In modern conditions, the initial stage of teaching a foreign language is shifting towards earlier dates for the start of learning foreign languages. In psychological and pedagogical studies, it has been proved that the period of 6-7 years is the most favorable period in the development of children to start learning a foreign language that allows us to count on greater effectiveness in mastering a foreign language and greater success in the development and upbringing of a child by its means. At this stage, primary school students should form their first ideas about the role of a foreign language in the life of a modern person and the multicultural world, the initial experience of using a foreign language as a means of intercultural communication, as a new tool for understanding the world and culture of other peoples.

In the course of learning a foreign language at the level of primary education, young school students form:

- elementary foreign language communicative competence, i.e. the ability and willingness to communicate at an elementary level with native speakers of the foreign language being studied in oral (speaking and listening) and written (reading and writing) forms with taking into account the speech capabilities and needs of the primary school student;
- a general idea of the structure of the language being studied and its differences from the first language;
- the ability to set and solve feasible communicative tasks, adequately use the available verbal and non-verbal means of communication in order to be polite and friendly partners in communication;

- the positive motivation and sustainable educational and cognitive interest in the subject "Foreign language";
- necessary universal learning activities and special learning skills to lay the foundation for successful mastering of a foreign language at subsequent stages of learning.

The teacher should see classes in a foreign language as part of the overall development of the child's personality, associated with his sensory, physical, and intellectual upbringing and education. Education should be communicative in nature and constantly create a positive psychological attitude in the primary school student toward foreign language speech.

Thus, at the primary stage of education, it is of great importance to create psychological and didactic conditions for the development of a desire in primary school students to learn a foreign language, which in turn requires taking into account the characteristics of elementary school children when teaching a foreign language.

The analysis of domestic and foreign studies allows us to identify the psychological-and-physiological, pedagogical and linguodidactic features that must be considered when teaching a foreign language in primary school age.

1. The main psychological-and-physiological features were considered and identified by such scientists as I. A. Zimnyaya, B. V. Belyaev, L. I. Petrova, V. V. Davydov, A. Ya. Ivanova, M. V. Matyukhina, V.N. Pugach, A.A. Leontiev and others [1]. These include:

- educational and cognitive interest manifested in: the emergence of interest and motivation in learning a foreign language, the desire to learn new things and search for information; the arbitrariness of the cognitive processes of primary school students when they need volitional efforts to direct their learning activities, fulfill the requirements of the teacher, etc.; the reflection of one's own actions, that is an analysis of the results of one's own educational activities, awareness of the degree of understanding of new material in the lesson, the ability to critically react to successes and failures in the process of mastering a new subject; the formation of automatisms of any educational actions that are repeated many times during training; the ability to plan one's learning activities, that is to realize the goal, form a meaningful analysis of the object, set tasks, look for optimal solutions, build an algorithm of actions, predict the result;

- level of reactions to external stimuli: increased susceptibility; impressionability due to the properties of the neuro-psyche apparatus of the primary school student to external stimuli; reactivity, readiness for action (ability to respond to external and/or internal stimuli);

- high level of imitation of foreign language speech to the model of the teacher's speech: at primary school age, this condition occurs due to imperfection in the perception and understanding of feelings, which entails a purely external imitation of adults in expressing feelings and performing actions [2];

- increase in the overall performance of the body with the beginning of schooling but at the same time the poor development of fine motor skills of fingers in learning to write letters of a foreign language, copying sentences, etc., which does not allow to give children large written tasks [3];

- changes in the development of the cerebral cortex and subcortical structures and features of the brain activity of primary school students: by the age of 6-7 years, the cerebral cortex is largely mature, qualitative and structural changes in the brain occur, therefore, at this age, using special techniques, it is possible to assess how mature and how the parts of the brain function, analyze the difficulties in teaching a foreign language that already exist, but more importantly, may arise [3];

- advanced development of oral dialogic speech helps to focus on the dialogue, which, according to N. D. Galskova, "is the most natural form of communication in the classroom. At any stage of the lesson, the teacher's speech is addressed to the students, and the latter are involved in dialogic communication in one way or another" [4].

- perception, attention and memory are predominantly involuntary: in a foreign language lesson, you can often encounter the fact that children, regardless of their intention to complete a task in a foreign language, pronounce sentences in their first language or, for example, answer general questions of a teacher formulated in a foreign language, in the first language; only with time the strengthening of volitional features occur (the ability to manage one's educational activities: to fulfill the commands and requests of the teacher, tasks) which, as the child grows up, lead to the formation of a persistent arbitrariness of all thought processes;

- memorization based on visual perception and thinking plays a huge role in teaching a foreign language: with this type of perception, the child is able to connect the image of an object and everything connected with it with the word in the first language and its equivalent in a foreign language, that greatly facilitates memorizing a new vocabulary.

An important feature of visual-and-figurative thinking processes is the establishment of unusual, "incredible" combinations of objects and their properties; in the transition to schooling, thinking acquires the features of generalization, the primary school student learns to think logically. However, for example, in English, it is still not possible to perceive a sentence logically, hence the difficulty of not understanding the differences in sentence structures in the first language and English arises. On the contrary, visual-and-figurative thinking enables the primary school student to master ideas that reflect the essential patterns of phenomena related to different areas of reality. Such representations are an important acquisition that will help the primary school student to move on to the assimilation of scientific knowledge. Another advantage of this type of thinking is the strengthening of the role of the schema in learning - a cognitive structure that belongs to a class of similar actions that have a certain sequence and form a strongly interconnected whole [5]. With the help of schemes in a foreign language, it is possible to structure and systematize grammatical material, which will greatly facilitate its understanding by students.

The pedagogical features of teaching a foreign language to primary school students are presented in the works and studies of A. K. Markov, L. S. Vygotsky, E. N. Stepanov, S. Yu. Yudin and others.

The first feature of the pedagogical nature is that a new type of activity, educational, begins to exert a dominant influence on the life of a primary school student. A foreign language teacher working at the primary level of the school needs to understand that when a child enters school, the content of his life changes, he enters into new relationships with the world, his activity becomes socially significant, there is a desire to fulfill the "necessary" and "important" for others work. This need forms the inner position of the child; the child acquires the ability to look at himself from the outside through the eyes of an adult. Starting to learn a foreign language, the child finds himself in a situation where, against the background of the desire to be successful, he still needs to adapt to a new pseudo-language environment, thus it is so important to create a situation of success in the lesson for each student. Moreover, the educational activity determines the nature of all types of activity of a primary school student: play, work, communication and relationships with a teacher, peers, parents and other adults [2].

The next pedagogical feature is the strong influence of the teacher's personality, especially in the early stages of primary school age (grades 1-2) which determines the style of relationships with adults in general. A foreign language teacher is a representative of another culture, a carrier and mediator of patterns of behavior and new forms of knowledge, so the child perceives the teacher of this school subject as a unique, interesting person. Especially important during this period is the moral, social, and professional image of the teacher - the level of education, the style of communication, the ability to establish relations "teacher-student", "student-teacher", "student-student". The ability to create conditions for comfortable learning, upbringing and cooperation in a "success situation" in the classroom, identify the psychological and physiological characteristics of the child and build an individual trajectory of his learning and development are the skills that a foreign language teacher needs in order to remain a role model for a child, thereby providing the persistent interest in the subject.

Changes in the style of family relations is such a pedagogical feature, which is the result of the influence of educational activities on all spheres of life of a primary school student. For this reason, the parent, while remaining the main assistant to the child in educational activities, loses his previously indisputable authority in favor of the teacher. It is important to understand that the requirements of a foreign language teacher are special for the child, like the subject itself, and it is extremely important for parents to consider these requirements in order for the student to feel comfortable both in class and at home. Due to the fact that a foreign language as a school subject has its own unique features, which are reflected in the requirements for its teaching, a foreign language teacher should establish contact with the parents of his students from the first days, explain them the nature of the requirements, study the individual characteristics of his students and build an individual trajectory of their development and training by means of the subject.

Speaking about the linguodidactic features of teaching a foreign language to primary school students, many methodologists (G. I. Bogin, N. D. Galskova, I. I. Khaleeva) have in mind the need to take into account the ways of mastering a foreign language.

According to A. A. Leontiev, only the complex development of cognitive processes (memory, attention, and thinking) of the student's personality determines his foreign language abilities [6]. At primary school age, it is too early to conclude whether a child has language abilities or not. During this period, they must be actively developed by making directed efforts.

Understanding the essence of the ways of mastering a foreign language, varying them in accordance with the characteristics of students, the teacher more easily recognizes the difficulties in learning and thereby achieves better results.

The main ways of language acquisition at this stage are:

- "contrastive" acquisition, which is completely under the influence of the first language, it is based on the interference and transfer, so the linguistic phenomena that are the same in both languages can be easily learned by students;

- "identical" acquisition - mastering the elements of a foreign language occurs in the same sequence as the first one;

- "interlingual" acquisition which takes place through taking into account all the factors influencing this process, i.e. when teaching a foreign language, a student forms his own language system, which has the main features of his first language and the one being studied [4].

Thus, understanding the main features of teaching a foreign language to elementary school students allows a teacher working in a primary school to avoid the difficulties that arise during learning and create comfortable conditions for achieving better results with taking into account the individual needs of students.

List of references:

1. Matyukhina M. V., Mikhalchik T. S., Patrina K. P. Psychology of a junior schoolchild: a textbook for part-time students of faculties of training primary school teachers. 2nd edition. - M.: Prosveshenie, 1976. - 208 p.

2. Salmina N. G., Filimonova O. G. Diagnosis and correction of arbitrariness in preschool and primary school age. - M.: Publishing House of MSPPU, 1999. - 210 p.

3. Yasyukova L. A., Pugach V. N. Pedagogical compensation for impaired attention and behavior in children: guidelines for elementary school teachers. - M., 2001. - 28s.

4. Galskova N. D., Nikitenko Z. N. Theory and practice of teaching foreign languages. Primary school: methodological manual. M.: Iris-press, 2004. - 338s.

5. Piaget J. Speech and thinking of the child. - M.: Pedagogica-Press, 1994. - 526 p.

6. Leontiev A. A. Language, speech, speech activity. - M.: Prosveshenie, 1969. - 214 p.

ТҮЙІНДЕМЕ/РЕЗЮМЕ

Газиханова Жанар Газизқызы

Абилкасымова Гульзам

Искакова Жазира Еркеновна

«Bolashaq» Академиясы», Қарағанды, Қазақстан Республикасы

БАСТАУЫШ СЫНЫП ОҚУШЫЛАРЫНА ШЕТЕЛ ТІЛІН ОҚИТУ ЕРЕКШЕЛІКТЕРІ

Мақалада бастауыш сынып оқушыларының шетел тілін оқытудың психологиялық-физиологиялық, педагогикалық және лингводидактикалық ерекшеліктері қарастырылған.

Тірек сөздер: шетел тілі, шетел тілін оқыту ерекшеліктері, бастауыш сынып оқушылары, мектептің бастауыш буыны.

Газиханова Жанар Газизқызы

Абилкасымова Гульзам

Искакова Жазира Еркеновна

«Академия «Bolashaq», Караганда, Республика Казахстан

ОСОБЕННОСТИ ОБУЧЕНИЯ ИНОСТРАННОМУ ЯЗЫКУ УЧАЩИХСЯ НАЧАЛЬНЫХ КЛАССОВ ШКОЛЫ

В статье рассмотрены психолого-физиологические, педагогические и лингводидактические особенности обучения иностранному языку учащихся начальных классов школы.

Ключевые слова: иностранный язык, особенности обучение иностранному языку, учащиеся начальных классов, начальное звено школы.

Список использованной литературы:

1. Матюхина М. В., Михальчик Т. С., Патрина К. П. Психология младшего школьника: учебнометодическое пособие для студентов-заочников факультетов подготовки учителей начальных классов. Издание 2-е. - М.: Просвещение, 1976. - 208 с.
2. Салмина Н. Г., Филимонова О. Г. Диагностика и коррекция произвольности в дошкольном и младшем школьном возрастах. - М.: Изд-во МГППУ, 1999. - 210 с.
3. Ясюкова Л. А., Пугач В. Н. Педагогическая компенсация нарушений внимания и поведения у детей: методические рекомендации для учителей начальной школы. - М., 2001. - 28с.
4. Гальскова Н. Д., Никитенко З. Н. Теория и практика обучения иностранным языкам. Начальная школа: методическое пособие. М.: Айрис-пресс, 2004. - 338с.
5. Пиаже Ж. Речь и мышление ребенка. - М.: Педагогика-Пресс, 1994. - 526 с.
6. Леонтьев А. А. Язык, речь, речевая деятельность. - М.: Просвещение, 1969. - 214 стр.

ӨОК 372.853
ҒТАХР 14.35.09

Кадирибетова Айша Казахбаевна
aishafiz@mail.ru

Наметкулова Райхан Жанузаковна
nametkulova65@mail.ru

**М.Х.Дулати атындағы Тараз өңірлік университеті,
Тараз, Қазақстан Республикасы**

ФИЗИКА КУРСЫНЫҢ ӘДІСНАМАЛЫҚ НЕГІЗДЕРІ

Берілген мақалада физика мамандықтарында білім алатын студенттерге арналған жалпы физика курсының құрылымы туралы мәселе қарастырылып, оны әдіснамалық тұрғыдан жетілдірілу, құрылымдық бірліктің принциптерін дүниетанымдық эволюцияға сәйкес толықтыру бағыттары анықталады.

Тірек сөздер: концепция, құрылымдық бірлік, ғылыми-техникалық прогресс, әлеуметтік-мәдени тапқырлық, ғылымтану принциптері

Кәсіби білім беру саласындағы базалық пәндердің оқу курстарының негізгі мәселелерінің бірі – олардың мазмұнының жаңартылуы болып табылады. Мұнда оқу мазмұнын таңдау критерийлеріне және курстың логикалық құрылымына аса мән беру қажеттілігі айқындала түсуде.

Берілген мақалада физика мамандықтарында білім алатын студенттерге арналған жалпы физика курсының құрылымы туралы мәселе қарастырылады. Қанаттандырылған курс үлгісін құру жолында бірінші болып оның жасалуының құрылымдық бірлігі туралы мәселе тұрады, олар мысалы, «ғылыми теория», «ғылыми концепция» болуы мүмкін. Құрылым бірлігін таңдау, құрылымын жасау және жалпы физика курсының мазмұнын таңдау негізгі параметр-принциптердің шектелген санымен анықталады [1].

Ғылымтану принципі. Ғылымның мазмұны мен оқу курсының мазмұнының қатынасы туралы мәселе аса маңызды емес, себебі ғылыми жаңалықтың ашылуы арасында, яғни жаңа фактінің пайда болуымен немесе ғылымдағы жаңа теорияның пайда болуы және оның оқу курстарында бекітілуі арасында барлық кезде уақыт интервалы болады. Тәжірибелер көрсеткендей, ғылыми нәтижелердің оқу курсына енгізілу үрдісі бірнеше кезеңде жүзеге асырылады: жеке мысалдар, теория элементтері, парадигмалық тақырыптар.

Жалпы физика оқу курсының фрагменттері ретінде ғылыми концепциялардың үйлесімді құрылуының объективті шарттары және мүмкіндіктері базалық ғылыми идеялар жүйесіндегі олардың ролін айқындалған сайын құрылады. Физиканың ғылым ретінде мақсаттары мен міндеттері туралы ғылыми дәстүрдің революциялық өзгерісі, сондай ақ эпистемологиялық түсініктері кезінде жалпы физика курсының құрылымы мен мазмұны дәл ғылымтану ретінде шешуші мәнге ие болады.

Сонымен қатар, «физикалық шындық» эволюциясы курстың мазмұны мен құрылымын қайта қарастырудың жалғыз шарты болып табылмайды. Оқу курсы тұтастай бірқатар параметрлерді жүзеге асыруды қамтамасыз етуі керек, олар, әдетте физиканың тақырыптық мазмұнында көрсетілмейді, бірақ оның құрылуы кезінде әдіснамалық және әдістемелік шешімдерінде болуы керек.

Осылайша, стандартты курсқа релятивтік және кванттық физиканың енуі өзгеріске ұшыраған ғылыми көзқарас жүйесін қанағаттандыратын жаңа логикалық құрылымындарын іздеуге алып келді. Бұл әлемнің ғылыми-жаратылыстану көзқарасына әсер еткен үлкен дүниетанымдық әсермен байланысты. Классикалық емес ғылымның жетістіктері техниканың бағыты мен қарқынын анықтап қана қоймай, жалпы қоғамның дамуына, ғалымдардың философиялық ұстанымдарына әсер етті, ғылым саласындағы моральдық жауапкершілік мәселелерін көтерді. Элементар бөлшектер физикасы және ғарыштық зерттеулер сияқты физиканың салаларындағы ғылыми зерттеулердің сапалық деңгейі мемлекеттің беделінің көрсеткіші болып табылады, ал ғылымның осы бөлімдерінің дамуының әлеуметтік маңызы зор.

Дәл осылайша, мәдениет пен ғылыми-техникалық дамудың өзара әсерлесуінің контекстінде жалпы физика курсының мазмұны мен қоғамдағы үрдістердің байланысын қарастыру қажет. Қоғамдағы әлеуметтік және мәдени жағдайдың гуманитарлық және әлеуметтік ғылымдардың оқу курстарына әсеріне барлық кезде баса мән берілген. Жалпы физика курсының құрылымының әдіснамалық негіздері әлеуметтік және мәдени салалардағы тенденциялармен мазмұны жағынан да терең байланысқан.

Әлеуметтік-мәдени реформалар мен революция кезеңінде білім беру қоғамдық көңіл-күйді өзгертетін және қолдайтын қуатты рычаг ретінде де сұранысқа ие. Жоғары мектеп функциясының осы көзқараспен түсініп қабылдануы - оқу пәндерінің оқыту технологиялары мен дәстүрлі әдістерін өзгертіп қана қоймай, курстардың базалық идеяларын, олардың құрылымы мен мазмұнын түзету қажеттілігін білдіреді. Бұл жерде әлеуметтік-мәдени тапқырлық принципі жетекші болып табылады.

Осы тұста, философ Н.Мухелишвилидің пікіріне құлақ асқан дұрыс. «Біз білім берудің «технологиялық» сипатта болатындығына, іс-әрекеттің дайын тәсілін беретіндігіне үйреніп қалғанбыз. Бірақ, ережелерді ұстанып, әдістердің нұсқауларын мұқият орындай отырып, адамдар болып жатқан нәрселердің қандай да бір трансценденттік мағынасын жоғалтып, осы ережелерді қалай қолданғандығына байланысты өз жауапкершіліктерін сезінбейді. Олар өзгеріп жатқан тарихқа дайын болмай шығады. Технолгиялық білім алған адам (технологиялық деген сөздің кең мағынасында - яғни дайын үлгімен жүретін), үлгілердің авторитарлығын шындықтан да жоғары нәрсе деп санайды. Бірақ егер бүкіл қоғам осы сипатта өмір сүретін болса, антропологиялық апат болары сөзсіз» [2].

Бүгін біз антропоәлеуметтік сәйкестікке қол жеткізу үшін «жеке адам мен ұйымдардың жоғарылаған талаптары мен қабілеттеріне сәйкес болатын адамның жауапкершілігі мен бостандығына басымдылық берілетін» қоғамды құру туралы айтып отырмыз [3]. Осылайша, жоғары білім мәселелерінің ішінде студенттерді қазіргі әлеуметтік-мәдени ситуацияға қатысуын қамтамасыз етіп қана қоймай, оның дамуының заңдылықтары туралы көзқарасты да қалыптастыру, және осы арқылы оны өзгерту мүмкіндіктерін туғызу болып табылады.

Бұл мәселені толыққанды шешу тек «қалыпты» (Кун мағынасында) шеңбердегі көптеген басқатырғыш-тапсырмаларды шешу жолымен оқу материалын идеялардың драмалық қақтығысулары ретіндегі ғылым тарихынсыз, теория мен үлгілердің таңдауынсыз баяндап беру арқылы ғана болмайды. Мұның бәрі заманауи білім беру парадигма шеңберінде орналасқан, бұл жерде негізгі акцент оқудан студенттің дамуына қарай ауысады, ал бұл, ғылыми дүниетанымның тұлғаға әсерін күшейтеді деген сөз. Әрбір адамның әлемнің біртұтастығының маңыздылығын, оның барлық элементтерінің арасындағы берік күрделі байланыстың бар екендігін түсінуге баса мән беріледі.

Осылайша, жаңа қоғамдық-мәдени шарттар «идеологиялық» негіздеделердің, жалпы физика курсының мазмұны мен құрылымының өзгеруін, әлемнің дамуы мен жүйелілігін қамтитын оның жаңа әдіснамалық негізін құруды талап етеді.

Демек, жалпы физика курсы бір-бірінен сапалық айырмашылығы бар екі бастаманың тасымалдаушысы болып табылады. Жалпы физика курсын құрастыруда бөлініп көрсетілген принциптерді басшылыққа ала отырып, курстың мазмұнындағы қандай да бір кез келген сұрақты енгізудің орынды не орынсыз екендігін анықтап, курстың мазмұны мен міндеттері

туралы мәлімдеп қана қоймай, оның құрылымының әдіснамасының маңызды мәселесін шешуге – оның құрылымдық бірлігін таңдауға да болады [4]. .

Қазіргі заманғы жалпы физика курсының үлгісінде мұндай бірлік «ғылыми концепция» болуы керек, ол заманауи тәртіптік өрнектегі ғылымның құрылымы мен генезисін тудыруы керек.

Дегенмен, қазіргі кездегі көптеген оқу құралдарында курстың құрылымдық бірлігі ретінде ғылыми теория қолданылады. «Теория - бұл дедуктивтік әдістерге (теоремаларға) қатысты тұйықталған қасиетке ие болатын, белгілі бір тәртіппен реттелген (әдетте аксиома түрінде) көптеген болжамдар (тілдік мәлімдемелер)» [5]. Мұндай бірлік қазіргі ғылымтану мен әлеуметтік-мәдени тапқырлық принциптеріне сәйкес келмейтіндігі анық. Бір жағынан, теория ғылымдағы шынның даму элементі болуын тоқтатады, ал екінші жағынан, мұндай таңдау физикалық заңдылықтар жүйесінің тұтастай қабылдануына жол ашады деп те айта алмаймыз. Ғылыми теория - курстың құрылымдық бірлігі ретінде заманауи тенденцияға қатысты физиканың дамуында да, қоғамның дамуында да адекватты емес. (Әрине, бұл ғылыми теорияның заманауи физика курсынан алып тасталуы керек дегенді білдірмейді).

Курстың құрылуы кезіндегі мәселенің осылай шешілуі оның «концепция-бөлім-теория-тақырып» сызығы бойынша құрылу сұлбасын да орнатады. Осындай сызықтың түзілуі - физика курсын зерттелетін құбылыстар мен заңдылықтардың жиынтығы ретінде көрсеткеннен гөрі, курсты тұтастай білім ретінде қарастыруға мүмкіндік береді.

Бір тарихи дәуірден басқасына өту кезінде ғылымның пәндік мазмұны ғана өзгеріп қоймай, оның әдісі де, ойлау тәсілі де өзгеріске ұшырайды; ғылым түсінігінің өзі мен оны қоғамның қабылдауы түрлендіріледі. Осылайша, жалпы физика курсының құрылымының әдіснамалық тұрғыдан жетілдірілуі құрылымдық бірліктің жоғарыда көрсетілген принциптерді дүниетанымдық эволюцияға сәйкес толықтырып ауыстырылуында болып табылады. Пайда болып жатқан классикалық емес әдіснаманың сипаттық белгілері [6] физиканы оқыту әдістемесінің ең өзекті мәселелерінің бірі болып табылады.

Пайдаланылған әдебиеттер тізімі:

1. Трофимова С.Ю. Жоғары мектеп классикалық емес ғылымның нысаны ретінде//Ресейдегі жоғары білім. -2000-№4.
2. Мухелишвили Н. Антропологиялық апат – себептері мен салдары// Alma mater. -2000.- №1.
3. Лапин Н.И. Әлеуметтік-мәдени трансформация мәселесі//Философия сұрақтары.-2000.- №6.
4. Одияк Б.П. Жалпы физика курсының тапсырмалары мен жаттығулары [Мәтін]: оқу құралы. 1, 2 бөлім: Классикалық механика, молекулалық физика және термодинамика негіздері / Б.П. Одияк, Р.Ж. Наметкулова, А.К. Кадирибетова. - Алматы: "ССК" баспасы, 2018.
5. Пископель А.А. Ғылыми тұжырымдама: құрылымы, генезисі. –М., 1999.
6. Степин В.С. Теориялық білім. – М., 2000.

РЕЗЮМЕ/RESUME

**Кадирибетова Айша Казахбаевна
Наметкулова Райхан Жанузаковна
Таразский региональный университет им.М.Х.Дулати,
Тараз, Республика Казахстан
МЕТОДОЛОГИЧЕСКИЕ ОСНОВЫ КУРСА ФИЗИКИ**

В данной статье рассматривается вопрос о структуре курса общей физики для студентов физических специальностей, определяются направления его методического совершенствования, дополнения принципами структурного единства в соответствии с эволюцией мировоззрения.

Ключевые слова: концепция, структурное единство, научно-технический прогресс, социокультурная изобретательность, принципы науки.

**Kadirimbetova Aisha
Nametkulova Raikhan
Taraz Regional University named after M.Kh. Dulaty,
Taraz, Republic of Kazakhstan**

METHODOLOGICAL FOUNDATIONS OF THE PHYSICS COURSE

This article discusses the issue of the structure of the general physics course for students of physical specialties, determines the directions of its methodological improvement, additions to the principles of structural unity in accordance with the evolution of the worldview.

Keywords: concept, structural unity, scientific and technological progress, sociocultural ingenuity, principles of science

List of references:

1. Trofimova S.Yu. Higher education as an object of post-nonclassical science//Higher education in Russia. -2000-№4.
2. Muskhelishvili N. Anthropological catastrophe - causes and consequences// Alma mater. - 2000.-#1.
3. Lapin N.I. Problem of sociocultural transformation//Voprosy filosofii.-2000.-№6.
4. Odiyak B.P. Course of general physics in tasks and exercises [Text]: textbook. Part 1, 2: Fundamentals of classical mechanics, molecular physics and thermodynamics / B.P. Odiyak, R.J. Nametkulova, A.K. Kadirimbetova. - Almaty: "SSK" publishing house, 2018.
5. Piscoppel A.A. Scientific concept: structure, genesis. - M., 1999.
6. Stepin VS. Theoretical knowledge. - M., 2000.

УДК 378.02
FTAXP14.35.09

**Көкжалова Бибимариям Закировна
kmz.1957@mail.ru**

**Аширбекова Бибигул Бокеновна
bibigul.ashirbekova.69@mail.ru**

Қарағанды медицина университеті, Қарағанды, Қазақстан Республикасы.

**Салькеева Лязат Каришовна
Lsalkeeva@mail.ru**

**Е.Букетов атындағы Қарағанды Мемлекеттік университеті, Қарағанды, Қазақстан
Республикасы**

**ФАРМАЦЕВТИКАЛЫҚ ПРАКТИКАЛЫҚ САБАҚТАРДА ІСКЕРЛІК
ОЙЫННЫҢ ҚОЛДАНЫЛУЫ**

Статьяда студенттердің теориялық оқу мен іскерлік ойын бойынша қызметін бағалау үшін қолданылатын бағалау жүйесі іскерлік ойынның барлық негізгі параметрлеріне: нақты мәселені шешу, кәсіби сынақтардың мақсатына жету, ережелердің орындалуы, регламенттің сақталуы, сыйластық атмосферасының қалыптасуы және басқаларына байланысты болатындығы сипатталған және дәлелденген.

Тірек сөздер: іскерлік ойындар, әдістемелік амалдар, командалар, команданың жетекшісі, практикалық дағдылар, логикалық ойлау, аналитикалық орындау, маркетинг жүйесі.

Кіріспе

Іскерлік ойындар қолданылатын сабақтардың әдістемелік амалдары 3 негізгі мақсатты қамтуы керек:

- студенттің теориялық білімін дамытушы оқыту арқылы жетілдіру;
- студенттің практикалық білімін мәселелі-іздістіруші оқыту арқылы қалыптастыру;

- студенттің нақты практикалық сұрақтарға теория мен практиканы пайдалана отырып, жауап беру қабілетін шыңдау.

Іскерлік ойын түрінде жүргізілетін практикалық сабақтар бірнеше бөлімнен тұрады:

I. Кіріспе бөлім – ұйымдастыру бөлімі.

Дайындық кезеңі. Студенттер іскерлік ойын сабағына дейін дербес түрде бірнеше командаға (3-4 адамнан) бөлінеді, олардың әрқайсысы жетекшіні тағайындайды, команданың атын және ұранын (девиз) таңдайды.

II. Негізгі бөлім – сабақтың теориялы-практикалық жүргізілу бөлімі.

Негізгі бөлімді бірнеше кезеңге жіктеуге болады.

I кезең – «Команда құру».

Команданың жетекшісі команданы, оның девизін, саудалық маркасын таныстырады (максимум ұпай – 5). Команда мүшелерінің біреуі тағайындалған жетекшіге сипаттама береді.

II кезең – «Зияткерлік (интеллектуалдық) жаттығу»

Команданың мүшелеріне сұрақтар қойылады. (Қосымша 1). Дұрыс жауап үшін 2 ұпай.

Қосымша 1. Зияткерлік жаттығудың мысалдары.

1. Фармацевтикалық және дәріханаішілік негізгі зерттеулерді атап, сипаттау керек.

2. Фармацевтикалық және дәріханаішілік зерттеулердің мақсаттары мен міндеттері.

Олардың сипаттамасы.

3. БАНЗ-да орындалатын негізгі зертеу әдістерін әртүрлі тұрғыдан сипаттау керек.

4. Дәріханаішілік зерттеудің негізгі кезеңдерін атау керек. Олардың сипаттамасы.

III кезең – «Команда жетекшілерінің ойлау деңгейін тексеру»

Командалардың жетекшілеріне сұрақтар қойылады (Қосымша 2). Дұрыс жауап үшін 2 ұпай. Осы кезеңнің нәтижелері бойынша командалардың арасында олардың жекеленген өнімдері бойынша жарыс ұйымдастыруға, бәсекелес команданы анықтауға болады.

Қосымша 2. Жетекшілердің біліктілік деңгейін анықтаудың мысалдары

1. Дәрі-дәрмектер өндірісі және оларды таратумен шұғылданатын фармацевтикалық мекеменің бәсекеге қабілетін жоғарылату варианттарын ұсыну керек.

2. Дәрі-дәрмектер өндірісі және оларды таратумен шұғылданатын фармацевтикалық мекеменің дәрі-дәрмектер бойынша импортқа тәуелділігін жою үшін не істеуге болады? Сіздің ұстанымыңыз. Дәйекті түрде түсіндіріу керек.

3. Дәрі-дәрмектер өндірісі және оларды таратумен шұғылданатын фармацевтикалық мекеменің пайдасын және табысын жоғарылату үшін қолданылатын маркетингтік зерттеудің негізгі типтерін атау керек.

4. Дәрі-дәрмектер өндірісі және оларды таратумен шұғылданатын фармацевтикалық мекеменің өнімі бойынша жасалатын әділетті сараптамалық қорытынды үшін қажетті ақпарат көздерін атау керек.

IV кезең – «Маркетингтік барлау».

Командалар бәсекелестерінің қызметі туралы құпия ақпарат (Қосымша 3) дайындап, оны статистикалық әдістерді пайдаланып, өңдеуі керек: салыстырмалы шамаларды есептеп, негізгі көрсеткіштерді салыстыру; қорытынды жасау. (Максимум ұпай – 5).

Қосымша 3. «Маркетингтік барлау» мысалы

| № п/п | Қызметтің негізгі көрсеткіштері | «Команда фирма» | Бәсекелес команда-фирма | Абсолюттік ауытқу, теңге. |
|-------|------------------------------------|-----------------|-------------------------|---------------------------|
| 1 | Қызметкерлердің орташа саны, адам | | | |
| 2 | Орташа айлық жалақы, тг. | | | |
| 3 | ДД айналымы, тг. | | | |
| 4 | Пайда, тг. | | | |
| 5 | Сату шығындары, тг. | | | |
| 6 | Дәрінің бағасы, тг. (1 орама үшін) | | | |

V кезең – «Сынамалық сату».

Командалар жереби бойынша анықталатын өндірушілердің (Қосымша 4) біреуінің өніміне қатысты тұтынушылардың зейінін өнімнің ерекшеліктеріне, оның пайдасына аударып отырып, жекеленген параметрлері көрсетілген жан-жақты сипаттама (спецификация) дайындайды. Командалар аудиторияны шығарылатын өніммен таныстырған соң, оны

потенциалдық тұтынушыларға жазбаша сауалнамамен (Қосымша 5) бірге таратып, олардың қалауын анықтайды. (Максимум ұпай – 3).

Қосымша 4. Сарапталатын кәсіпорындардың ұсынылатын тізімі:

1. АҚ «Нобел Алматы фармацевтикалық фабрикасы»
2. АҚ «Химфарм» Шымкент
3. Фармацевтикалық завод «ФАРМ АҚТӨБЕ»
4. АҚ «Фармация» Қарағанды
5. АҚ «Зерде» Алматы

Қосымша 5. Жазбаша сауалнаманың мысалы (жауапты «Х» белгілеу керек)

1. Сіздің жасыңыз
 - 20 жасқа дейін
 - 20 жастан жоғары
2. Дәрілік заттарды қаншалықты жиі қабылдайсыз?
 - үнемі, үздіксіз
 - профилактика үшін
 - ауырғанда, маусым сайын
 - дәрі ішпеймін
3. Дәріні қалай қабылдайсыз?
 - бір курсын толық қабылдаймын
 - жеңілдеген бетте тоқтатамын
 - ретсіз қабылдаймын
4. Қандай дәріханадан сатып аласыз?
 - достарым, туыстарым айтқан дәріханадан
 - кез келген дәріханадан
 - дәрігердің сілтеуі бойынша
5. Дәрінің сапасын қалай бағалайсыз?
 - жоғары
 - орташа
 - төмен
6. Аталған дәрінің бағасы тым қымбат емес пе?
 - иә, өте қымбат
 - жоқ, қымбат емес
7. Сіздің кірісіңіздің деңгейі қандай?
 - стипендия аламын
 - стипендия алмаймын, ата-анам береді
 - стипендия алмаймын, жұмыс істеймін
8. Осы дәрінің бір орамасын 1000-2000 теңгеге сатып алар ма едіңіз?
 - ия, сатып аламын
 - анда-санда сатып алар едім
 - жоқ, сатып алмас едім

VI кезең – «Сауалнама нәтижелерінің сараптамасы».

Жазбаша сауалнаманың нәтижелері сарапталады (Қосымша 6), графигі салынып, ерекше көңіл аударылатын параметрлер бойынша аналитикалық қорытынды жасалады. (Максимум ұпай – 5).

Қосымша 6. «Сауалнама нәтижелерінің сараптамасы» бойынша мысал

| | | Барлығы, адамдар саны | | |
|--|-------------------------------------|-----------------------|-------------------------------------|---------------|
| | | № п/п | Кірістің деңгейі бойынша топтамалар | сатып алмайды |
| | Стипендия аламын | | | |
| | Стипендия алмаймын, ата-анам береді | | | |
| | Стипендия алмаймын, жұмыс істеймін | | | |
| | Барлығы | | | |

VII кезең «Партизандық маркетингтің» идеологиясы.

Әрбір командаға Дж. Левинсонның («партизандық шабуылдар») аз шығынды маркетинг бойынша кейбір амалдары (Қосымша 7) ұсынылады. Студенттер өздеріне ұсынылған маркетингтік ұстанымдар бойынша жан-жақты түсініктеме берулері керек (дұрыс жауап 2 ұпай).

Қосымша 7. «Партизандық маркетинг» идеологиясының мысалы

1. Фирмалық белгі жасап, оны мекемені безендіргенде, іскерлік қағаздарында, ДД таңбалағанда жиі қолдану керек. Сонда сізді естерінде жақсы сақтайды.

2. Фирманың жұмыс кестесін өзгерту керек, бәсекелестер демалып жатқанда фирма ашық болуы керек.

3. Фирма қызметкерлерінің қарым-қатынасы көршілес тұрғындармен және кәсіпорындармен жақсы болған сайын, фирманың кірісі артады.

4. Егер клиент сіздің өніміңізге немесе қызметіңізге көңілі толмаса, туындаған мәселе қалай шешілу керек, соны алдын-ала ойластырған дұрыс.

Мына сұрақтарға жауап беру керек:

1. Осы аталған нұсқаулардың қайсысын қолданған қолайлы? Дәйекті түрде түсіндіру керек.

2. Қандай басқа әдістерді ұсынуға болады? «Партизандық» әдістермен келісуге болады ма? Аталған әдістерде қандай позитивтер және негативтер бар?

III. Қорытындылаушы бөлім.

Қазылар алқасы сабақтың қорытындысын бағалау қағазына (Қосымша 8) қояды, студенттер өзін өзі бағалау картасын (Қосымша 9) толтырады. Осы қосымшалардың нәтижесінде команда-жеңімпаз анықталады.

Қосымша 8. Бағалау қағазының мысалы

| п/п | Қызметтің бағаланатын элементтері (максимум ұпай) | Команда-фирма 1 | Команда-фирма 2 | Команда-фирма 3 | Команда-фирма 4 |
|-----|--|-----------------|-----------------|-----------------|-----------------|
| | Фирма құру (5 ұпай) | | | | |
| | Зияткерлік жаттығу (1 жауап – 2 ұпай) | | | | |
| | Жетекшілердің біліктілік деңгейін тексеру (1 жауап – 2 ұпай) | | | | |
| | «Маркетингтік барлау» (5 ұпай) | | | | |
| | Сынамалық сатылым (3 ұпай) | | | | |
| | Сауалнама нәтижелерінің сараптамасы (5 ұпай) | | | | |
| | «Партизандық маркетинг» (1 жауап – 2 ұпай) | | | | |
| | Қорытынды баға | | | | |

Қосымша 9. Студенттің өзін-өзі бағалау картасының мысалы

Топ _____ Студенттің аты-жөні _____

| Сұрақтар | Жауаптар | |
|--|----------|-----|
| | Иә | Жоқ |
| 1. Топта белсенді болдыңыз ба? а) барлық тапсырмаларға қатыстым б) кейбір сұрақтарға қатыстым в) қатысқан жоқпын | | |
| 2. Үйрендім: а) кестелер құру; б) көрсеткіштерді есептеу; в) ақпаратты графиктер түрінде дайындау; г) есептелген көрсеткіштерді сараптау; д) сауалнамалар құрау; е) зерттеулер жүргізу | | |
| 3. Осындай сабақтың технологиясы ұнады ма? | | |
| 4. Алған біліміңіз әрі қарай оқу барысында қолданылады ма ? | | |

Қорытынды.

Әртүрлі іскерлік ойындардың көмегімен студенттердің белгілі бір теориялық негіздерді зерделеудің нәтижелерін өңдеу әдістері туралы білімдерін жандандыруға және бекітуге, нақтырақ айтқанда, студенттердің практикалық дағдылары мен әдеттерін дамытуға, қалыптасқан ілімнің негізіндегі оң ұстанымдарын қалыптастыруға болады. Ең бастысы, студенттердің логикалық ойлау, аналитикалық орындау және дағдылану қабылеттерін жоғарылату, танымдық қызығушылықты дамыту, кәсіби қарым-қатынас мәдениетінің деңгейін арттыру үшін қолдануға болады. Осыған байланысты, іскерлік ойын бойынша студент-қатысушыларды бағалау үшін қолданылатын көрсеткіштер мыналар:

- оқу еңбегінің өнімділігі;
- тапсырманы уақытылы орындау, ойын ережелерін сақтау;
- белсенділік және бастамашылық;
- іскерлік қарым-қатынастың мәдениеті;
- оқу-еңбек тәртібі.

Берілген іскерлік ойын бойынша амалдар «Дәрілік заттардың сапасын дәріханаішілік бақылау» тақырыбын талдау барысында қолданылды. Қосымшаларда берілген сұрақтардың мазмұнын пәннің, тақырыптың ыңғайына қарай өзгертуге болады.

Пайдаланылған әдебиеттер тізімі:

1. Проведение деловых игр по дисциплине «Техническая диагностика и контроль качества»: методические указания / Н.И. Баурова – М., МАДИ, 2016 – 44 б.
2. Игровые технологии в фармацевтическом образовании. Учебное пособие. / А.И. Артюхина, Л.М. Ганичева, В.И. Чумаков – Волгоград: ВолгГМУ, 2015 – 110 б.

РЕЗЮМЕ/RESUME

**Кокжалова Бибимариям Закировна
Аширбекова Бибигул Бокеновна
Медицинский университет Караганды, Караганда, Республика Казахстан
Салькеева Лязат Каришовна
Карагандинский Государственный университет им. Е.Букетова, Караганда,
Республика Казахстан**

ИСПОЛЬЗОВАНИЕ ДЕЛОВОЙ ИГРЫ НА ФАРМАЦЕВТИЧЕСКИХ ПРАКТИЧЕСКИХ ЗАНЯТИЯХ

В статье рассматривается возможность использования деловой игры на практических занятиях для оценки теоретических знаний и практических навыков с использованием таких параметров, как решение существующей проблемы, достижение исследовательской цели, исполнение правил, соблюдение регламента, формирование дружеской атмосферы и другие.

Ключевые слова: Деловая игра, методические способы, команды, ведущий команды, практические навыки

Kokzhalova Bibimaryam

Ashirbekova Bibigul

Karaganda Medical University, Karaganda, Republic of Qazaqstan

Salkeeva Lyzat Karishovna

Karaganda State University named after E.Buketova, Karaganda, Republic of Kazakhstan

USING A BUSINESS GAME IN PHARMACEUTICAL PRACTICAL CLASSES

The article considers the possibility of using a business game in practical classes to evaluate theoretical knowledge and practical skills using parameters such as solving an existing problem, achieving a research goal, following rules, observing regulations, forming a friendly atmosphere and others.

Keywords: Business game, methodical methods, teams, team leader, practical skills

List of references:

1. Conducting business games in the discipline "Technical diagnostics and quality control": methodological guidelines / N.I. Baurova – M., MADI, 2016 – 44 p.
2. . Gaming technologies in pharmaceutical education. Textbook. / A.I. Artyukhina, L.M. Ganicheva, V.I. Chumakov – Volgograd: VolgSMU, 2015 – 110 p.

ӨОК 37.02

ҒТАХР 14.43.43

Коржумбаева Марал Берекеловна,

maral_k79@mail.ru

Махмутова Гүлім Сағымбаевна,

gulim24@mail.ru

Мекадилова Самал Кемелбаевна

samaltai@mail.ru

«Bolashaq» академиясы», Қарағанды, Қазақстан Республикасы

«ОНТОГЕНЕЗ» - ОРГАНИЗМНІҢ ЖЕКЕ ДАМУ ЕРЕКШЕЛІКТЕРІ

Онтогенез үрдісі организмдегі өмірлік белсенділіктің төменгі деңгейлерінен жоғары деңгейге дейін дәйекті өзгерістермен анықталады. Жеке тұлғаның құрылымдық және функционалдық жетілдіруі бар. «Онтогенез» түсінігі ерекше мәнге ие. Бұл психологияда адамның психикасын дамыту үдерісі.

Тірек сөздер: даму, онтогенез, физиология, психология, тұлға, биология, рухани даму, эволюция, рекапиталити, генетикалық фактор.

Даму процестерін дұрыс басқару үшін адам өмірінің кезеңдері бұрыннан жіктелген. Мұндай жас кезеңдерін жіктеу кезінде адам өмірінің әр кезеңіне сәйкес келетін анатомиялық-физиологиялық және психикалық қасиеттер негізге алынады. Жас ерекшеліктері адамның физикалық дамуына сәйкес анықталады. Дененің өсуі, салмақтың өсуі, сүт тістерінің пайда болуы, оның дамуы, жыныстық жетілу және басқа да биологиялық процестер белгілі бір кезеңде аздап ауытқумен жүреді. Адамның биологиялық және рухани дамуы бір-бірімен тығыз байланысты болғандықтан, әр кезеңге сәйкес интеллектуалды, әлеуметтік, рухани салаларда да

өзгерістер болады. Әлеуметтік жетілу, биологиялық жетілу сияқты, қатаң тәртіппен болмаса да, жас кезеңіне сәйкес рухани даму динамикасын көрсетеді.

Онтогенез тенденциясы организмдегі тіршілік әрекетінің төменгі деңгейінен жоғарыға дейінгі дәйекті өзгерістермен анықталады. Тұлға құрылымдық және функционалды жетілдіруге ие. Онтогенезді зерттеу бірнеше ғылыми пәндер бойынша жүргізіледі. Мысалы, морфофизиологиялық онтогенез (ағзаның қалыптасуы) биологиялық ғылымды зерттеу объектісі болып табылады. Өз кезегінде психикалық және әлеуметтік онтогенез психологияның әртүрлі салаларында зерттеледі (психогенетика, жас және балалар психологиясы, Әлеуметтік және педагогикалық психология). "Онтогенез" ұғымы ерекше маңызға ие. Бұл психологиядағы адам психикасының даму процесі. Бұл жағдайда дамудың тұрақты сипаты айтылады-адамның туылуынан қайтыс болғанға дейін. Философия ғылымы биологиядан философия және онтогенез ұғымдарын алды, оның авторы неміс биологы Э. Геккель [1]. Осы тұжырымдамалар негізінде Геккель Ф. Мюллермен бірге биогенетикалық заң (1866). Оның айтуынша, әр адам

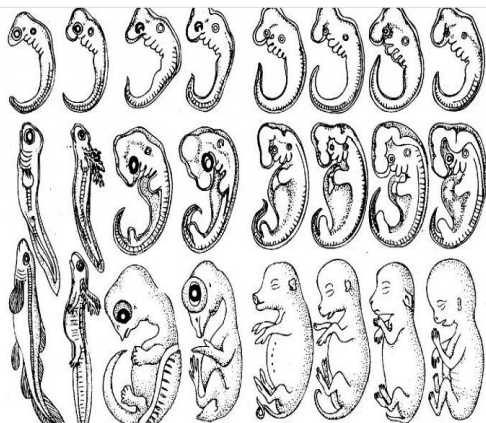

Сурет 1. Биогенетикалық заң құбылысы

Кейіннен биогенетикалық заң ғылыми қоғамдастықтың қатты сынына ұшырады. Мысалы, қарсы нүкте ретінде Йена университетінің Ғылыми кеңесі Адам эмбрионының құйрығы мен қабырғасының иілуінің жоқтығын көрсетеді. Чарльз Дарвиннің қолдауына қарамастан [2] (ол өзінің эволюциялық теориясының негізгі дәлелі деп мәлімдеді) биогенетикалық заңдылық, бұл идея Ғылыми кеңестің төлем қабілетсіздігі ретінде қарастырылды және оның авторы ғылыми алаяқтық жасады деп айыпталды. Дегенмен, биогенетикалық заң және қайта капиталдандырудың нақты идеясы (лат. "қайта капиталдандыру" - "қысқартылған, қысқа қайталау") биологиялық ғылымның дамуына, оның ішінде эволюциялық идеялардың дамуына айтарлықтай әсер етті. Оның биогенетикалық Заңы психологияның дамуына әсер етті [3]. Алдыңғы ұрпақтардың тәжірибесі жеке психиканың онтогенезінде рөл атқаруға көмектеспейді. Жеке психологиялық проблема-оның қаңқасын құрайтын психиканың дамуының негізгі факторлары.

Сондықтан тәрбие жұмысы зейін мәдениетін қалыптастыруға бағытталуы керек. Ол оқу қызметін ынталандыру арқылы ерікті зейінді қалыптастыруды талап етеді. Қазіргі педагогикалық және психологиялық ғылымдар балалар мен жасөспірімдердің дамуындағы биологиялық фактордың рөлін көрсетеді. Педагогика ғылымы жас ерекшеліктерін баланың дамуына тұрақты қозғалыс тенденциясы ретінде қарастыра отырып, бұл қозғалыстан сандық жинақтау, ал сапалық жағынан айтарлықтай өзгерістер пайда болады деп тұжырымдайды. Мәселеге мұндай көзқарас балалардың физикалық және психикалық дамуының бірқатар кезеңдерін анықтауға мүмкіндік береді. Осының негізінде мектеп жасындағы балалар мен жасөспірімдердің өсуін келесі кезеңдерге бөлу қабылданды: 1) бастауыш сыныптағы кезең (7 жастан 11 жасқа дейін); 2) негізгі мектептің шағын ауданындағы жасөспірім кезеңі (12 жастан 15 жасқа дейін); 3) орта мектептегі жасөспірімдік кезең (15 жастан 18 жасқа дейін). Соңғы жылдары симпозиумға қабылданды

Керісінше, социогенетикалық тәсіл психикалық дамудың қозғаушы күші ретінде әлеуметтік факторды - әлеуметтік ортаның рөлін анықтады. Осылайша, адам сыртқы (делдалдық) әсердің нәтижесі болып табылады. Адамның мұрагерлігінің маңыздылығын осы тәсілдің жақтаушылары елемеді [5]. Өкілдері-Дж. Локк, Э. Дюркгейм, П. Жанет. Сондай - ақ, "онтогенез" ұғымының психикалық ерекшелігін түсіндіру үшін екі факторды - тұқым қуалайтын

және әлеуметтік факторларды біріктіруге әрекет жасалды. Бұл психологияның үшінші бағыты-екі фактор теориясы болды. Алғашқы зерттеуші екі фактордың конвергенция принципін тұжырымдаған в. Стерн болды. Осы Қағидаға сәйкес жеке тұлғаның дамуындағы мұрагерлік сызығы оның әлеуметтік ортасымен қиылысады (конвергенция болған жерде). Тиісінше, адам психологиясының онтогенезі психиканың ішкі және сыртқы жағдайларын біріктіру процесінде жүзеге асырылады. Мысалы, ойынның табиғи көрінісі баланың қалай және қашан ойнайтынын анықтайды. Өз кезегінде аяқталды.

Онтогенезді анықтайтын сыртқы және ішкі факторлар арасындағы нақты байланысты анықтау үшін арнайы әдістер қажет болды. Даму психологиясында бұл қосарлану әдісі [6]. Қос әдіс моно және дисюготикалық егіздердің психикалық дамуын салыстырмалы талдауға негізделген. Әр түрлі әлеуметтік жағдайларға байланысты дизъюглотикалық егіздер (DZ - әр түрлі тұқым қуалаушылық) әр түрлі дамиды, сондықтан генетикалық фактор өте маңызды. Егер даму шамамен бір сапалы деңгейде жүрсе, онда бастысы-әлеуметтік фактор. Монозиготалы егіздермен (ДСМ - бірдей тұқым қуалаушылық) жағдай ұқсас. Кейіннен әртүрлі / бірдей жағдайларда өмір сүретін DZ - және M3-егіздер арасындағы айырмашылық коэффициенттері салыстырылады. Қос әдіс психогенетикада белсенді қолданылады. Осылайша, конвергенция теориясына сәйкес, онтогенездегі тұлғаның даму психологиясы екі осьтен тұрады: - Х-тұқымдық элементтер. - Y-орган элементтері сәйкес келеді.

Пайдаланылған әдебиеттер тізімі:

1. Абрамова Г.С. Введение в практическую психологию. М., 1997
2. Гулина М.А. Основы индивидуального психологического консультирования. СПб., 2000
3. Карвасарский Б.Д. Психотерапия. М., 1985
4. Кошчо Й. Служба психологической консультации. Вопросы психологии. 1984
5. Меновщиков В.Ю. Введение в психологическое консультирование. М., 2000
6. Обозов Н.Н. Психологическое консультирование. СПб., 2000.

РЕЗЮМЕ / RESUME

Коржумбаева Марал Берекеловна, Махмутова Гулим Сагимбаевна, Мекадилова Самал Кемельбаевна

**Частное учреждение «Академия «Bolashaq» Караганда, Республика Казахстан
"ОНТОГЕНЕЗ» - ОСОБЕННОСТИ ИНДИВИДУАЛЬНОГО РАЗВИТИЯ
ОРГАНИЗМА**

Тенденция онтогенеза определяется последовательными изменениями в организме от более низких уровней жизнедеятельности до более высоких. Личность имеет структурное и функциональное совершенствование. Особое значение имеет понятие "Онтогенез". Это процесс развития психики человека в психологии. Ключевые слова: развитие, онтогенез, физиология, психология, личность, биология, духовное развитие, эволюция, репрофилирование, генетический фактор.

Ключевые слова: развитие, онтогенез, физиология, психология, личность, биология, духовное развитие, эволюция, рекапитализация, генетический фактор.

Korzhumbayeva Maral, Makhmutova Gulim, Mekadilova Samal

**Private institution "Bolashaq Academy" Karaganda, Republic of Kazakhstan
"ONTOGENESIS" - FEATURES OF THE INDIVIDUAL DEVELOPMENT OF THE
ORGANISM**

The trend of ontogenesis is determined by successive changes in the body from lower levels of vital activity to higher. Personality has structural and functional improvement. The concept of "Ontogenesis" is of particular importance. This is the process of development of the human psyche in psychology. **Keywords:** development, ontogenesis, physiology, psychology, personality, biology, spiritual development, evolution, reprofiling, genetic factor.

Key words: development, ontogeny, physiology, psychology, personality, biology, spiritual development, evolution, recapitalization, genetic factor.

List of references:

1. Abramova G.S. Introduction to practical psychology. Moscow, 1997
2. Gulina M.A. Fundamentals of individual psychological counseling. St. Petersburg, 2000

3. Karvasarsky B.D. Psychotherapy. M., 1985
4. Koshcho Y. Psychological counseling service. Questions of psychology. 1984
5. Menovshchikov V. Yu. Introduction to psychological counseling. Moscow, 2000
6. Obozov N.N. Psychological counseling. St. Petersburg, 2000.

ОӘК 159.92
ГТАХР 19.00.01

Махмутова Гулим Сагынбаевна
gulim24@mail.ru
Коржумбаева Марал Берекеловна
maral_k79@mail.ru
Мекадилова Самал Кемелбаевна
samaltai@mail.ru

«Bolashaq» Академиясы, Қарағанды, Қазақстан Республикасы

ЖАС ЕРЕКШЕЛІК ПСИХОЛОГИЯСЫНЫҢ ЕРЕКШЕЛІКТЕРІ

Мақалада жас ерекшелік психологиясындағы заңдылықтар, жас периодизациясы мен жас кезеңдерінің ерекшеліктері қарастырылады. Сонымен қатар Л.С.Выготскийдің жас ерекшелік психологиясына қосқан үлесі айтылады.

Тірек сөздер: заңдылық, жас кезеңдері, балалық шақ, жеткіншектер, жасөспірімдер, жастық шақ, ересектік, қарттық кезең.

Адамның жеке дамуы мәселесі жаратылыстану мен психологияның іргелі мәселелерінің бірі болып табылады. Бұл мәселеде әсіресе тұлғаны қалыптастыру мәселелерімен тығыз байланысты бірқатар маңызды психологиялық аспектілер бар. Солардың бірі – адам өмірінің әрбір жеке кезеңі үшін өте маңызды болып табылатын жас ерекшеліктерін зерттеу.

Бұл ерекшеліктер зерттеу үшін қолжетімді болып көрінгенімен, әлеуметтік жағдайлар мен адамның өмір сүру салты, тәрбиесі және практикалық іс-әрекетінің сипаты арқылы көптеген жолмен делдалдық өте күрделі табиғи құбылыстар болып табылады. Жас ерекшеліктері жыныстық, типологиялық және индивидуалды белгілермен әртүрлі тәсілдермен өзара байланысты, олардан салыстырмалы түрде ғана ажыратуға болады. Мұның бәрі арнайы зерттеу үшін жас ерекшеліктерін анықтауды қиындатады[1].

Жас ерекшелік психологиясы – әр түрлі жас кезеңдеріндегі тұлғаның қалыптасуының психологиялық ерекшеліктерін зерттейтін психология саласы. Ол кіші бөлімдерге бөлінеді: балалар мен жеткіншектер психологиясы, жастық шақ психологиясы, ересектік, кәрілік (геронтопсихология).

Жастың келесі компоненттері ажыратылады.

1. Дамудың әлеуметтік жағдайы – бұл бала мен оны қоршаған шындық арасындағы толығымен ерекше, белгілі бір жас үшін ерекше, ерекше және қайталанбайтын қатынастар. (Л.С.Выготский).

Әрбір жас үшін, ДӘЖ-на байланысты, қарым-қатынас пен мінез-құлықтың типтік формалары тән.

2. Жаңа белгінің пайда болуы – белгілі бір жас кезеңінде алғаш рет пайда болатын және одан әрі психикалық даму барысын анықтайтын психикалық және әлеуметтік өзгерістер.

«Жасқа байланысты белгілерді тұлға құрылымы мен қызметінің жаңа түрін, белгілі бір жас кезеңінде алғаш рет пайда болатын және баланың санасын, оның қоршаған ортаға қатынасын ең маңызды және іргелі түрде анықтайтын психикалық және әлеуметтік өзгерістерді түсінуі, оның ішкі және сыртқы өмірі, белгілі бір жас кезеңінде оның бүкіл даму барысы. (Л.С.Выготский)

Мысалы, ерте жаста сөйлеудің пайда болуы, жасөспірімдік жаста ересектік сезімі.

3. Жетекші іс-әрекет – баланың өмірінің белгілі бір кезеңінде оның психикалық және мінез-құлық дамуына барынша ықпал ететін және оның дамуын алға тартатын әрекет (Эльконин Д.Б.).

Психикалық дамудың заңдылықтары. Даму өмір бойы үздіксіз жүріп отырады және жасқа байланысты дамудың белгілі заңдылықтары бар.

1. Психикалық даму белсенділікті анықтайды, яғни жас ерекшеліктері жетекші іс-әрекеттің сипатын анықтайды.

2. Белсенділік психикалық дамуды анықтайды, яғни іс-әрекет неғұрлым белсенді болса, даму соғұрлым қарқынды болады. Жаңаның пайда болуы адамның өзінің белсенділігімен байланысты.

3. Психикалық дамудың біркелкі болмауы. Әрбір психикалық функцияның өзіне тән ең қолайлы даму кезеңі (сензитивті кезең) болады.

4. Интеграция – барлық психикалық функциялар бірте-бірте бір-бірімен көбірек байланыстарға ие болып, бір-біріне көбірек әсер етеді.

5. Акселерация – жеделдетілген психикалық және физикалық даму.

6. Компенсация – қандай да бір психикалық функция дамуда артта қалса, оның орнын басқа функция баса бастайды.

7. Дағдарыс – қажеттіліктер мен мүмкіндіктер арасындағы қайшылық, қақтығыс. Ол тұлғалық, интеллектуалдық, эмоционалдық, ерікті салаларда көрінуі мүмкін[2].

Психикалық даму – психикалық құбылыстардың уақыт бойынша олардың сандық, сапалық және құрылымдық түрленулерінде көрінетін жүйелі түрде өзгеруі (А.В.Петровский).

Даму үш фактордың өзара әрекеттесуімен жүреді: генетикалық (тұқым қуалайтын), әлеуметтік орта, өмірлік жағдайлар.

Кеңес психологиясындағы психикалық дамудың қазіргі заманғы көзқарасы Л.С.Выготскиймен байланысты.

Л.С.Выготский даму екі факторға байланысты деп есептеді: биологиялық және әлеуметтік. Дегенмен, дамуды бірінің екіншісінің механикалық қосылуы деп түсінуге болмайды. Бұл факторлар адамның бүкіл өмірінде маңызды, бірақ олар әртүрлі функциялардың дамуында және әртүрлі жас кезеңдерінде әртүрлі үлеске ие болып көрінеді. Мысалы, қарапайым қызметтердің (сезім, қабылдау) дамуы үшін генетикалық бейімділік маңызды рөл атқарады, ал күрделірек функцияларды (абстрактілі ойлау, логикалық есте сақтау) дамытуда әлеуметтік ортаға көбірек мән беріледі; ерте кезеңдердегі сөйлеуді дамытуда биологиялық алғышарттарға үлкен рөл беріледі, бірақ бала неғұрлым үлкен болса, сөйлеуді дамыту үшін қоршаған орта маңыздырақ болады.

Даму мен адамның оқуының байланысы барлық жас кезеңдерінде баланың психикалық дамуының жетекші факторы мәселелерін ашатын психологияның орталық мәселелерінің бірі болып табылады.

Психикалық даму – бұл психиканың сапалық өзгерістері, жаңа формациялардың, жаңа механизмдердің, жаңа процестердің, жаңа құрылымдардың пайда болу процесі. Психикалық даму бір мезгілде келесі жолдар бойынша жүзеге асырылады:

- когнитивтік сала (интеллектіні қалыптастыру, когнитивтік механизмдерді дамыту);
- әрекеттің психологиялық құрылымы мен мазмұны (мақсаттарды, мотивтерді қалыптастыру және олардың өзара байланысын дамыту, іс-әрекеттің әдістері мен құралдарын әзірлеу);

- тұлға (бағдарлық, құндылық бағдарлар, өзін-өзі тану, өзін-өзі бағалау, әлеуметтік ортамен әрекеттестік және т.б.).

Жас ерекшелік периодизациясы. Өмірді белгілі бір кезеңдерге бөлу үшін біздің дәуірімізге дейін де кезеңдер жүргізілді. Бұл мәселе бойынша ғылыми әзірлемелер ХХ ғасырдың 30-жылдарында басталды. Ж.Пиаже (интеллектуалдық дамуды кезеңге бөлу), Э.Эриксон, П.П.Блонский (тістердің пайда болуына сәйкес периодизация), З.Фрейд (психосексуалдық дамуға сәйкес периодизация), Л.С.Выготский және т.б.

Л.С.Выготскийдің көзқарасы бойынша баланың даму барысы әлеуметтіктен жекеге қарай жүреді. Психиканың дамуы – оның даралану процесі. Жоғары психикалық функциялар бастапқыда ұжымдық мінез-құлық нысаны ретінде, басқа адамдармен ынтымақтастық нысаны ретінде пайда болады, содан кейін ғана олар баланың өзінің жеке функцияларына айналады. Демек, сөйлеу әуелі адамдар арасындағы қарым-қатынас құралы болғанымен, даму барысында ішкі сипатқа ие болып, интеллектуалдық қызмет атқара бастайды. Мәдени-тарихи парадигмада дамудың шарттары мидың және коммуникацияның морфологиялық ерекшеліктері болып табылады. Даму жағдайларын кейінірек толығырақ А.Н.Леонтьев қарастырды. Оның теориясы бойынша бұл шарттар субъектінің әрекетімен қозғалысқа келтірілуі керек. Белсенділік қажеттілікке жауап ретінде пайда болады. Қажеттіліктер де туа біткен емес, қалыптасады, баланың бірінші қажеттілігі – үлкен адаммен қарым-қатынас жасау қажеттілігі. Оның негізінде

нәресте адамдармен практикалық қарым-қатынасқа түседі, ол кейінірек заттар арқылы және сөйлеу арқылы жүзеге асырылады.

«Педология бойынша лекцияларда» Л.С.Выготский баланың психикалық дамуының бірқатар заңдылықтарын тұжырымдады:

1. Бала дамуының уақыт бойынша күрделі ұйымдастырылуы бар: уақыт ырғағымен сәйкес келмейтін өз ырғағы және өмірдің әр жылдарында өзгеретін өз ырғағы. Осылайша, сәбилік өмірдің бір жылы жасөспірімдік өмірдің бір жылына тең емес.

2. Бала дамуындағы метаморфоз заңы: даму – сапалық өзгерістер тізбегі. Бала аз білетін немесе аз жасай алатын кішкентай ғана ересек адам емес, психикасы сапасы жағынан басқаша тіршілік иесі.

3. Баланың біркелкі даму заңы: бала психикасындағы әр жақтың өзіне тән оңтайлы даму кезеңі болады. Бұл заң Л.С.Выготскийдің сананың жүйелілігі мен мағыналылығы туралы гипотезасымен байланысты.

4. Жоғары психикалық функциялардың даму заңы. Жоғары психикалық функциялар бастапқыда ұжымдық мінез-құлық формасы ретінде, басқа адамдармен ынтымақтастық нысаны ретінде пайда болады, содан кейін ғана олар баланың өзінің ішкі жеке функцияларына айналады. Жоғары психикалық функциялардың ерекше белгілері: делдалдық, хабардарлық, озбырлық, жүйелілік. Олар өмір барысында және тарихи даму барысында жасалған арнайы құралдарды меңгеру нәтижесінде қалыптасады. Олардың дамуында жоғары психикалық функциялар бірқатар кезеңдерден өтеді.

Л.С.Выготский бойынша психикалық дамудың қозғаушы күші – оқу. Дамыту мен оқыту әр түрлі процестер екенін атап өткен жөн. Л.С.Выготский, даму процесінің өзіндік қозғалыстың ішкі заңдылықтары бар.

«Даму, - деп жазады ол, - әрбір кезеңде адамға тән жаңа қасиеттердің пайда болуы арқылы жүзеге асатын, алдыңғы даму барысымен дайындалған, бірақ дайын түрде қамтылмаған тұлғаның немесе тұлғаның қалыптасу процесі».

Л.С.Выготский бойынша оқыту - баланың даму процесінде адамның табиғи емес, тарихи ерекшеліктерінің ішкі қажетті сәті.

Оқыту дамумен бірдей емес. Ол жақын даму аймағын жасайды, яғни баланы өмірге әкеліп, ішкі даму процестерін оятып, қозғалысқа келтіреді, бұл бастапқыда балаға басқалармен қарым-қатынас және жолдастарымен ынтымақтастық саласында ғана мүмкін болады. бірақ содан кейін дамудың бүкіл ішкі бағытына еніп, баланың жеке меншігіне айналады.

«Таяудағы даму аймағы» - ұғымы жоғары психикалық функциялардың қалыптасу заңының логикалық салдары болып табылады. Л.С.Выготский оқыту мен даму арасындағы байланысты эксперименттік зерттеулер жүргізді. Бұл күнделікті және ғылыми ұғымдарды зерттеу, ана және шет тілдерін ассимиляциялау, ауызша және жазбаша сөйлеу, таяудағы даму аймағы. Соңғысы – Л.С.Выготский ашқан жаңалық, бұл қазір бүкіл әлем психологтарына белгілі. Таяудағы даму аймағы - бұл ересектердің жетекшілігімен шешілетін тапсырмалардың көмегімен анықталатын баланың нақты даму деңгейі мен мүмкін болатын даму деңгейі арасындағы қашықтық[3].

Жас ерекшелік психологиясы бір жас тобынан екінші жас тобына ауысқанда балалардың психикасы мен мінез-құлқында болатын салыстырмалы түрде баяу, бірақ іргелі сандық және сапалық өзгерістерді атап өтеді. Әдетте, бұл кезеңдер өмірдің маңызды кезеңдерін қамтиды, нәрестелер үшін бірнеше айдан үлкенірек балалар үшін бірнеше жылға дейін.

Адам өмірінің алғашқы жылдарында жас айырмашылықтары айлар мен жарты жылмен өлшенеді. Бұл құбылыс мектептегі оқу процесінің ең басында да орын алады. Осылайша, мысалы, бастауыш білім беру процесіндегі (мектептің бірінші сыныбында) балалардың даму ерекшеліктерін зерттей отырып, біз оқу, жазу, санау негіздерін меңгерген кезде оқудың табыстылығына әсер ететін микро жас ерекшелік факторының әлі де бар екеніне көз жеткіздік. Жеті жасар, жеті жас алты ай және сегіз жастағы балалардың арасындағы алты айдың айырмашылығы дағдыларды қалыптастырудың жылдамдығы мен дәлдігіне, жаңа байланыстарды қалыптастыруға және нығайтуға, логикалық ойлау элементтерін қалыптастыруға әсер етеді.

Адам өмірінің алғашқы кезеңдерінде белгілі бір жас кезеңінің басталу кезеңдері жүйке жүйесінің конституциясына, типологиялық ерекшеліктеріне және т.б. салыстырмалы түрде тәуелсіз азды-көпті жалпы сипатқа ие екендігіне назар аударады. Бір өзгешелік - орталық жүйке жүйесінің, сезім мүшелерінің және қозғалтқыш аппаратының ақаулары бар балалар, олардың дамуының жалпы кешігуі жас кезеңдерінің өзгеруіне әсер етеді.

Жеткіншектік кезеңде, сондай-ақ жасөспірім жаста жас кезеңдерінің өзгеруі көбінесе білім беру жағдайларына ғана емес, сонымен бірге қалыптасып келе жатқан тұлғаны қалыптастыратын жеке және типологиялық ерекшеліктеріне де байланысты. Өсу, жетілу және даму процестері барған сайын жинақталған өмір тәжірибесі мен қалыптасқан типологиялық және жеке қасиеттер арқылы жүзеге асады[4].

Бұл жағдай, әсіресе, барлық жетілу кезеңдеріне тән, олардың арасындағы жас айырмашылықтары жеке даму типімен, практикалық іс-әрекет сипатымен және т.б. «қабатталады». Бір кезенді ажыратуға арналған «уақыт өлшемдері» басқалардан жетілу енді жылдармен емес, адамның тұрақтылығы мен өміршеңдігінің бар деңгейіне байланысты ондаған жылдармен өлшенеді.

Әрі қарай, қартаю процесінде уақыт өлшемі қайтадан қысқарады, дегенмен қартаю процесінің қарқындылығы көбінесе моральдық-психологиялық факторларға, әсіресе адамның еңбек әрекетінің сипаты мен белсенділігіне байланысты.

Тұлғаның жеке дамуы теориясындағы негізгі мәселелердің бірі – адамның жас, типологиялық және даралық ерекшеліктерінің арақатынасы, олардың арасындағы өзгермелі және қарама-қайшы қатынастар туралы мәселе екені сөзсіз. Айта кету керек, бұл мәселе жоғары жүйке қызметінің психологиясы мен физиологиясында әрең дамыды. Өйткені, балалардың жас ерекшеліктерін зерттеу әдетте бір жастағы типологиялық және жеке вариацияларды зерттеумен сирек байланысты. Балалардағы жоғары жүйке қызметінің түрлерінің ерекшеліктерін зерттеу де олардың жас ерекшеліктерін арнайы зерттеумен қатар жүрмейді. Адамның жоғары жүйке қызметінің типологиясы бойынша зерттеулердің негізгі бөлігіне келетін болсақ, олар ересектерде, кем дегенде, олардың арасындағы макро-жас айырмашылықтары ескерілмей жүргізіледі. Ересек адамның жоғары жүйке қызметінің түрлерінің негізгі параметрлері әдетте жүйке процестерінің күшінің, қозғалғыштығы мен тепе-теңдігінің жасына байланысты динамикасына және жалпы жүйке жүйесінің пластикасына қарамастан қарастырылады.

Әрине, типологиялық зерттеулердің алғашқы талпыныстары жеке дамудың барлық күрделілігін қамти алмайды; тип пен жас арасындағы диалектикалық байланыс зерттеу саласының сыртында қалды. Дегенмен, болашақ зерттеушілер үшін бұл қатынастарды зерттеу өте маңызды; жеке даму ерекшеліктерін типологиялық зерттеу адамның жеке дамуының кезеңінің маңызды көрсеткіші болып табылатын микро және макро жас ерекшеліктерін зерттеумен тығыз байланысты болуы керек. Сонымен қатар, мұндай талап даму психологиясы саласындағы зерттеулерге ұсынылуы керек, онда әр жас тобындағы типологиялық нұсқаларды есепке алу өмірлік уақыт факторын және тұтастай алғанда жеке даму жағдайын дәлірек шектеуге мүмкіндік береді.

Пайдаланылған әдебиеттер тізімі:

1. Сорокоумова Е.А. Возрастная психология. - СПб.: Питер, 2016.
2. Возрастная и педагогическая психология // Под ред. А.В. Петровского. М., 2015.
3. Зимняя И.А.. Педагогическая психология. - М.: Логос, 2012.
4. Столяренко Л.Д. Основы психологии. - Ростов н/Д.: Феникс, 2018.

РЕЗЮМЕ/RESUME

**Махмутова Гулим Сагынбаевна
Коржумбаева Марал Берекеловна
Мекадилова Самал Кемелбаевна
Академия «Bolashaq», Караганды, Республика Казахстан**

ОСОБЕННОСТИ ВОЗРАСТНОЙ ПСИХОЛОГИИ

В статье рассматриваются закономерности возрастной психологии, возрастная периодизация и особенности возрастных периодов. А также рассматривается вклад Л.С.Выготского в возрастной психологии.

Ключевые слова: закономерность, возрастные периоды, детство, подростковый период, юность, взрослый период, старость.

**Makhmutova Gulim
Korzhubaeva Maral
Mekadilova Samal**

FEATURES OF AGE PSYCHOLOGY

The article discusses the patterns of age psychology, age periodization and features of age periods. And also considers the contribution of L.S.Vygotsky in developmental psychology.

Keywords: regularity, age periods, childhood, adolescence, youth, adulthood, old age.

List of used literature:

1. Sorokoumova E.A. Age-related psychology. - St. Petersburg: Peter, 2016.
2. Age and pedagogical psychology // Ed. A.V. Petrovsky. M., 2015.
3. Winter I.A. Pedagogical psychology. - M.: Logos, 2012.
4. Stolyarenko L.D. Fundamentals of psychology. - Rostov n / a.: Phoenix, 2018.

ОӘК 159.92
FTAXP 19.00.01

Мекадилова Самал Кемелбаевна
samaltai@mail.ru
Коржумбаева Марал Берекеловна
Махмутова Гулим Сагинбаевна
«Bolashaq» академиясы, Қарағанды, Қазақстан Республикасы

АДАМНЫҢ ПСИХИКАЛЫҚ ДАМУЫ ЖӘНЕ ОНЫҢ ЕРЕКШЕЛІКТЕРІ

Мақалада тұлғаның онтогенетикалық қалыптасу қарқыны мен нәтижелері, адамның психикалық дамуы, психикалық даму барысында жеке тұлғаның қалыптасуы және психикалық дамудың жеке ерекшеліктері қарастырылған.

Тірек сөздер: нәресте, психикалық даму, психикалық даму ерекшеліктері, психикалық дамудың үздіксіздігі, қайтымсыздық, психиканың сандық және сапалық өзгерістерінің өзара байланысы, психикалық дамудың жоспарлылығы мен жүйелілігі.

Туғаннан кейін адам баласы бейсаналық, дәрменсіз және сөзсіз тіршілік иесі болып табылады, ол тірі қалуда ересектерге өте тәуелді. Жаңа туған нәрестенің психикалық көріністері мен физикалық реакциялары қарапайым, әлемге бейімделу енді ғана басталады. Баланың ұзақ уақыт әлеуметтенуі және оның психикалық дамуының нәтижесінде жетілген, автономды және шынайы тұлға қалыптасады.

Психикалық даму - тұлғаның қалыптасуын анықтайтын психиканың сандық және сапалық прогрессивті өзгерістерін жинақтау процесі.

Осылайша, психикалық даму - бұл процесс, өйткені ол динамикалық сипатқа ие - бала туылғанға дейін басталып, дамиды және жүреді, көптеген ғалымдардың пікірінше, адамның бүкіл өмірі. Психикалық даму барысында жеке тұлғаның қалыптасуы мен жұмыс істеуін қамтамасыз ететін психиканың сандық және сапалық өзгерістері жинақталады.

Тұлғаның онтогенетикалық қалыптасу қарқыны мен нәтижелері біршама өзгеше болғанымен, өзгермелі және адамның психикалық даму процесінің өзі бірқатар типтік белгілермен сипатталады. Біз осы ерекшеліктердің негізгі мазмұнын ашаңыз:

1) Қайшылықтар психикалық дамудың негізі ретінде. Психикалық дамудың негізі, кез-келген басқа сияқты, ішкі (жеке адамның психикасының компоненттері арасында) және сыртқы (жеке адам мен қоғам арасында) қайшылықтарға негізделген. Қарама - қайшылықтардың осы түрлерінің арасында тұрақты байланыс бар, сыртқы адамдар қоғаммен байланыс нәтижесінде пайда болатын бастапқы болып табылады, бірақ дәл осы қарама-қайшылықтар адамды іс-әрекетке белсендіріп, психиканың дамуын тудыратын ішкі қайшылықтарға айналады;

2) психикалық дамудың үздіксіздігі. Бала туылғанға дейін басталып, ол туылғаннан кейін тез дамып келе жатқан психикалық даму күн сайын үзіліссіз, "демалыссыз" немесе

жалғасады. Түнде де ми күндіз түскенін өңдеуді жалғастырады. Ерекшелік - бұл мидың ауыр физикалық немесе психикалық жаракаттарынан туындаған психикалық дамудың кешігу құбылысы, бірақ ол өте сирек кездеседі және ауытқуларға жатады;

3) дискреттілік - адамның онтогенезін әрқайсысында психикалық даму ерекшелігі бар жекелеген жас кезеңдеріне бөлу. Бөлу бұл шартты, өйткені жас кезеңдерінің шекараларын ғалымдар нақты анықтағанымен, психика бір кезеңнен екінші кезеңге біртіндеп ауысады;

4) қайтымсыздық. Психикалық даму нәтижесінде пайда болған прогрессивті өзгерістер енді жойылмайды, бірақ жеке тұлғаның меншігі болып қалады және одан әрі психикалық қызметке әсер етеді. Регрессивті тенденцияларды адамның қорғаныс мінез-құлқының жеке формалары ретінде ғана байқауға болады, оларды З. Фрейд зерттеді;

5) ақыл-ойдың дамудың басқа бағыттарымен - физикалық, әлеуметтік, физиологиялық өзара байланысы. Сонымен, нәресте жасында баланың психикасы физикалық жетістіктер негізінде дамиды, мысалы, бала өздігінен отыруды үйренгенде, оның шындықты қабылдау шеңбері едәуір кеңейеді, сонымен қатар баланың қолдары заттарды зерттеу үшін қолданылады. Жасөспірімдерде жыныстық жетілу процесі " мен " бейнесінің өзгеруіне әкеледі, ересек адам ретінде өзін-өзі тану басталады - бұл физиологиялық және психикалық дамудың байланысын растау. Психикалық және әлеуметтік дамудың өзара тәуелділігін 6 жасар баланың мектепке кіруі мысалында оңай байқауға болады - оқушының жаңа әлеуметтік мәртебесі психикада айтарлықтай өзгерістер тудырады. Сонымен, ғалымдар адамның дамуының осы бағыттарының өзара байланысын атап өткісі келгенде, олар оның өсуін, жетілуін және әлеуметтенуін еске алады;

6) біркелкі емес. Белгілі бір жас кезеңінде психиканың кейбір компоненттері дамиды

Бұл сапа психиканың шамадан тыс жүктелуіне жол бермеу үшін қажет. Олар жеделдетілген, ал басқалары баяу, ал келесі жас кезеңінде олар ауысады (баяу дамыған функциялар жеделдетіледі, ал жеделдетілгендер баяулайды). Сонымен, баланың танымдық саласының дамуы бойынша келесі динамиканы байқауға болады: нәресте кезеңінде сезімдер мен қабылдаулар қарқынды дамиды, есте сақтау қабілеті белсендіріледі, ал ойлау мен қиял тек пайда болады, келесі-ерте жаста есте сақтау мен ойлау күшті дамиды, мектепке дейінгі кезеңде қиял даму қарқыны бойынша бірінші орынға шығады;

7) төменгі психикалық құрылымдардан жоғары құрылымдарға өту. Психикалық қызметтің жаңа құрылымдары қолда бар құрылымдарды, яғни тұтас формаларды саралау, жеке функцияларды бөліп көрсету және оларды жаңа интеграциялау, яғни жаңа тұтастыққа біріктіру арқылы пайда болады. Басқаша айтқанда, бұл процесс элементтерден бүтінге емес, құрылымдық жағынан төменнен жоғары бүтінге өтеді. Әрбір жаңа психикалық құрылым таза жерде емес, алдыңғы негізде пайда болады (бірінші құрылым оның негізінде мидың рефлекторлық жүйелік жұмысына ие). Бұл жай ғана емес, жеке адамда бар нәрседен қалыптасады және ол қоғамдық ортадан үйренеді. Генетикалық тұрғыдан ертерек құрылымдардың кейінірек пайда болуымен жойылмайтындығының дәлелі - оларға қайта оралу мүмкіндігі;

8) психиканың дамуының "спираль тәрізді" сипаты. Адам психикасының онтогенезінің прогрессивті бағытын аздан көпке ауысу ретінде тану.

Мәселені шешуде жалпыланған, дерексіз операциялар жүйесіне ие бола отырып, адам қажет болған жағдайда нақты іс-әрекеттерге, тіпті ойлаудың визуалды және тиімді әдістеріне жүгіне алады

Тәуелсіздікке деген ұмтылыс күшейе түседі, бұл ерте жастан бастап бағынбау, қыңырлық, қыңырлық, ересектермен қақтығыстар, жеті жасар балалар мен жасөспірімдерде қайталанады, бірақ жаңа мазмұн мен формалармен.

С.Костюк оның мінсіз формалары оның түзу жүретіндігін білдірмейді. Кейбір зерттеушілер атап өткендей, бұл өткен кезеңдерге қайта оралу, адамның бұрын бастан өткерген қоғамдық ортамен қарым-қатынасын жаңа негізде қайталау, яғни бейнелі түрде психикалық даму түзу емес, "спираль тәрізді" жүреді;

9) психиканың сандық және сапалық өзгерістерінің өзара байланысы. Адамның психикалық дамуы - бұл психикалық функциялардың сандық жинақталуы сапалық өзгерістерді тудыратын, сапалы психикалық ісіктердің қалыптасуын қамтамасыз ететін процесс. Сонымен қатар баланың психикалық процестері мен қасиеттері негізінен ересектердің психикасында сапалы айырмашылықтарға ие;

10) психикалық дамудың жоспарлылығы мен жүйелілігі. Тұлғаның қалыптасуының жоспарлылығы психикалық өзгерістердің жүйелі, реттелген сипаты арқылы көрінеді, олар уақыт өте келе тұрақты және өзгермелі факторларға (көңіл-күй түрі, адамның сыртқы келбеті)

тәуелсіз. Психикалық дамудың сабақтастығы тұлғаның қалыптасуының жалпы динамикасындағы алдыңғы және перспективалық, болашақ психикалық өзгерістердің өзара байланысы, психиканың неоплазмаларының оның алдыңғы прогрессивті көріністеріне қабаттасуы ретінде орын алады.

Жеке адамның психикалық дамуын диагностикалау үшін ғалымдар адамның психикалық дамуының жас және жеке ерекшеліктері туралы түсінікке сүйенеді.

Барлық адамдар біздің қоғамда психикалық дамудың бірдей дәрежесінен өтеді, бірақ олар әртүрлі жолдармен өтеді. Даму процесінде және оның нәтижелерінде типологиялық және жеке айырмашылықтар бар. Олар жүйке жүйесінің функционалдық ерекшеліктерінде, ақыл-ой, эмоционалды, моральдық, ерік-жігер қасиеттерінде, балалар мен жастардың қажеттіліктерінде, қызығушылықтарында, қабілеттері мен сипаттамалық белгілерінде көрінеді. Даму процесінде жеке тұлғаның ерекше жеке ерекшелігі қалыптасады.

Психикалық дамудың жас ерекшеліктері - белгілі бір жас кезеңінде психиканың дамуының типтік белгілері, адамның психикалық даму қарқынын анықтау үшін нормативтер ретінде әрекет етеді.

Психикалық дамудың жеке ерекшеліктері - белгілі бір адамға тән оның психикасының даму қарқыны мен ерекшеліктері болып табылады.

Психикалық дамудың жеке ерекшеліктері жас ерекшеліктеріне байланысты адекватты (жасқа сәйкес келетіндер) және жеткіліксіз (жасқа сәйкес келмейтіндер) болып бөлінеді. Соңғысы, өз кезегінде, баланың психикасының компоненттерінің дамуының жеделдетілген қарқынымен, озып кетуімен және артта қалуымен, жеке адамның психикасының белгілі бір көріністерінің дамуының баяу қарқынымен сипатталуы мүмкін.

Белгілі бір адамда жоғарыда аталған барлық түрлер бір уақытта байқалуы мүмкін, мысалы, баланың интеллектуалды дамуының озық қарқыны аясында оның коммуникативті құзыреттілігін қалыптастыруда артта қалушылық болуы мүмкін.

Адамның психикалық дамуы - бұл процеске байланысты. Оның детерминизмін мойындау және оны дұрыс түсіну белгілі бір адамның психикалық дамуын оңтайландырудың негізі болып табылады. Бұл процесті адамзат өмірінің тарихымен бірлікте қарастыра отырып, оны дұрыс түсінуге болады. Жеке адамның тарихын оған бұрынғы немесе қазіргі заманғы адамдардың тарихынан ажыратуға болмайды, бірақ оны анықтайды.

Адам өмірінің алдыңғы даму тарихы оның онтогенезіне екі жолмен әсер етеді: биологиялық және әлеуметтік. Адам адам биологиялық тіршілік иесі ретінде, тірі тіршілік иелерінің бір түрі - *Homo sapiens* өкілі ретінде және адамзат қоғамының мүшесі ретінде дамиды.

Осыған байланысты адамның жеке тұлға ретінде қалыптасуындағы биологиялық, табиғи және әлеуметтік, әлеуметтік рөлінің проблемасы бұрыннан пайда болды. Оның шешімінде екі қарама-қарсы көзқарас бұрыннан бар. Олардың біріншісінің өкілдері адамның онтогенезі, оның психикасы филогенезбен анықталады, оның игілігі денеде бекітіліп, адамға тұқым қуалайды, адамның психикалық қасиеттері оның табиғатына байланысты деп санайды. Екінші көзқарасқа сәйкес, адамның психикалық дамуы табиғатпен емес, оның өмірінің әлеуметтік жағдайымен анықталады.

Жеке тұлға және оның ерекшелігі біртіндеп игерілетін әлеуметтік орта оның дамуына өзіндік, тарихи бекітілген жолдармен әсер етеді. Алдыңғы ұрпақтардың рухани жетістіктері ұрпақтарға хромосомалық аппарат арқылы емес, балалардың аға буынмен байланысы арқылы беріледі. Олар еңбек құралдарында, тілде, ғылым, техника және өнер туындыларында, әдет-ғұрыптарда, қоғамдық мінез-құлық нормаларында бейнеленген. Жас ұрпақ осы материалдық және рухани құндылықтарды игеріп, танымдық және практикалық іс-шараларға қатысады.

Балаға әсер ететін әлеуметтік орта - бұл ең алдымен адамдар, олардың қарым-қатынасы, олар жасаған заттар, әрекет құралдары, тілдік құралдар, рухани құндылықтар.

Психикалық дамудың әлеуметтік факторы - адамның жеке басының қалыптасуы барысында өзара әрекеттесетін сыртқы әлеуметтік жағдайлардың жиынтығы.

Баланың дамуымен оның өмірінің нақты жағдайлары өзгереді, бұрын мұндай болмаған нәрсе қол жетімді болады. Баланың әлеуметтік ортасы аумақтық жағынан кеңейіп қана қоймай, оның мазмұнымен байытылған. Біріншіден, бала үшін қарым-қатынас шеңбері - отбасы, оған қамқорлық жасайтын жақын адамдар. Кейінірек баланың өміріне тәрбиешілер мен балабақша балалары кіреді. Кейіннен мектеп, мұғалімдер мен жолдастар ұжымы, мектеп және мектептен тыс шағын топтар, кең қоғамдық орта негізгі ортаға айналады. Қоғамдық ортаның әсері хабар тарату, теледидар, кино, газет, интернет және басқа да ақпарат көздері арқылы жүзеге

асырылады. Тиісінше, жеке адаммен байланыс дәрежесіне байланысты элеуметтік орта микросоциумға (отбасы, достар, мұғалімдер - баланың жақын ортасы) және макросоциумға бөлінеді.

Осылайша психикалық даму тұтас, жүйелі сипатқа ие, нәтижесінде психиканың бір саласындағы өзгерістер басқа психикалық көріністердің өзгеруіне әкеледі.

Пайдаланылған әдебиеттер тізімі:

1. Кулагина И.Ю. Возрастная психология. М., 2005. – 187 с.
2. Шаповаленко И.В. Возрастная психология. - М., 2004. – 168 с.
3. Чекина Л. Ф. Психология развития. Учебное пособие. — М.: Лань. 2018. 304 с.

РЕЗЮМЕ/RESUME

**Мекадилова Самал Кемелбаевна
Коржумбаева Марал Берекеловна
Махмутова Гулим Сагинбаевна**

Академия «Bolashaq», Караганда, Республика Казахстан

ПСИХИЧЕСКОЕ РАЗВИТИЕ ЧЕЛОВЕКА И ЕГО ОСОБЕННОСТИ

В статье рассматриваются темпы и результаты онтогенетического формирования личности, психическое развитие человека, формирование личности в процессе психического развития и индивидуальные особенности психического развития.

Ключевые слова: младенец, психическое развитие, особенности психического развития, непрерывность психического развития, необратимость, взаимосвязь количественных и качественных изменений психики, плановость и регулярность психического развития.

**Mekadilova Samal Kemelbaevna
Korzhumbaeva Maral Berekelovna
Makhmutova Gulim Saginbaevna**

Bolashaq Academy, Karaganda, Republic of Kazakhstan

HUMAN MENTAL DEVELOPMENT AND ITS FEATURES

The article discusses the pace and results of the ontogenetic formation of personality, the mental development of a person, the formation of personality in the process of mental development and the individual characteristics of mental development.

Keywords: infant, mental development, features of mental development, continuity of mental development, irreversibility, interrelation of quantitative and qualitative changes in the psyche, planning and regularity of mental development.

List of references:

1. Kulagina I.Yu. Age psychology. M., 2005. – 187 p.
2. Shapovalenko I.V. Age psychology. M., 2004. – 168 p
3. L. Chekina. F. Psychology of development. Textbook. — M.: Lan. 2018. 304 P.

Никифорова Ольга Владимировна
agir2754@mail.ru

Таликова Галия Тюляковна
talikova_galya@mail.ru

Алексеева Евгения Андреевна
evgeniya96_01@mail.ru

Академия «Bolashaq», Караганда, Республика Казахстан

ПРОФЕССИОНАЛИЗМ СОВРЕМЕННОГО ПЕДАГОГА В НОВЫХ УСЛОВИЯХ ОБРАЗОВАНИЯ: ПСИХОЛОГИЧЕСКИЙ АСПЕКТ ИЗУЧЕНИЯ

В предметное и проблемное поле статьи включено исследование базальных конструктов профессионализма современного педагога, определяющих его «траекторию движения» в образовательном процессе.

Ключевые слова: смысл, ценность, субъектная отраженность, смыслопередача, образ мира, смысловая сфера личности.

Социально-психологические векторы развития образования и общества неотделимы друг от друга. И поэтому, безусловно, «страна не может быть лучше, чем это позволяют ее человеческие ресурсы».

Именно эта ключевая позиция открывает необходимость новой миссии современного образования в обществе – выступить «катализатором инновационного развития страны».

Информационно-технологическое пространство, обеспеченное появлением новых электронных средств коммуникации и различных электронных устройств (компьютеров, гаджетов: планшетов, смартфонов и т.д.) проецируется на современный образовательный процесс, который все больше ориентирован на «усвоение» и «результативность».

Именно поэтому сегодня не случайно усиливается интерес к смыслообразующей стороне личности педагога, когда его профессионализм предполагает ориентацию не только на овладение «новыми технологиями» и «технологическими средствами», а осмысление своей миссии в новых условиях образовательного процесса.

Следует заметить, что образование обретает статус современного и отвечает социальному заказу общества, если не разбивает мир знаний на десятки разных предметов и не идет по пути накачки обучающегося информацией, а открывает личности возможность обретения смысловой картины мира.

И поэтому мы полагаем необходимым подчеркнуть, что сегодня нельзя не учитывать тот фактор, который определяет смысловое поле педагогической деятельности – ту исходную движущую силу поведения учителя, которая влияет на соотношение репродуктивных и творческих начал его «траектории движения» в профессии.

Что определяет направленность педагога на «рецептурность мышления», удерживающего его профессиональную деятельность в рамках исходной ситуации, в пределах инструкций с ориентацией на «результативность», «механическое воспроизведение»?

Что заставляет педагога «взламывать привычный тип деятельности», освободиться от «интенции на конечный результат», разворачивать деятельность «поверх барьеров» - ломать тот психологический барьер, за которым начинается «ненормированное» творческое свободное мышление?

Ответов здесь может быть много, но полюсами выступают два: «пересказ информации» и «толкование учебника»; или возможность показать ученику путь освоения культуры (как системы общечеловеческих знаний) для расширения границ его представлений о себе и мире.

Дифференциация этих профессионально-педагогических позиций детерминирована системой смыслов и ценностей.

В контексте нашего размышления мы видим целесообразным уточнить понятие «смысл».

«Смысл есть соответствие внутренним потребностям самореализации. Открытие смысла – это открытие возможностей решения целостно-жизненных проблем. Смысл – это всегда ответ на внутреннюю (сокровенную, интимную, личностную) потребность. Поэтому смысл существует только для того, кто его ищет, кто в нем нуждается, кто его «жаждет». Смысл – это «во имя чего» [1].

Следует подчеркнуть, что личностный смысл переводит отношение личности педагога на высший – ценностный уровень, который определяет его доминирующие представления о том, что выступает приоритетным в его профессиональной деятельности.

Классический аспект исследования ценности отражает позиция Б.В.Зейгарник и Б.С.Братуся: «Ценность выступает как осознанный и принятый человеком общий смысл его жизни».

С точки зрения авторов, именно ценности как общие смысловые образования являются «основными конституирующими единицами личности и определяют главные и относительно постоянные отношения человека к миру, другим людям и самому себе».

Определяя ценности как «ядро личности», Б.В.Зейгарник и Б.С.Братуся подчеркивают, что позиция человека в мире «задается системой общих смысловых образований в форме их осознания – личностных ценностей» [2]. Поэтому именно ценности человека в виде осознанных и принятых им общих смыслов жизни определяют не прагматическую, а нравственную, смысловую сторону любой деятельности – то есть то, насколько правомерны сложившиеся в данной деятельности отношения между мотивами и целями и средствами их достижения.

Регуляция любого вида деятельности с позиции нравственной оценки детерминирована у личности степенью осознанности ею общих смысловых образований – именно они переводят деятельность в нравственно-ценностный план.

Мы полагаем важным подчеркнуть мысль Б.В.Зейгарник и Б.С.Братуся, которая сегодня, как никогда, актуальна: «Подлинная ценность должна быть обеспечена «золотым запасом» соответствующего смысла, в противном случае она девальвируется до уровня простой декларации» [2].

В контексте нашего размышления важна позиция В.Франкла, заключающаяся в том, что концептуальным источником ценности является смысл, который «должен находиться впереди бытия, и его основная функция - задавать темп бытию». В нахождении смыслов человеку помогает совесть, которую В.Франкл определяет, как «орган смысла». «Ее можно определить, - отмечает он, - как способность обнаружить тот единственный и уникальный смысл, который кроется в любой ситуации». Совесть помогает человеку найти даже такой смысл, который противоречит сложившимся ценностям, когда, эти ценности уже не отвечают быстро изменяющейся ситуации. Именно так, по В.Франклу, зарождаются новые ценности: «Уникальный смысл сегодня – это универсальная ценность завтра». Нахождение смысла, по В.Франклу, - это промежуточная цель; конечная же – осуществление смысла. И поэтому он утверждает: осуществляя смысл своей жизни, человек тем самым осуществляет сам себя [3].

Исходя из этого, самоосуществление личности педагога заключается не только в определении собственной ценностно-смысловой профессиональной позиции, но и в процессе смыслопередачи – вписывании личностных смыслов и ценностей педагога в образ мира своих учеников. Поэтому только учитель, считающий высшей ценностью ценность саморазвития, самореализации, ммммм осуществлении в своих учениках.

Высшим уровнем в структурной организации смысловой сферы личности Д.А.Леонтьев определяет ценности - именно они выступают наиболее существенной содержательной характеристикой смысловой сферы личности, ее «ядром», «основой», обеспечивают целостность и преемственность индивидуального развития, «личную самоидентичность» [4].

Обобщая наши размышления о ценностно-смысловой сфере личности определяющей основы профессионализма педагога, мы можем зафиксировать следующее:

1. Смысл есть соответствие внутренним потребностям самореализации педагога.
2. Ценности как общие смысловые образования являются основными конституирующими единицами личности, ее ядром, основой содержательной личностной характеристикой.
3. Ценности как реализация отношений педагога к целям образования обозначаются как «модель должного», модель стратегии его профессиональной деятельности.
4. Ценности, потребности и мотивы, обозначая пристрастное отношение педагога и опосредуя связь его личности с профессией выступают как рядоположенные.

5. Ценности педагога определяют отношения между целями и средствами их достижения, регулируют и переводят его профессиональную деятельность в ее нравственно-смысловой план.

6. Ценности играют основополагающую роль в структурировании собственного «Я» и функционируют как определенный уровень развития личности педагога.

Создавая свой «образ мира», педагог согласовывает свою профессиональную деятельность и свое видение «траектории движения» в профессии с той совокупностью ценностно-смысловых представлений, которые выполняют роль ориентации его в изменившейся, информационно-технологической действительности, соответствующим образом координируя свои стратегические и тактические цели в современном образовании [5].

Именно поэтому сегодня в сложном изменившемся мире чрезвычайно важна, смысловая форма представленности личности педагога, «субъектная отраженность» в ученике его смыслов и ценностей, которые способны выступить одним из источников самодвижения личности, как активное начало, меняющее его взгляд на мир и самого себя.

Следуя логике данного подхода, нельзя не согласиться с мыслью В.А.Петровского [6] о том, что фиксируя ценностно-смысловые преобразования, которые педагог произвел своей реальной деятельностью самом себе и учениках, мы получили бы достаточно полную характеристику его личности как профессионала.

Список использованной литературы:

1. Д.А.Леонтьев. Психология смысла. Природа строение и динамика смысловой реальности. – М.: Издательство: Смысл, 2019. URL: <https://www.livelib.ru/author/124338/latest-dmitrij-leontev>

2. Психология личности: норма и патология: избранные психологические труды / Б. В. Зейгарник; под ред. М. Р. Гинзбурга; Российская акад. образования, Московский психолого-социальный ин-т. - 4-е изд., стер. - Москва: Изд-во Московского психолого-социального ин-та; Воронеж: МОДЭК, 2007. – 414с.

3. Клишина М.В., Бокенчина М.К. Социально-психологическая мотивация творческой деятельности как цель гуманистической парадигмы образования // Материалы конференции «Человек в психологии: ориентиры исследований в новом столетии». – Караганда: Изд-во КарГУ, 2002. – С.78-86.

4. Никифорова О.В., Таликова Г.Т. Ценности в процессе взаимодействия человека с современным миром (философско-психологический аспект проблемы). // Актуальные проблемы современности: Международный научный журнал. № 1 (35)- 2022. - Караганда: РИО «Болашак-Баспа», 2021. – С.96-98.

5. Никифорова О.В., Таликова Г.Т. Ценностная детерминация парадигмального выбора педагога в образовательном пространстве. // Материалы XVI Международной научно-практической конференции «Область научной мысли -2020/2021». - Шеффилд. ООО «Наука и образование». - 2020. – С.64-68.

6. Петровский В. А. «Я» в персонологической перспективе. Нац. исслед. ун-т «Высшая школа экономики». - М.: Изд. дом Высшей школы экономики, 2013 - 502 с.

ТҮЙІНДЕМЕ/RESUME

**Никифорова Ольга Владимировна
Таликова Галия Тюляковна
Алексеева Евгения Андреевна
«Bolashaq» академиясы, Қарағанды, Қазақстан Республикасы**

БІЛІМ БЕРУДІҢ ЖАҢА ЖАҒДАЙЫНДАҒЫ ЗАМАНАУИ МҰҒАЛІМНІҢ КӘСІБИЛІГІ: ЗЕРТТЕУДІҢ ПСИХОЛОГИЯЛЫҚ АСПЕКТІСІ

Мақаланың пәндік және проблемалық өрісіне білім беру процесінде оның «қозғалыс траекториясын» анықтайтын қазіргі мұғалімнің кәсібилігінің базальды құрылымдарын зерттеу кіреді.

Тірек сөздер: мағына, құндылық, субъективті белгілер, мағына беру, әлемнің бейнесі, тұлғаның аймақтық саласы.

**Nikiforova Olga
Talikova Galiya
Alexeyeva Yevgeniya
Akademi «Bolashak», Karaganda, Republic of Kazakhstan**

PROFESSIONALISM OF A MODERN TEACHER IN THE NEW CONDITIONS OF EDUCATION: THE PSYCHOLOGICAL ASPECT OF STUDYING

The subject and problem field of the article includes the study of the basal constructs of professionalism of a modern teacher, which determine his "trajectory of movement" in the educational process.

Keywords: meaning, value, subjective reflection, meaning transfer, image of the world, semantic sphere of personality.

List of references:

1. D.A.Leontiev. Psychology of meaning. Nature, structure and dynamics of semantic reality. – M.: Publishing House: Meaning, 2019. URL: <https://www.livelib.ru/author/124338/latest-dmitrij-leontev>
2. Psychology of personality: norm and pathology: selected psychological works / B. V. Zeigarnik; edited by M. R. Ginzburg; Russian Academy of Sciences. education, Moscow Psychological and Social Institute - 4th ed., ster. - Moscow: Publishing House of the Moscow Psychological and Social Institute; Voronezh: MODEK, 2007. – 414s.
3. Klishina M.V., Bokenchina M.K. Socio-psychological motivation of creative activity as the goal of the humanistic paradigm of education // Materials of the conference "Man in Psychology: guidelines for research in the new century". – Karaganda: KarSU Publishing House, 2002. – pp.78-86.
4. Nikiforova O.V., Talikova G.T. Values in the process of human interaction with the modern world (philosophical and psychological aspect of the problem). // Actual problems of modernity: An international scientific journal. No. 1 (35)- 2022. - Karaganda: RIO "Bolashak-Baspa", 2021. – pp.96-98.
5. Nikiforova O.V., Talikova G.T. Value determination of a teacher's paradigmatic choice in the educational space. // Materials of the XVI International scientific and practical Conference "The field of scientific thought -2020/2021". - Sheffield. LLC "Science and Education". - 2020. – pp.64-68.
6. Petrovsky V. A. "I" in a personological perspective. Nats. research. un-t "Higher School of Economics". - M.: Publishing House of the Higher School of Economics, 2013 - 502 p.

УДК 796(094) .
FTAXP 77.29.36

**Түсіпбеков Асхат Каригулович
Молдабеков Аманжол Серикболович
Қарағанды медицина университеті, Қарағанды, Қазақстан Республикасы**

ҰЛТЖАНДЫЛЫҚ – ҰЛТТЫҚ СПОРТТЫҢ ҚАЙНАРЫ

Мақалада автор ұлттық спорт түрлерін тұрақты, қайталанып, ұрпақтан ұрпаққа сабақтастықпен беріліп отыратын іс-әрекеттер, елге деген шынайы биік сезімдер қалыптасқан қоғамдық қатынастардың ерекше түрі ретінде қарастыра отырып, ғылыми тұрғыдан анықтама береді. Автор патриоттық тәрбиідегі ұлттық дәстүрлердің пәрменділігі мен рөлінің мәнін ашын етене зерделейді. Мақалаға сондай-ақ дене тәрбиесі, спорт, ұлттық ойындар түрлері дәстүрлер арқылы халықтың мінез-құлқын, ұлттық бітім-болмысын, психологиялық өзіндік ерекшеліктерін танытып, солар арқылы халықтың материалдық және рухани құндылықтарын байытатынын арқау етеді.

Тірек сөздер: спорт, дене тәрбиесі, патриот, білім беру, тұлға, т.б.

Спорттық дене тәрбиесіне негізделген патриоттық тәрбие – ұлтжандылық тәрбиенің құрамдас бөлігі. Ол тәрбиешілердің, жеке адамдар мен ұжымның санасына олардың тіршілік ету, оқу және қызмет барысында моральдық-саяси, психологиялық, спорттық-кәсіби, дене

тәрбиесі қасиеттерін қалыптастыру мақсатында жүргізілетін жоспарлы және кешенді шаралардан құралады.

Зерделеп үнілсек, бұл анықтама адамдардың әлеуметтік, ұлттық топтарын спорт және дене тәрбиесі қабілеттеріне тәрбиелеуді көздейді, ұлтжандылық тәрбие ауқымындағы спорттың, дене тәрбиесінің алатын орнын анықтайды. Сайып келгенде, спорт пен дене тәрбиесі отансүйгіштікке негізделе отырып, Қазақстан Республикасы азаматтарының санасында белгілі моральдық, саяси-психологиялық және тән саулығы қасиеттерін қалыптастыруға, бұл салада олардың көзін ашуға, шеберлік пен дағды машығын дарытуға бағытталған.

Тәрбие жұмысы күрделі, оның өзіндік ерекшеліктері, көзге көрінбейтін нәзік табиғаты бар, мол білім мен қажымас қайратты керек етеді. Бұл арада «Ұлтжандылық тәрбие» және «ұлтжандылық жұмыс» ұғымдарын шатыстырып алуға болмайды. Педагогиканың өткендегі тарихына және бүгінгі жағдайына тереңірек үнілсек, қай тұстарда тәрбие жұмысының мәнісіне жеткілікті баға бермейтінін байқаймыз. Дәлірек айтар болсақ, тәрбие дегеніміз тәрбиеленушілердің санасына, мінез-құлқына мақсатты түрде әсер ете отырып, оларды белгілі бір құндылықтарға, қасиеттерге, әлеуметтік тәртіп пен мінезге бағыттау үстінде адамзаттық құндылықтарға баулу болып табылады.

Спорт пен дене тәрбиесіне тәрбиелеу және оқыту мәселелері жеке-жеке салалар екенінде дау жоқ. Алайда, олардың бірінен-бірін бөліп алуға да болмайды. Көздейтін мақсат біреу: екеуі де әрі тәрбиелік, әрі білім беру қызметін атқарады, сондықтан бұл процестерді ұйымдастырудың практикалық мәселелерін шешуге көмектеседі. Саралап айтатын болсақ, спортқа және дене тәрбиесіне баулу жеке адамның бойына белгілі бір бағалы адамгершілік қасиеттерді дарытуға бағытталған. Атап айтқанда:

- моральдық-саяси қасиеттер: жаңа идеалдар, жалпыұлттық (жалпы қазақстандық) және ұлттық мүдделер, құндылықтарға құрметпен қарау, моральдық-саяси сенімдерге тәрбиелеу;

- кәсіби-жауынгерлік қасиеттер – адамның өзінің кәсіби-спорттық шеберлігін жетілдіруге ұмтылуы, спорттың ұлттық түрлеріне құштарлығы - жауынгерлік белсенділігі, тәртібі;

- психологиялық қасиеттер – қабылдау, ықылас, ойлау, әсер сезіну, ерлік, табандылық, ұстамдылық, шешімділік сипаттары;

- дене қуатының ерекшеліктері – күш, төзімділік, ептілік, ағзаның шыныққандығы, қандай да тән ауыртпалығын жеңуге қабілеттілік.

Сонымен қатар спорт пен дене тәрбиесі арқылы патриоттық тәрбиенің мынадай негізгі бағыттарын бөліп қарастыруға болады:

- спорттың ұлттық түрлері арқылы Отанға сүйіспеншілік, ұлттық намыс сезімін қалыптастыру;

- тиянақты моральдық-психологиялық, моральдық-саяси ахуал және тән сезімінің тұрақтылығын қамтамасыз ету;

- Қазақстан Республикасының спорт саласындағы жетістіктерін үнемі қолдап, үстеп отыруға құштарлықты қалыптастыру;

- қазақ халқының, сондай-ақ, басқа да ұлттық қауымдастықтардың жауынгерлік еңбек және спорт дәстүрлеріне адалдық рухында тәрбиелеу;

- спорттық-кәсіби шеберлікті жетілдіре отырып, Қазақстан Республикасының Қарулы күштеріне деген құрметке, қажет болса, Отанды қорғауға дайындық үрдісінде тәрбиелеу [1,63-64].

Спорт – салауатты өмір салтының негізі. Спорт – тарихи–әлеуметтік түрде қалыптасқан көпқұрылымды, көпқызметті феномен. Бүгінгі таңдағы дүниежүзілік аренадағы және Қазақстандағы спорттың айтарлықтай дәрежеде болуы әлеуметтік-мәдени құбылыс ретінде айғақталуы табиғи-объективті, қоғамдық заңды үдеріс. Сондықтан бүгінгі таңдағы спортты ғылыми-теориялық түрде зерделеу пәндік және пәнаралық синтез түрінде қарастырылады. Олардың ішіндегі спорт философиясы саласы – оның қоғамдағы мәнін, саяси-идеологиясын, мәдени-рухани, табиғи-тарихи, әлеуметтік-психологиялық қырларын жан-жақты қарастыратын пән болғандықтан, спорттың қызметі мен құрылымын зерделейтіндіктен, біз осы мәселелер ауқымындағы тұлғаны қалыптастырушылық қызметін сараптаймыз.

Адам ресурсы жаһандану жағдайында Қазақстандық ұлтжанды тұлғамен толыға түседі. Тұлға – жаһандану үрдісінің басты элементі, қозғаушы күші. Егер тұлғаға анықтама беретін болсақ, бір іспен айналысатын, өзіне лайықты азды-көпті тәжірибесі, білімі, дағдысы, икемі, дүниетанымы, сенімі, талғамы, мұраты, бағыт-бағдары бар, өзге адамдармен қарым-қатынас жасай алатын жеке адамды айтамыз.

Тұлғаны философия, психология, әлеуметтану, мәдениеттану, антропология, медицина т.б. ғылымдар зерттейді. Философия тұлғаны, оның дүниедегі жағдайын әрекеттің, танымның, шығармашылықтың субъектісі, көзқарасы тұрғысынан қарайды. Психология тұлғаның психикалық үрдістердің, қасиеттер мен қарым-қатынастардың: темперамент, мінез, қабілет, ерік, т.б. - тұрақты бүтіндігі ретінде зерттейді. Тұлғаны социологиялық тұрғыдан зерттеу тұлғаның әлеуметтік типін бөліп шығарады. Осымен байланысты тұлғаның қалыптасуы, оның түрлі топтар мен ұжымдардағы қажеттілігінің мұқтажының дамуы, тұлғаның өзінің мінез-құлқын басқаруы, өзіне-өзі ие бола білуі, айналасындағылармен қарым-қатынасы, өзінің «мені» мен «мәнділігін» анықтауы.

Философияда тұлға – қоғам мүшесі ретіндегі, әлеуметтік даралық сапасындағы адам, қоғамдық қатынастардың жиынтығын айқындап тұратын биоәлеуметтік мәнділік, әлеуметтік өмірде болып жатқанның бар жақсылығын жинақтап, өз бойына сіңіріп алып жүрген адам. Адамдардың қоғамдық организм ретінде өмір сүруінің өзі олардың үнемі өзара әрекеттесулерін қажет етеді. Ол әрекеттесулер екі жақты болады. Қоғам жеке адамға әсерін тигізіп қана қоймайды, жеке адамда да қоғамға сондай әсермен жауап беріп отырады.

Адамның тұлға ретінде дамуына қажетті алғышарттарының бірі - оның табиғи қабілеттері болып табылады. Бұл негізінен, қызмет объектісі болып табылатын адам өмір сүріп жатқан қоғамда іске асады. Жеке адам өзінің адам ретінде дамуына объективті жағдай бар қоғамда өмір сүрудің белгілі бір тарихи формасы болып табылады.

Философиялық энциклопедиялық сөздікте тұлға – біртуар «Мен» ретінде алынған жеке адам. Тұлға ұғымы «индивид», «адам» ұғымдарымен салыстырыла анықталады. «Адам» ұғымы барлық адамдарға тән қасиеттер мен қабілеттерге мінездеме беру үшін қолданылады. Индивид – адамзаттың дара өкілі, адамдық ақыл, ерік-жігер, көзқарас т.б. да әлеуметтік-психологиялық сипаттармен анықталушы жан иесі. Тұлға болып туылмайды, тұлға болу өсу барысында қалыптасады. Тұлға болу дегеніміз өзінің ешкімге ұқсамайтындай бірегей ішкі рухани дүниесін құрай білу, қалыпты дамып, өмір тәжірибесі мен өзіндік қасиетке ие болу, әлеуметтік ортадан өз орнын таба білу. Адамның тұлғалық қасиеттері оның іс-әрекеттегі белсенділігінің өрістеуіне ықпал етеді. Адамның белсенді қимыл-әрекеті оның мінез-құлқынан, ниет-тілегі мен бағыт-бағдарынан айқын байқалады, сөйтіп жеке адамның ішкі дүниесінің сыры, жан сарайы сыртқа білініп тұрады. Тұлғаның қасиетті құпиясы оның рухында еркін жатыр. Соның арқасында адам өзіне дейінгі ұрпақтар мұрасын - мәдениетті жасампаз түрде қайта қарап, өзгертеді. Тұлғаның шынайы айқындалатын саласы - адамгершілік, мораль. Сыртқы мақсаттарға бет бұрмай өзінің рухани еріктілігін ізгі ықтиярымен тоғыстыра білу Тұлғаны танытушы іс.

Тұлға – өзінің «мен-ін», «мәңгілігін» анықтаған, қоғамның дамуына өз үлесін қосқан, Отан үшін, ел үшін намысын бермеген азамат деп айтамыз. Сондықтан еліміздегі тұлға мәселесін Қазақстан азаматына қатысты зерделеу мемлекетіміздің рухани-әлеуметтік дамуы мен өрлеуіне және жаһандану жағдайындағы ұлтымыздың этносәйкестендіруін байыптауға септігін тигізеді. Тұлғаның осындай саяси-руханилық аспектісі, персонализмдік зиялылық деңгейі, сәйкесінше – оның биофизиологиялық қырымен тоғысады. Осы ойымызды анықтау үшін бір ғана спортшы тұлғаның экзистенциялық сарын ерекшелігін мысалға келтірейік. Біз осы тұста адам және қоғам элементтері бойынша тұлғаның бірегейлену үрдісін, оның «мәнділік» сипатын қарастырамыз.

Тұлға – қашанда белгілі бір антропологиялық сапалармен айшықталатын болса, «адам-индивид-тұлға» жүйесіне сәйкес, спорт оның табиғи, яғни тұлғаға дейінгі адамдық сапасының бастамасын қолдайды және оны тұлға бойына таратады. Осыдан спорттың тұлға қалыптастырушылық қызметіне байланысты биофизиологиялық, социоперсоналистік қырларын атап өтуге болады. Мәселен, биорегуляторлық қызметі адамның физикалық қуаттылығы мен динамизмін басшылыққа алады, оның ерекше жағдайда жетілуі мен шексіз өрлеуін талап етеді. Осы өрлеу тұлғалыққа жетелейді. Физикалық жетілгендіктің өзіне сенімділік туғызуы табиғи эволюциядағы жалпы адамзаттық архитип. Ал өзіне сенімділік – тұлғаның айшықталуының стимулы болып табылатын персонализм, кемістік комплексін жоюдың шарты ретіндегі психологизм, адамның табиғи-антропологиялық сапасын сақтау түріндегі биологизм, қоғамнан өз орнын таба білудегі әлеуметтануы болып табылады. Мәселен, спортшының жетістігіне байланысты оны қоғам мен мемлекет құрмет тұтатын әлеуметтік сатыға көтеріледі. Лидер спортшы жетістігі – аймақтық, ұлттық, мемлекеттік деңгейде әйгілене бастайды, ол – мәдени-саяси тұрғыдан ұлттың мақтанышына айналады, сөйтіп, тұлға биофизиологиялық сатыдан социоперсоналистік деңгейге көтеріледі, спортта тұлға – ел патриоты болады.

Бүгінгі таңдағы спорттың қоғамдық сананың формасына өтіп отырған мәртебесіне сәйкес, оның тұлға қалыптастырушылық қызметі мен әлеуметтендірілген көріністері қайта жаңғыртылады. Көркемдік стильдегі «Ұлт мақтанышы» (лидер спортшы) – ұлттық намыс пен жігер витализмін әйгілейтін, ұлттық рухтың өзін тануы мен жаңаруын дәйектейтін, этносәйкестендіруді қайта жаңғыртатын, ұлттық «Менді» модернизациялайтын физиологиялық параметрлердің бірі. Демек, спортшы тұлғаның өз призмасынан өткізілген жетістігі оның ішкі жекелігінен (интроиндивидуализмінен) сыртқы қоғамдасуға (экстро-социумға) ауысады. Сәйкесінше, қоғам спортшы тұлғаның әлеуметтендіріп, оны қайта қалыптастырады. Демек, осыдан спорттың тұлға қалыптастырушылық динамикасын былайша бағамдауға болады: «Спорт – тұлға – қоғам – тұлға». Осындай тұлға эволюциясында қоғам келесі сатыда спортты спортшы арқылы өз призмасынан өткізеді.

Адамның спорт арқылы қалыптасқан тұлғалық психологиялық сапаларына мына адамның қасиеттері мен сезімдері тән: намыс, жігер, өзіне сенімділік, өзін-өзі ашу, батылдық, қуаттылық, тұрақтылық, өзін жетілдіру т.б. Қазіргі кездегі спорт психологиясы спортшының сапаларын: алаңдаушылық, эмоционалды тұрақтылық, ерік, экстроверттивтілік пен интровертивтілікті ұсына келе, жарысқа психологиялық дайындықты өзіне тән спорттық: өзіне сенімділік, бәсекелестік рух т.б. қасиеттерді қажет ететіндігін атап көрсетеді.

Спорттық және дене тәрбиесі барысында адамдардың өзінің шағын ортасының ерекшеліктерін еске алмай патриоттық сана қалыптастыруға болмайды. Өйткені, аясы тар болса да күнде араласып жүрген ұжым Отан туралы ұғымға бастайтын көпір, бұл ортаның Отан жөніндегі өз түсінігін қалыптастыратын және сол түсінікті жеке адамның бойына сіңіретін қабілеті бар.

Дәлірек айтқанда, аясы тар болғанмен, шағын орта патриоттық сананы қалыптастыратын басты шарт екенін естен шығармауымыз керек. Жіктеп көрсететін болсақ, мұның өзі өндіріс амалдары, қоғамдық-саяси мекемелер мен ұйымдар, сол бір әлеуметтік және ұлттық топтың өмір салты, қоғам игілігі үшін еңбек ету және оқу мүддесі, бұқаралық ақпарат құралдары, әдебиет пен өнер. Мұның сыртында отбасы және жиі араласатын достар мен туыстар, әріптестер, мүдделес, тілектес ұжымдар т.с.с. бар. Мұндай орталар: отбасы, мектепке дейінгі тәрбие орны, оқу орны, өндірістік және әскери ұжымдар болуы мүмкін. Ғылыми әдебиеттерде ұлттық дәстүрлер жөнінде жалпылай, үстірт айтылады. Мұндай ұшқарылыққа жол бермес үшін және мәселенің байыбына терең үңілу мақсатында біз белгілі бір мақсат қойып, біраз ғылыми-тәжірибелік сынақтар жасадық. Ондағы мақсатымыз:

- қазақ спортының ұлттық түрлерінің, оның ішінде «қазақша күрестің» өміршеңдігін, оның ұрпақтан-ұрпаққа үзілмей келе жатқан дәстүр екендігін дәлелдеу және сол күресті жетілдірудің қажет екендігін көрсету;

- спорттың ұлттық түрлері сол бәз-баяғы қалпында ғана емес, қазіргі түрлермен ұштасып, байығанда ғана жастардың бой қуатының кемелденуіне әсер ететіндігіне көз жеткізу. Бір байқағанымыз - жастар үшін тек қазіргі спорт түрлерімен айналысу жеткіліксіз екен;

- қазақтың дәстүрлі спорт түрлерін қазіргі спорт ойындарымен ұтымды ұштастырудың жолдарын қарастыру.

Толықтырып айтатын болсақ, қазақ тұрмысының өзіндік жағдайларында (шетсіз-шексіз кең дала, таулар, өзендер мен көлдер) қазіргі спорт түрлерінің бәрі бірдей тиімді және пайдалы бола бермегені мәлім. Екінші бір мәселе – жүзу, шаңғы, коньки т.б. арнайы спорт ғимараттарының және алаңдардың болмауынан тиімді көрінбейтіні де рас. Ал, бір қиырдан екінші қиырға мыңдаған, жүздеген шақырымдар бойы созылып жатқан кең-байтақ Қазақстан жағдайында, шашыранды орналасқан елді мекендердің бәрін талапқа сай келетін ғимараттармен, құрал-жабдықтармен қамтамасыз етудің өзі қиын.

Пайдаланылған әдебиет тізімі:

1. Меңлібаев Қ.Н., Б.И. Бектурганова Б.И., Серімов Е.Е. Қазақстандық жастардың азаматтық бірегейлігі. Ұжымдық монография. Қарағанды, Болашақ-Баспа, - 2021,-137-б.

РЕЗЮМЕ/RESUME

**Тусипбеков Асхат Каригулович
Молдабеков Аманжол Серикболович
Карагандинский медицинский университет, Караганда, Республика Казахстан**

ПАТРИОТИЗМ – ИСТОЧНИК НАЦИОНАЛЬНОГО СПОРТА

В статье авторы дают определение национальным видам спорта с научной точки зрения, рассматривая их как особый вид общественных отношений, которые представляют собой устойчивые, повторяющиеся и передающиеся из поколения в поколение настоящие высокие чувства к родной стране. Авторы отчетливо изучают значение и роль национальных традиций в патриотическом воспитании. В статье также упоминается, что физическая культура, спорт, национальные игры показывают образ народа, национальное единство, психологические особенности через традиции, обогащая материальные и духовные ценности народа.

Ключевые слова: спорт, физическое воспитание, патриот, воспитание, личность и др.

**Tusipbekov Askhat Karigulovich
Moldabekov Amanzhol Serikbolovich
Karaganda Medical University, Karaganda, Republic of Kazakhstan**

THE ROLE OF NATIONAL SPORTS IN NATIONAL EDUCATION

In the article, the author defines national sports from a scientific point of view, considering them as a special type of social relations, which are stable, repeated, and passed down from generation to generation, real high feelings for the country. The author clearly studies the significance and role of national traditions in patriotic education. The article also mentions that physical education, sports, national games show the behavior of the people, national unity, and psychological characteristics through traditions, enriching the material and spiritual values of the people..

Key words: sport, physical education, patriot, education, personality, etc.

List of references:

1. 1. Menlibayev K. N., Bekturganova B. I., Serimov E. E. civic identity of Kazakhstan's youth. Collective monograph. Karaganda, Bolashak-Publishing House, -2021, -137-

УДК 373.2
FTAXP14.23.01

**Шалтаева Роза Жиёмбаевна
roza-r-9@mail.ru
«Bolashaq» академиясы», Қарағанды, Қазақстан Республикасы**

МЕКТЕПКЕ ДЕЙІНГІ МЕКЕМЕНІҢ ДЕНЕ ШЫНЫҚТЫРУ ЖҰМЫСТАРЫН ҰЙЫМДАСТЫРУ ЕРЕКШЕЛІГІ

Бұл мақалада, мектеп жасына дейінгі балалар үшін салауатты өмір салты - бұл физикалық белсенділік ғана емес, сонымен қатар нәрестенің ата-анасы үшін басымдыққа айналуы керек шаралар кешені. Жеті жасқа дейін бала өзінің физикалық денсаулығы да, жеке қасиеттері де қаланған үлкен даму жолынан өтеді. Олар бір-бірімен тығыз байланысты, сондықтан өмірдің ең басында нәрестеде салауатты өмір салты туралы білім базасы мен дағдыларын қалыптастыру өте маңызды.

Тірек сөздер: мектепке дейінгі кезең, денсаулық сақтау, дене шынықтыру, мектеп жасына дейінгі балалар, дене тәрбиесі.

Балалардың денсаулығын сақтау және нығайту – бәрлық мектепке дейінгі мекеменің басты міндеті. Әрине, мектепке дейінгі білім беру ұйымдарында дене шынықтыру-сауықтыру жұмыстарының мәселелері бүгінгі таңда өзекті болып табылады. Барлық мектепке дейінгі мекемелерде денсаулықты сақтайтын технологиялар енгізілуде. Мектеп жасына дейінгі

балалармен жұмыс істеудің ерекше маңыздылығын атағым келеді. Өкінішке орай, біздің заманымызда барлық ата-аналардың балаларына толыққанды физикалық дамуы үшін жеткілікті уақытты, және қажетті құрал-жабдықтарды қамтамасыз етуге мүмкіндігі жоқ. Көбінесе бәрі мектепке дейінгі мекемеге барады.

Сәби жастағы балалар топтарындағы жұмыс балаларды әрекетке ынталандыратын қозғалысқа деген қажеттіліктерін қанағаттандыратын ортаны құрудан басталуы керек. Ол баланың жеке ерекшеліктері мен бейімділігіне, оның дайындық деңгейіне байланысты оңай өзгертіліп, толықтырылады. Қарағанды қаласының «Алтын сақа», «Тілек», «Айгөлек» бала бақшаларында балалар ауруының алдын алу және азайту бағытында жұмыс істейді. Соңғы жылдары өскелең ұрпақтың денсаулығының нашарлау проблемасы өзекті бола бастады. Аталған балабақшадаларда бұл үрдіс байқалады. Тәрбие және оқыту процесінде балалардың денсаулығын сақтау педагогтардың алдында тұрған бірінші кезектегі міндеттердің бірі болып табылады. Бұл мектепке дейінгі мекемелердің білім беру бағдарламаларында адам ағзасын зерттеуге, оның өмірінің қауіпсіздігін қамтамасыз етуге арналған бөлімдер бар. Бұл тәсілдерді жоққа шығармай, ең бастысы – балалардың салауатты өмір салтын таңдауда өмірлік бағдарларын қалыптастыруға көмектесу, олардың физикалық мүмкіндіктерін бағалауға, даму болашағын көруге және денсаулығына жауапкершілікті сезінуге үйрету деп санаймыз.

Спорттық-сауықтыру іс-шараларының жүйесі дәстүрлі және дәстүрлі емес инновациялық формалары мен қамтылады:

- таңертеңгілік жаттығулар;
- қимылды-қозғалыс ойындары;
- іс-әрекет арасындағы динамикалық үзіліс;
- серуендеу және спорт алаңындағы қимылды-қозғалыс ойындары;
- қозғалыстарды жетілдіру бойынша жеке жұмыс.

Жұмыстың инновациялық түрлері:

1. Серуендеу кезіндегі сауықтыру жүрісі. Жоғарыдағы айтылған бала бақшаларында серуендеу кезіндегі сауықтыру әдістері әзірленіп қолданылады. Тәрбиешілер балаларымен күнде «қонаққа» барады. Педагог алдын ала балалар қонаққа баратын (қаһарман) ойыншықты дайындайды. Алдымен бұл, қысқа қашықтықтағы жол (10-15 метр) болады, кейін ол 400 метрге дейін ұзартылып, сонымен қатар балалардың физикалық белсенділігін арттырады. Кейде сапарлар ұйымдастырылады – «тосын сый-сапары»: балалар біздің кімге бара жатқанымызды заттар арқылы болжайды. Тәрбиешілер өзгертуге және толықтыруға болатын сауықтыру-жаттығулар циклін жасап шығарды. Жаяу жүргенде балалар еркін қозғалыста жүреді (бірінің артынан бірі, жұптасып, тоқтап, отырып-тұрып, бұрылып, «жыланша» ирелеңдеп). Педагог балалармен табиғат, жыл мезгілдері туралы әңгімелесе алады, ән айтып, тосын сәттерді пайдалана алады, мысалы: жасырып қойған ойыншықты табу, ойын әдістері, сюжетті- ойындар ойналады. Жаяу жүру қалыпты маусымдық киіммен жүзеге асырылады. Балалар жолды шаршамай, еркін жүріп өтеді.

2. Ұйқыдан кейін шынықтыру шаралары келесі принцип бойынша жүзеге асырылады: созылу сияқты шағын физикалық жаттығулармен біртіндеп көтеріліп созылу, өз-өзі құшақтау, бөлмелердегі температура айырмашылығы бар жатын бөлмеден топқа және шешінетін бөлмеге жеңіл жүгіру, жаяу жүру сияқты шағын физикалық жаттығулармен біртіндеп көтерілу, қырлы тақтайдан, массаж төсеніштерінен еркін жүруге, бөлме температурасында сумен жуу (бетті, мойынды, қолды жуу, содан кейін сүлгімен сүрту).

3. Дене шынықтыру және денсаулық оқу іс-әрекеті аптасына 3 рет 15 минуттан өткізіледі. Балалардың қызығушылығын арттыру үшін бейнелі ойын сюжетті ойындар қолданылады. Барлық оқу іс-әрекет мерзімді жоспарға сәйкес ұйымдастырылады, және балалардың қызығушылығы мен жеке ерекшеліктерін ескере отырып жасалынады.

Баланың үйлесімді физикалық және психикалық дамуына күнделікті жұмыс режимі ықпал етеді. Мектепке дейінгі білім беру мекемесінің жұмысында «Дәстүрлі емес дене шынықтыру оқу іс-әрекет және таңғы жаттығуларды өткізу» кеңесі негізінде таңертеңгілік жаттығулар мен дене шынықтыру сабақтарының әртүрлі қолданылыды.

Келесі жұмыс түрлері жүргізіледі:

- әр түрлі қарқындылықтағы қимылды-қозғалыс ойындардан тұратын сюжетті ойын әрекеті;
- оқу іс-әрекет -сайыстары;
- айналмалы жаттығулар түрі бойынша оқу іс-әрекетінің (қозғалыстардың негізгі түрлерін жаттықтыру);

- дәстүрлі оқу іс-әрекеті.

Сәбилер топтарынд қозғалыс белсенділігінің даму динамикасы бақыланады және дене шынықтыру-сауықтыру жұмыстарына бақылау жүргізіледі. Бірақ ата-аналар тарапынан қолдау болмаса, денсаулықты сақтайтын ең озық технологияларды енгізу бекер болып қалады. Тек тығыз ынтымақтастықта ғана балалардың денсаулығын сақтау мен нығайтуда жақсы жетістікке жетуге болады. Балалардың дене тәрбиесі мәселелері отбасымен тығыз байланыста шешіледі. Ол үшін өзара әрекеттестіктің келесі әдістерді қолдануға болады: сұрақ-жауап, ашық есік күнін өткізу (таңертеңгілік жаттығуларды көрсету, дене шынықтыру, ұйқыдан кейін гимнастика, жеке әңгімелесу, кеңес беру, балалар мен ата-аналарды салауатты өмір салтына баулу мақсатында стендтер құрастыру және кеңестер беру).

Таңертеңгілік гимнастика қозғалыс режимінің маңызды құрамдас бөліктерінің бірі болып табылады, оны ұйымдастыру балалардың эмоционалды және бұлшықет тонусын көтеруге бағытталған. Таңертеңгілік жаттығулар күн сайын таңғы ас алдында 6-12 минут бойы жүргізіледі. Сыртта немесе үй ішінде (қоршаған орта мен ауа райы жағдайына байланысты). Таңертеңгілік жаттығулардың нұсқалары. Ойын сипатындағы таңғы гимнастика 2-3 қимылды-қозғалыс ойындарды немесе еліктеу сипатындағы 5-7 ойын жаттығуларын, сондай-ақ жалпы дамытушылық әсер ететін жаттығулар кешені ретінде орындалатын әртүрлі қарқындылық дәрежесін қамтиды. Музыкалық-ырғақтық жаттығулар жиынтығы (би қимылдары бойынша 5-6 негізгі дамыту жаттығулары.)

Таңертеңгілік жаттығулардың мазмұнына балалардың физикалық белсенділігін біртіндеп арттыра отырып, әртүрлі жүрудің, жүгірудің, секірудің түрлері қосылады. Балаларға тепе-теңдік пен үйлестіру жаттығулары, ашық ойындар және негізгі дамыту жаттығулары ұсынылады.

Таңертеңгілік жаттығулар кешенін екі апта бойы қайталады. Таңертеңгілік жаттығулардың ұзақтығы балалардың жасына сәйкес келеді, оның барысында музыкалық сүйемелдеуді қолданылады. Күн сайын балалардың ұйымдастырылған оқу іс-әрекеті процесінде, тіл дамыту, сурет салу, құрастыру, қарапайым математикалық ұғымдарын қалыптастыру бойынша қажет болған жағдайда үш-бес минуттық физминутка балалардың шаршау белгілері пайда болған кезде өткізіледі. Балалардың зейіні төмендеп, қимыл-қозғалысының мазасыздығы және шаршау пайда болған сәтте балалардың отырған жерлерінде немесе топтағы бос жерде тұрып бірнеше дене жаттығуларды ұсынуға болады. Бұл жалпы дамыту жаттығулары: денені еңкейту, қолды жоғары, жан-жаққа көтеріп, қимылдату, жартылай отырып тұру және еңкейу, бір орында секіру, жүру.

Тәрбиеші өз жұмысында дене шынықтыру минуттарының әртүрлі түрлерін қолдануға болады: мәтінмен, музыкалық сүйемелдеумен, қимылды-қозғалыс ойын түрінде және т.б.

Қимылды-қозғалыс ойындар, серуендеуге арналған дене жаттығулары. Қимылды-қозғалыс ойындар – балалардың игерген моторикасын жетілдіру және дене қасиеттерін тәрбиелеу әдісі ретінде қолданылады. Тәрбиеші балалармен ережелері бар (сюжетті және сюжетсіз, әртүрлі мазмұндағы қимылды-қозғалыс ойындарды және спорттық ойындарды-волейбол, баскетбол, бадминтон, үстел теннисі, футбол, хоккей, сонымен қатар жоғары, орташа және төмен ұтқырлық ойындарды қолданылады.

Маңызды білім беру және денсаулық сақтау мәселелерін қызықты түрде шешуге көмектесетін жылдың жаз уақытында болатын ойын-сауық шаралары. Балаларды ойын-сауыққа жаңа тәжірибелермен және белсенді қатысу қозғалыс дағдылары мен байытуға мүмкіндік береді.

Жазғы серуендеу қаншалықты қызықты? Жалпы дамытушы дене шынықтыру жаттығулары жүйелі болуы үшін апта күндеріне назар аудара отырып, жоспар құрған дұрыс:

-дүйсенбі – лақтыру, секіру, жорғалау, өрмелеу, тепе-теңдік жаттығуларының әртүрлі түрлері;

- сейсенбі – қозғалыс физикалық қасиеттерін дамыту;

- сәрсенбі – доп ойындары, спорттық элементтері бар ойындар;

- бейсенбі – жазғы көңіл көтеру ойындары (скакалкамен секіру ойындар, т.б.);

- жұма - түрлі саяхаттар, ойын-сауық ойындары.

Бұл жоспарды балалардың қозғалыс тәжірибесін, қызығушылықтарын, материалдық базасын ескере отырып түзетуге болады; велосипед, самокаттар, спорттық жаттығуларды, халық ойындары және т.б. қамтиды.

Тәуелсіз қозғалыс белсенділігі. Дегенмен, мұнда да балалардың іс-әрекеті көбінесе жағдайға байланысты. Балалардың дербес іс-әрекетін дұрыс басқаруды ұйымдастыру баланың өзінің бастамасын баспай, әртүрлі ойындарға, қозғалыстарға айтарлықтай әсер етеді.

Балалардың тәуелсіз қозғалыс белсенділігі тәуліктің әртүрлі уақытында ұйымдастырылады: таңертең таңғы ас алдында, арасында күндізгі ұйқыдан кейін ойын сағаттарында және серуендеу кезінде (таңертең және кешке). Балалардың белсенді әрекеттері жәй, тыныш әрекеттермен алмасады. Өзіндік іс-әрекеттерді жоспарлау кезінде дене шынықтыру және ойын ортасын құруға (қозғалыс үшін жеткілікті кеңістік, жеңілдіктер мен ойыншықтардың алуан түрлері) күнделікті тәртіпте балалардың өз бетімен ойнауы үшін арнайы уақыт бөлген дұрыс. Дене шынықтыру және дамытушы ойын ортасының жаңалығын жасау үшін күндізгі уақытта дене шынықтыруға арналған құралдарды пайдаланып, оларды әртүрлі тәсілдермен топтастыруға болады. Бұл қозғалыстардың монотондылығын болдырмайды және балалардың жан-жақты дамуына ықпал етеді.

Тыныс алу және дыбыс гимнастикасы. Мақсаты – балаларды мұрын арқылы тыныс алуға үйрету, күрделірек тыныс алу жаттығуларына дайындау. Бұл ретте жоғарғы тыныс жолдары ауруларының алдын алу шаралары жүргізіледі.

Дәстүрлі емес жаттығулар түрлері: Өзін-өзі массаж және массаж - баланың денесінің қорғаныс функцияларын арттыруға көмектеседі. Таңертеңгі процедуралар кезінде құлақ пен саусақтарға массажын жаслады. Тыныс алу жаттығулары кезінде - өзін-өзі ойын массажі. Өзін-өзі массаж жаттығуларын ойын түрінде орындай отырып, балалар қуаныш пен жақсы көңіл-күй алады. Мұндай жаттығулар баланың денсаулығына саналы ұмтылысын қалыптастыруына көмектеседі және өзін-өзі сауықтыру дағдыларын дамытады.

Тренингтер – психикалық тәртіп элементтері, мектеп жасына дейінгі балалардың оңды жақтарын асыра көрсету, ал жағымсыз жақтарын жойып, жақсы қабілетін дамытуға көмектеседі. Тренингтерді орындау кезінде балаларға сипатталған жағдайды елестету маңызды, бұл өз кезегінде оларға тыныштандыруға, шамадан тыс күйзелістен арылуға және көңіл-күйін жақсартуға мүмкіндік береді.

Релаксация - баланың ішкі күйзелісін жеңу тәсілдерінің бірі. Балаларға релаксация әдістерін үйрете отырып, ішкі бұлшықет кернеуін жеңілдетуге, тыныштандыруға, осылайша жүйке жүйесі мен психиканы қалыпты демалыс жағдайына келтіріледі. Балалардың өз сезімдері мен эмоцияларын басқара білуі олардың өзіне деген сенімділігін арттыру жолындағы тағы бір қадам болып табылады.

Жыл ішінде балалармен қарым-қатынас және іс-әрекет процесінде жеке балалардың даму динамикасын қадағалауға мүмкіндік беретін экспресс-диагностика жүргізілуі мүмкін. Сонымен қатар, балалардың даму деңгейлері туралы алдын ала мәліметтерге ие бола отырып, педагог сараланған тәсілді жүзеге асыра алады: балаларды дамытудың жеке жоспарларында тәрбиеші түзету және дамыту жұмыстарын жедел түрде жоспарлайды (төмен деңгейден немесе жеке төмен көрсеткіштерден нормаланған және одан жоғары) баланың сәйкес жаттығуларға, бағдарлама ұсынған ойындарға негізделген, ал даму деңгейі жоғары балалар үшін педагог эвристикалық және өзіндік тапсырмаларды ескере отырып, тапсырмалардың күрделенуін белгілейді.

Тексеру әр баламен жеке жүргізіледі. Әдетте, зерттелетін балалардың дамуындағы елеулі айырмашылық тәрбиеші дамыту сабақтарын жүргізгенде, оның мектеп жасына дейінгі баланы тәрбиелеу мен оқытуға тұлғалық-бағдарлы көзқарасын, ұқыпты ойлауын талап еткенде жеке тәсілді жүзеге асыруға негіз болады, және педагогикалық тапсырмаларды, элементтерді, жаттығуларды т.б. жоспарлау.

Қорытындылай келе, мектепке дейінгі білім беру мекемесінде дене шынықтыру-сауықтыру жұмыстарын ұйымдастырудың тұжырымдалған педагогикалық шарттары мен принциптерін дәйекті түрде жүзеге асыру әрбір баланың жеке тұлғасының үйлесімді рухани және жан-жақты дамуына қол жеткізуге мүмкіндік береді.

Пайдаланылған әдебиеттер тізімі:

1. А.В.Кенеман, Д.В.Хухлаева. Мектеп жасына дейінгі балалар дене тәрбиесінің теориясы мен методикасы. –Алматы: «Мектеп», 1985. -293 б.
2. Ф.Н.Жұмабекова. Мектепке дейінгі педагогика. -Астана: «Фолиант», 2008. -332 б.
3. Е.Уаңбаев. Дене тәрбиесінің негіздері. –Алматы: «Санат», 2000. -72 б.
4. Р.Ж. Шалтаева, Р. Жанысбаева Мектеп жасына дейінгі балалардың дене тәрбиесінің теориясы мен әдістемесі:- Студенттерге арналған оқу құралы. - Қарағанды 2015

РЕЗЮМЕ/RESUME

Шалтаева Роза Жиёмбаевна
Академия «Bolashaq» академиясы», Караганда, Қазақстан

СОДЕРЖАНИЕ ФИЗКУЛЬТУРНО-ОЗДОРОВИТЕЛЬНОЙ РАБОТЫ В ПОВСЕДНЕВНОЙ РАБОТЕ ДОШКОЛЬНОГО УЧРЕЖДЕНИЯ

В данной статье указано, что здоровый образ жизни для детей дошкольного возраста - это не только двигательная активность, но и целый комплекс мер, которые должны стать приоритетными задачами для родителей малыша. До семи лет ребенок проходит огромный путь развития, на котором закладывается как его физическое здоровье, так и личностные качества. Они взаимосвязаны друг с другом, поэтому так важно в самом начале жизни сформировать у малыша базу знаний и навыков здорового образа жизни.

Ключевые слова: дошкольный период, здоровьесберегающие технологии, закаливание, дети дошкольного возраста, физическое воспитание.

Shaltaeva Roza
Academy «Bolashak», Karaganda, Kazakhstan

CONTENT OF PHYSICAL AND HEALTH WORK IN THE DAILY WORK OF A PRESCHOOL INSTITUTION

This article states that a healthy lifestyle for preschool children is not only physical activity, but also a whole range of measures that should become priorities for the baby's parents. until the age of seven, a child goes through a huge development path, on which both his physical health and personal qualities are laid. they are interconnected with each other, which is why it is so important at the very beginning of life to form a knowledge base and skills of a healthy lifestyle in the baby.

Key words: preschool period, health-saving technologies, hardening, preschool children, physical education.

List of references:

1. A. V. Keneman, D. V. Khukhlaeva. Theory and methodology of physical education of preschool children. -Almaty: "Mektep", 1985. -293 p.
2. F.N. Zhumabekova. Preschool pedagogy. -Astana: "Foliant", 2008. -332 p.
3. E. Uangbaev. Basics of physical education. -Almaty: "Sanat", 2000. -72 p.
4. R.J. Shaltaeva, R. Zhanysbaeva Theory and methodology of physical education of preschool children:- Educational tool for students. - Karagandy 2015

АВТОРЛАР ТУРАЛЫ МАҒЛҰМАТ

1. Абилкасімова Гульзам педагогика ғылымдарының кандидаты, Bolashaq» Академиясы» ЖММ, «Педагогика» кафедрасының доценті
- 2.. Алексеева Евгения Андреевна, оқытушы, магистр, «Bolashaq» академиясы, Қарағанды, Қазақстан Республикасы.
3. Асақаева Дана Саламатовна, педагогика ғылымдарының кандидаты, Bolashaq» Академиясы» ЖММ, «Педагогика» кафедрасының доценті
4. Аширбекова Бибигул Бокеновна, оқытушы, Қарағанды медицина университеті, Қарағанды, Қазақстан республикасы
5. Бақарамова Сымбат Амангелдиевна, оқытушы, магистр, «Bolashaq» академиясы, Қарағанды, Қазақстан Республикасы.
6. Бондарь Тарас Сабыржанович, оқытушы, магистр, «Bolashaq» академиясы, Қарағанды, Қазақстан Республикасы.
7. Газиханова Жанар Газизовна, философия докторы (PhD), «Bolashaq» Академиясы» ЖММ, «Шетел тілдері және мәдениетаралық коммуникация» кафедрасының меңгерушісі
- 8.Жанысбаева Роза Мазраповна
9. Ысқақова Жазира Еркінқызы «Bolashaq» Академиясы» ЖММ магистранты, ағылшын тілі мұғалімі, «Ш. Уәлиханов атындағы жалпы білім беретін мектеп» КММ, Қарағанды облысы, Шет ауданы, Ақшатау кенті, Қазақстан Республикасы

10. Кадиримбетова Айша Казахбаевна, Таразский региональный университет им.М.Х.Дулати,Тараз, Республика Казахстан
11. Көкжалова Бибимариям Закировна, ассоциацияланған профессор, Қарағанды медицина университеті, Қарағанды, Қазақстан Республикасы;
12. Көпбаева Гульмира, педагогика ғылымдарының магистрі, оқу-әдістемелік бөлім бастығы, ҚР ҚМ Қарағанды республикалық «Жас ұлан» мектебі, Қарағанды, Қазақстан Республикасы
13. Коржумбаева Марал Берекеловна, педагогика ғылымдарының кандидаты, «Bolashaq» Академиясы» ЖММ, «Педагогика» кафедрасының доценті, Қарағанды, Қазақстан Республикасы
- 14.Махмутова Гулим Сагынбаевна, оқытушы, магистр, «Bolashaq» академиясы, Қарағанды, Қазақстан Республикасы.
- 15.Мекадилова Самал Кемелбаевна, оқытушы, магистр, «Bolashaq» академиясы, Қарағанды, Қазақстан Республикасы.
- 16.Молдабеков Аманжол Серикболович, Қарағанды медицина университеті, Қарағанды, Қазақстан Республикасы
- 17.Наметкулова Райхан Жанузаковна, Таразский региональный университет им.М.Х.Дулати,Тараз, Республика Казахстан
- 18.Никифорова Ольга Владимировна, психология ғылымдарының кандидаты, «Bolashaq» академиясы, Қарағанды, Қазақстан Республикасы;
- 19.Галия Тюляковна Таликова, аға оқытушы педагогика және психология магистрі «Bolashaq» академиясы, Қарағанды, Қазақстан Республикасы;
20. Салькеева Лязат Каришовна, профессор, Қарағанды Мемлекеттік университеті, Қарағанды, Қазақстан республикасы
- 21.Түсіпбеков Асхат Каригулович, Қарағанды медицина университеті, Қарағанды, Қазақстан Республикасы
- 22.Шалтаева Роза Жиёмбаевна, педагогика ғылымдарының кандидаты, «Bolashaq» Академиясы» ЖММ, «Педагогика» кафедрасының доценті, Қарағанды, Қазақстан Республикасы

СВЕДЕНИЕ ОБ АВТОРАХ

1. Абилкасымова Гульзам кандидат педагогических наук, доцент кафедры «Педагогика», ЧУ «Академия «Bolashaq», Караганда, Республика Казахстан
2. Алексеева Евгения Андреевна, преподаватель, магистр, Академия «Bolashaq», Караганда, Республика Казахстан;
3. Асакаева Дана Саламатовна, кандидат педагогических наук, доцент кафедры «Педагогика», ЧУ «Академия «Bolashaq», Караганда, Республика Казахстан
4. Аширбекова Бибигул Бокеновна, преподаватель, Медицинский университет Караганды, Караганда, Республика Казахстан;
5. Бакарамова Сымбат Амангелдиевна, , преподаватель, магистр, Академия «Bolashaq», Караганда, Республика Казахстан;
6. Бондарь Тарас Сабыржанович , преподаватель, магистр, Академия «Bolashaq», Караганда, Республика Казахстан;
7. Газиханова жанар Газизовна доктор философии (PhD), заведующий кафедрой «Иностранных языков и межкультурной, коммуникации», ЧУ «Академия «Bolashaq», Караганда, Республика Казахстан
- 8.Жанысбаева Роза Мазраповна, , преподаватель, магистр, Академия «Bolashaq», Караганда, Республика Казахстан;
9. Искакова Жазира Еркенқызы магистрант ЧУ «Академия «Bolashaq», учитель английского языка, КГУ «Общеобразовательная школа имени Ш. Уалиханова», Карагандинская область, Шетский район, пос. Акшатау
- 10.. Кадиримбетова Айша Казахбаевна, Таразский региональный университет им.М.Х.Дулати, Тараз, Республика Казахстан
11. Кокжалова Бибимариям Закировна, ассоциированный профессор, Медицинский университет Караганды, Караганда, Республика Казахстан;

12. Копбаева Гульмира Сабитовна, магистр педагогических наук, начальник учебно-методического отдела ,КРШ «Жас улан» МО РК
13. Коржумбаева Марал Берекеловна, кандидат педагогических наук, доцент кафедры «Педагогика», ЧУ «Академия «Bolashaq»
14. Махмұтова Гулим Сагынбаевна, преподаватель, магистр, Академия «Bolashaq», Караганда, Республика Казахстан;
- 15.Мекадилова Самал Кемелбаевна, , преподаватель, магистр, Академия «Bolashaq», Караганда, Республика Казахстан;
- 16.Молдабеков Аманжол Серикболович, Карагандинский медицинский университет, г.Караганда, Республика Казахстан
- 17.Наметкулова Райхан Жанузаковна, Таразский региональный университет им.М.Х.Дулати,Тараз, Республика Казахстан
- 18.Никифорова Ольга Владимировна, кандидат психологических наук, Академия «Bolashaq», Караганда, Республика Казахстан;
- 19.Таликова Галия Тюляковна, старший преподаватель, магистр педагогики и психологии, Академия «Bolashaq», Караганда, Республика Казахстан.
- 20.Салькеева Лязат Каришовна, профессор, Карагандинский Государственный университет, Караганда, Республика Казахстан
- 21.Түсіпбеков Асхат Кариғұлович, Карагандинский медицинский университет, г.Караганда, Республика Казахстан
- 22.Шалтаева Роза Жиембаевна, кандидат педагогических наук, доцент кафедры «Педагогика», ЧУ «Академия «Bolashaq», Республика Казахстан

INFORMATION ABOUT AUTHORS

1. Abilkasimova Gulzam, Candidate of Pedagogical Sciences, associate professor of the Department of "Pedagogy", Private Institution "Bolashaq" Academy", Karaganda, Republic of Kazakhstan
2. Alexeyeva Yevgeniya, teacher, Master, Academy «Bolashaq», Karagandy, Republic of Kazakhstan.
- 3 Assakayeva Dana Candidate of Pedagogical Sciences, associate professor of the Department of "Pedagogy", Private Institution "Bolashaq" Academy", Karaganda, Republic of Kazakhstan
4. Ashirbekova Bibigul, teacher, Karaganda Medical University, Karaganda, Republic of Kazakhstan
5. Bakaramova Symbat , teacher, Master Academy «Bolashaq», Karagandy, Republic of Kazakhstan.
6. Bondar Taras, Master's degree student, Academy «Bolashaq», Karaganda, Republic of Kazakhstan
7. Gazikhanova Zhanar Gazizkyzy Doctor of Philosophy (PhD), head of the Department of Foreign Languages and Intercultural Communication, Private Institution "Bolashaq" Academy", Karaganda, Republic of Kazakhstan
8. Zhanysbaeva Rosa, , teacher, Master, Academy «Bolashaq», Karaganda, Republic of Kazakhstan
9. Iskakova Zhazira Yerkenovna master students of Private Institution "Bolashaq" Academy", teacher of English, Municipal Public Institution "General Education School named after Sh. Ualikhanov", Karaganda region, Shetsky district, Akshatau village
10. Kadirimbetova Aisha Kazakhbaevna, Taraz Regional University named after M.Kh. Dulaty, Taraz, Republic of Kazakhstan
11. Kokzhalova Bibimaryam , Associate professor, Karaganda Medical University, Karaganda, Republic of Kazakhstan
12. Kopbaeva Gulmira, Master of Pedagogical Sciences, Head of the Educational and methodological department , Karaganda Republican School «Zhas Ulan», Master of Pedagogical Sciences, Head of the Educational and methodological department , Karaganda Republican School «Zhas Ulan», Karaganda, Republic of Kazakhstan

- 13 Korzhumbaeva Maral, Candidate of Pedagogical Sciences, associate professor of the Department of "Pedagogy", Private Institution "Bolashaq" Academy", Karaganda, Republic of Kazakhstan
14. Makhmutova Gulim, teacher, Master, Academy «Bolashaq», Karaganda, Republic of Kazakhstan
15. Mekadilova Samal, teacher, Master, Academy «Bolashaq», Karaganda, Republic of Kazakhstan
16. Moldabekov Amanzhol, Karaganda Medical University, Karaganda, Republic of Kazakhstan
17. Nametkulova Raikhan Zhanuzakovna, Taraz Regional University named after M.Kh. Dulaty, Taraz, Republic of Kazakhstan
18. Nikiforova Olga, candidate psychological sciences, Associate Professor Academy «Bolashaq», Karaganda, Republic of Kazakhstan
19. Talikova Galiya, Senior Lecturer Master in Pedagogy and Psychology Academy «Bolashaq», Karaganda, Republic of Kazakhstan
20. Salkeeva Lyzat Karishovna, professor, Karaganda State University, Karaganda, Republic of Kazakhstan
21. Tusipbekov Askhat, Karaganda Medical University, Karaganda, Republic of Kazakhstan
22. Shaltaeva Roza, Candidate of Pedagogical Sciences, associate professor of the Department of "Pedagogy", Private Institution "Bolashaq" Academy", Karaganda, Republic of Kazakhstan

УДК 658.8(574)
МРНТИ 06.52.13

Лаззат Кенжебековна Магзумова
lazmag79@mail.ru

«Әбілқас Сағынов атындағы Қарағанды техникалық университеті» КеАҚ,
Қарағанды, Қазақстан Республикасы

Бағдат Сабитовна Битенова
bagdat_1987@mail.ru

«Қарағанды медицина университеті» КеАҚ,
Қарағанды, Қазақстан Республикасы

Гульдана Төлеуовна Хасенова
hasenova.g@bk.ru

Қазтұтынуодағы Қарағанды университеті,
Қарағанды, Қазақстан Республикасы

ҚАЗАҚСТАНДАҒЫ ИННОВАЦИЯЛЫҚ КӘСІПКЕРЛІКТІҢ ДАМУЫ: ТЕНДЕНЦИЯЛАР МЕН ПЕРСПЕКТИВАЛАР

Мақалада инновациялық кәсіпкерліктің ел экономикасында, оның ішінде қоғам-өндіріс-экономика саласында алатын орыны туралы мәліметтер келтірген. Цифрлық платформалар кәсіпкерлік қызметтің онлайн түрде іске асуына, жаңа бизнес модельдерін жасауға, бизнес-экожүйенің дамуына, цифрлық трансформациялардың жолдарын табу, инновациялық қызмет көрсетуге ҚР нарығында өз мәселелерінің бар екендігін айқын сандық көрсеткіштер арқылы талдаулар жасаған.

Тірек сөздер: инновациялық кәсіпкерлік, технопарктер, өнеркәсіптік аймақтар, инновациялық даму, бәсекеге қабілеттілік, цифрлық платформалар, инновациялық қызмет, зияткерлік меншік.

Инновациялық кәсіпкерлік – бұл жаңа нәрсені жасаудың ерекше инновациялық процесі, жаңа мүмкіндіктерді үнемі іздеуге, инновацияға бағдарлауға негізделген басқару процесі. Ол кәсіпкердің жаңа жобаны жүзеге асыру немесе бұрыннан барын жақсартудағы барлық тәуекелді өз мойнына алуға дайындығымен, сондай-ақ одан туындайтын қаржылық, моральдық және әлеуметтік жауапкершілікпен байланысты.

Жалпы алғанда, инновациялық кәсіпкерлік инновацияларды іс жүзінде қолдану арқылы жақсы тауарлар (өнімдер, қызметтер) мен технологияларды жасауға әкелетін әлеуметтік техникалық экономикалық процесс ретінде анықталуы мүмкін [1, 2-3].

Кәсіпкерлік – экономикалық қызметтің ең белсенді түрлерінің бірі. Адамдардың мінез-құлқы бір нәрсеге қауіп төнген кезде (меншік, танымалдылықтың төмендеуі, ақша, лауазым және т.б.) күшейетіні белгілі. Кәсіпкерлер өздерінің барлық тауарлары мен қызметтерін сататын-сатпайтынын және қаншалықты тиімді екенін әрқашан біле бермейді. Олар тәуекелге барады, өйткені сол тауарлар мен қызметтер нарыққа басқа өндірушілерден келеді. Бұл бар болғанымен салыстырғанда өз позициясын жақсарту жолындағы мәңгілік ізденістерден көрінетін осындай белсенділіктің пайда болуына жағдай жасайды, әрқашан гүлдену және даму үшін бір нәрсе жасауға мәжбүр етеді. Цифрлық платформалар кәсіпкерлік қызметтің онлайн орындауға, жаңа бизнес модельдерін жасауға, бизнес-экожүйенің дамуы, цифрлық трансформациялардың жолдарын табу, инновациялық қызмет көрсетуге ҚР нарығында өз мәселелерінің бар екендігін айқын көрсетті және олармен күрес жалғасуда.

Инновация-коммерциялық таратылатын, бәсекеқабілетті, зияткерлік творчестволық қызметтің тиімді нәтижесі. Қазіргі, 2022 жылдың ҚР аймағындағы негізгі экономикалық көрсеткіштерді ресми статистика мәліметтеріне сүйенсек, төмендегідей ақпараттарды көруге болады.

Кесте. Негізгі әлеуметтік-экономикалық көрсеткіштер

| Көрсеткіштер | Сандық мәліметтер |
|---|-------------------|
| Халық (2022 жылғы 1 желтоқсанға, мың адам) | 19 741,3 |
| ЖІӨ (2022 жылғы қаңтар-қыркүйек, есептік деректер, %) | 103,0 |
| Инфляция (2022 жылғы желтоқсан 2021 жылғы желтоқсанға, %) | 20,3 |
| Қысқа мерзімді экономикалық Индикатор (2022 жылғы қаңтар-желтоқсан 2021 жылғы қаңтар-желтоқсанға, %) | 103,5 |
| Жұмыссыздық деңгейі (2022 жылғы желтоқсан, %, бағалау) | 4,9 |

Бұл ЖІӨ 103 пайыздық көрсеткіштер инфляция деңгейінің жоғары екендігімен байланысты болып отыр. Сондай-ақ, қазақстандықтар тұрғындар арасындағы жұмыссыздық деңгей 5 пайыздан төмен болғандығы қалыпты жағдай ретінде қабылданад. Бұл өз кезегізе, ШОБ өкілдерінің ресми тіркелу себептерінен туындауы мүмкін.

Инновациялық қызмет жаңа идеяларды, ғылыми білімді, технологияны және өнім түрін өндірістің әртүрлі саласына енгізуге бағытталған қызмет ретінде анықталады.

Инновациялық қызметті кәсіпкерлік қызметтің ерекше түрі ретінде коммерциялық нәтиже (кіріс) алу мақсатында жаңаны пайдалануға бағытталған қызмет ретінде қарастырамыз. Ол - жаңа тауарлар мен қызметтерге деген қажеттілікті тиімді қанағаттандыруды ұйымдастыру үшін, өндірілетін өнімді жақсарту, жаңа өнімді алу мақсатында жүзеге асырылатын қызмет [2, 1-2].

Инновациялық кәсіпкерлікте негізінен екі мақсат болады:

1. Инновациялық болып табылатын тауар немесе қызметті жасау;
2. Инновацияны таратудан жоғарғы таза пайда алу.

ҚР инновациялық қызметтің қалыптасуы мен мемлекеттік қолдау іс-шараларына сүйенсек, әр түрлі ғылыми зерттеу институттары арқылы инновациямен байланысты жағдайлар жасалуда. Оған мына салыстырулар дәлел бола алады: 2021 жылдың қазанынан 2022 жылдың қазанына дейінгі кезеңде Қазақстанда шағын және орта бизнестің белсенді субъектілерінің саны 20,9%-ға өсті. ШОБ құрылымында Алматы ең көп, ал өсу динамикасында 37,2% қала бірінші орында тұр. Үздік үштікке 31% өсіммен Шымкент қаласы мен 29,2% өсім Дәстүрлі түрде ең аз өсуді СҚО 5,4% деңгейінде көрсетті.

Кесте. Шағын орта бизнестің өсімі 2022 ж.

| Барлығы | Оның ішінде | | | | Сәйкесінше, алдыңғы жылмен салыстырулар | |
|------------------------|-------------------------------------|-------------------------------------|------------------|----------------------|---|-------|
| | Шағын кәсіпкерліктің заңды тұлғалар | Орта кәсіпкерліктегі заңды тұлғалар | Жеке кәсіпкерлер | Фермерлік қожалықтар | Дана | Пайыз |
| | ШОК субъектілерінің әрекеті | | | | | |
| Қазақстан Республикасы | 1 694 418 | 325 845 | 2 700 | 1 135 306 | 230 567 | 120,9 |
| Абай | 45 907 | 4 447 | 48 | 32 188 | 9 224 | 113,4 |
| Ақмола | 52 523 | 8 892 | 111 | 37 249 | 6 271 | 108,5 |
| Ақтөбе | 77 166 | 12 750 | 104 | 55 614 | 8 698 | 120,4 |

| | | | | | | |
|---------------------|---------|--------|-----|---------|--------|-------|
| Алматы | 107 672 | 11 268 | 131 | 70 009 | 26 264 | 129,2 |
| Атырау | 59 082 | 8 584 | 125 | 46 924 | 3 449 | 115,8 |
| Батыс-Қазақстан | 49 643 | 7 238 | 83 | 34 432 | 7 890 | 113,0 |
| Жамбыл | 84 811 | 8 736 | 49 | 55 942 | 20 084 | 118,6 |
| Жетісу | 47 872 | 4 130 | 48 | 26 258 | 17 436 | 108,7 |
| Қарағанды | 87 986 | 18 628 | 173 | 60 466 | 8 719 | 111,3 |
| Қостанай | 58 881 | 9 401 | 153 | 42 974 | 6 353 | 108,1 |
| Қызылорда | 62 695 | 6 382 | 65 | 43 245 | 13 003 | 123,9 |
| Маңғыстау | 69 520 | 10 818 | 107 | 55 358 | 3 237 | 127,9 |
| Павлодар | 49 821 | 11 425 | 113 | 33 932 | 4 351 | 107,2 |
| Солтүстік-Қазақстан | 31 854 | 6 500 | 121 | 20 796 | 4 437 | 105,4 |
| Түркістан | 171 263 | 11 428 | 64 | 87 106 | 72 665 | 119,2 |
| Ұлытау | 15 654 | 1 613 | 16 | 10 774 | 3 251 | 113,2 |
| Шығыс-Қазақстан | 58 414 | 8 883 | 115 | 41 191 | 8 225 | 108,6 |
| Астана қ. | 191 440 | 64 238 | 241 | 126 065 | 896 | 121,7 |
| Алматы қ. | 271 181 | 91 404 | 694 | 177 301 | 1 782 | 137,2 |
| Шымкент қ. | 114 049 | 24 524 | 140 | 84 573 | 4 812 | 131,0 |

Шағын және орта кәсіпкерлердің инновациялық қызмет енгізудегі бірнеше мәселелерге тоқталып кетуге болады. Алдымен, еліміздегі 2022 жылғы қаңтар-маусымда өндірілген ЖІӨ көлемі 40034332,6 млн.теңгені құрағандығын және өткен жылдың сәйкес кезеңімен салыстырғанда нақты мәнде 3,6%-ға өскендігін атап кеткен жөн.

Қазақстандағы инновациялық кәсіпкерліктің дамуына тағы бір себеп ретінде, «Инновациялардың жаһандық индексі» рейтингінде Қазақстан өз позициясын 77 - орынға дейін жақсартқандығы (2019 жылы 79 орын). Дүниежүзілік экономикалық форумның Жаһандық бәсекеге қабілеттілік индексінің деректері бойынша Қазақстан 2019 жылы «Инновациялық әлеует» факторы бойынша 95-орынға ие болды. Сонымен қатар, 2020 жылы Қазақстан "Bloomberg Innovation Index" рейтингіне (топ-60 ел) оралып, 59-орынға ие болды.

2022 жылдың қыркүйек айының соңында Дүниежүзілік зияткерлік меншік ұйымы (ДЗМҰ) өзінің 15-ші Жаһандық Инновация индексі – Жаһандық Инновация индексі бойынша өз есебін ұсынды. Бұл есеп 132 экономикадағы инновациялық экожүйелердің өнімділігін және инновациядағы қазіргі жаһандық үрдістерді бақылау жасау арқылы қортынды шығарған.

Қазақстан бұрын көшбасшы болмаған жаһандық рейтингте біз бұдан да төмен түсіп, 132-ден 83-орынға түстік (2022 жылы - 79-шы, 2021 жылы - 77-ші орында болатынбыз). Жоғары орташа табыс тобында біз 36 елдің ішінде 27-орындамыз (үштікте Қытай, Болгария және Малайзия бар). Егер жан басына шаққандағы ЖІӨ инновациялық жетістіктермен салыстыратын болсақ, онда Қазақстан орташа көрсеткіштен айтарлықтай төмен. Жаһандық инновациялар индексі екі қосалқы индекстің орташа мәні ретінде есептеледі. Біріншісі әдетте, Innovation Input ұсынған инновациялық ресурстардың қолданылуы қарастырылуы керек болатын. Ол бес блокты қамтиды - институттар, адами капитал мен ғылым, инфрақұрылым, нарықтың даму деңгейі және бизнестің даму деңгейі. Әдетте инновацияның нәтижелері ретінде

аударылатын Инновациялық нәтиженің екінші кіші индексі екі блокты қамтиды - технологияларды дамыту және білім экономикасы, сонымен қатар шығармашылық қызмет нәтижелері.

Бізде инновациялық инфрақұрылым (уәкілетті мемлекеттік ұйым, даму институттары, мемлекеттік қолдау жүйесі) бар, бірақ бізде инновациялар, яғни қарапайым тілмен айтқанда, жаңа өнімдер мен технологиялар жоқ. Дәлірек айтқанда, бар, әрине, бірақ өте аз. Олардың саны соншалық, экономикамыздың бет-бейнесін мүлде анықтай алмайды. Бұл кездейсоқ емес, тренд екенін ескеріңіз – рейтингінің төмендеуі үшінші жыл қатарынан жалғасуда.

Мақалада экономика мен қоғамның әлемдік дамуындағы инновациялық кәсіпкер рөлі талданды. Бұл сала мемлекеттік қолдауларға, ғылым – мемлекет – қоғам - өндіріс арасындағы қатынасты білдіреді. Талданған ақпараттар негізінде Қазақстандағы инновациялық кәсіпкерліктің дамуы: тенденциялар мен перспективаларына тежеу ретінде мына факторлар айқындалды:

1. Ғаламдық деңгейдегі факторлар, оларға: халықаралық қарым қатынастар, жаһандық бәсекеқабілеттік, ГТТ даму темпі;

2. Макродеңгей факторлары, оларға: елдің экономикалық дамуы, ақша-несие саясаты кіреді;

3. Мезодеңгей факторлары, мемлекет ішіндегі жағдайлар, оларға: ғылыми зерттеулерді қолдау, пилоттық бағдарламалар, ШОБ өкілдерінің құқықтық мәселелері және т.б.;

Қорыта келе, қазіргі тңда Қазақстан аймағында инновацияларға және инновациялық кәсіпкерлікке ерекше назар аударуда. Арнайы экономикалық аймақтардың жасалуы, оның ішінде дербес кластерлік қор, индустриялық аймақтар, технопарктер, тәуекелмен инвестицияланатын акционерлік инвестициялық қорлар, стартап идеяларды коммерцияландыру орталықтарын қолдау, инновациялық кластерлік құрылымдарды дамыту негізінде бірқатар іс-шаралар жасалуы негіз болып отыр. Осы алаған орталықтар мен іс-шаралар өз мақсаттары толық орындайтын болса Жаңа Қазақстандағы Жаңа инновациялық кәсіпкерлік деңгейі біршама қолдауға ие болары сөзсіз.

Пайдаланылған әдебиет тізімі:

1. Елім маркетингтік және әлеуметтік зерттеу институты есебі. 2022 жыл қортындысы; <https://marketingcenter.kz/20/economy-kazakhstan.html>

2. Қазақстан Республикасы Цифрлық даму, инновациялар және аэроғарыш өнеркәсібі министрлігі сайты ақпараттары, сілтемесі:

<https://www.gov.kz/memleket/entities/mdai?lang=kk>

3. Қазақстан Республикасының Стратегиялық жоспарлау және реформалау агенттігі Ұлттық Статистика бюросы, 2023ж.

РЕЗЮМЕ / RESUME

Магзумова Лаззат Кенжебековна

**НАО " Карагандинский технический университет имени Абылкаса Сагинова»,
Караганда, Республика Казахстан**

Битенова Багдат Сабитовна

**НАО "Медицинский университет Караганды", Караганда, Республика Казахстан
Хасенова Гульдана Толеуовна**

Карагандинский университет Казпотребсоюза, Караганда, Республика Казахстан

РАЗВИТИЕ ИННОВАЦИОННОГО ПРЕДПРИНИМАТЕЛЬСТВА В КАЗАХСТАНЕ: ТЕНДЕНЦИИ И ПЕРСПЕКТИВЫ

В статье приводятся сведения о месте инновационного предпринимательства в экономике страны, в том числе в сфере общества-производства-экономики. Цифровые платформы провели анализ реализации предпринимательской деятельности в онлайн-режиме, создания новых бизнес-моделей, развития бизнес-экосистемы, поиска путей цифровых трансформаций, наличия своих проблем на рынке инновационных услуг РК с помощью четких количественных показателей.

Ключевые слова: инновационное предпринимательство, технопарки, промышленные зоны, инновационное развитие, конкурентоспособность, цифровые платформы, инновационная деятельность, интеллектуальная собственность.

RESUME / RESUME

Magzumova Lazzat
NAO "Karaganda Technical University named after Abylkas Saginov",
Karaganda, Republic of Kazakhstan
Bitenova Bagdat
NAO "Medical University of Karaganda", Karaganda, Republic of Kazakhstan
Hasenova Guldana
Karaganda University of Kazpotrebsoyuz, Karaganda, Republic of Kazakhstan

DEVELOPMENT OF INNOVATIVE ENTREPRENEURSHIP IN KAZAKHSTAN: TRENDS AND PROSPECTS

The article provides information about the place of innovative entrepreneurship in the country's economy, including in the sphere of society-production-economy. Digital platforms analyzed the implementation of entrepreneurial activity online, the creation of new business models, the development of the business ecosystem, the search for ways of digital transformation, the presence of their own problems in the market of innovative services of the Republic of Kazakhstan with the help of clear quantitative indicators.

Keywords: innovative entrepreneurship, technoparks, industrial zones, innovative development, competitiveness, digital platforms, innovative activity, intellectual property.

List of used literature:

1. Report of the Institute of marketing and Social Research of the country. Results of 2022; <https://marketingcenter.kz/20/economy-kazakhstan.html>
2. Website information of the Ministry of digital development, innovation and aerospace industry of the Republic of Kazakhstan, link: <https://www.gov.kz/memleket/entities/mdai?lang=kk>
3. Bureau of National Statistics of the agency of the Republic of Kazakhstan for Strategic Planning and reform, 2023.

УДК 331.108
МРПТИ 06.77

Tolmatskaya Iona Alexandrovna

i.tolmackaya@mail.ru

**Karaganda Technical University named after Abylkas Saginov, Karaganda city,
Republic of Kazakhstan**

Scientific supervisor: assistant professor Karaganda Technical University named after Abylkas Saginov, Karaganda city, Republic of Kazakhstan
Omarova B.A.

STRATEGIC PERSONNEL PLANNING: MODERN TEACHING METHODS

In order to adapt well to rapidly changing market conditions, an enterprise must have goals, a vision of the future, its mission, and values that correspond to the interests of consumers. All elements of the system must be built in accordance with the strategic plan, necessarily taking into account the areas of interaction of the organization with the staff and organically fitting into the overall strategy of the enterprise. Human Resources planning goals should be derived from the company's goals. With a preventive type of personnel policy, the company plans for the short and medium term its needs for personnel, its qualitative and quantitative composition. The development of targeted personnel development programs, in particular, the introduction of advanced training methods, will allow the management to actively influence the improvement of the results of the personnel policy of the enterprise.

Keywords: strategic planning, personnel policy, effective teaching methods, kinesthetic learning style.

The technology of strategic planning has a time sequence of stages, each of which carries a certain semantic load. The business model supports this technology, but imposes a number of specific requirements on the content of its stages. Strategy development begins primarily with an analysis of the external environment, as a result of which the mission of the enterprise may be adjusted. The opening of new segments, new inventions may well change the meaning of an organization's existence, adding new functions and changing the outlook on the future and the attitude of the environment towards it. The popular phrase about the company's leadership, often found in the mission statements of many foreign companies, receives reasonable confirmation in the case of the introduction of fundamental inventions concerning either the organization's product or its manufacturing technology.

Leadership in innovative development also implies the uniqueness of the strategy for promoting an innovative product. These features make the mission of one enterprise different from others of the same, promoting traditional products in traditional markets. The mission of an industrial enterprise should be formed taking into account the addition of specific characteristics of the following elements:

- 1) the market and the company's position in the target segment;
- 2) resources used in the implementation of innovations (the uniqueness of resources (primarily personnel) is emphasized, allowing the enterprise to realize its strategic goals);
- 3) ways to promote the product ("proactive" or reactive tactics);
- 4) distinctive features of the organization (corporate features that provide a synergistic effect).

The central point of strategic planning is the definition of the company's development goals. The expansion of innovations into the market presupposes the achievement of concrete results. These goals can be either to strengthen the company's presence in the target segment, or to increase sales by opening a new segment. Long-term goals determine the innovative development of the enterprise in the strategic perspective, and short-term goals are the target indicators when forming the tasks of innovative projects.

The analysis of the external environment as a classic stage of the development of the strategy of an industrial enterprise also has a number of features. The methodology of developing innovation and marketing strategies differs from standard approaches by analyzing new consumer properties of the product and the characteristics of the target segment. At this stage, understanding the consumer behavior model plays an important role. Since the final stage of the analysis of consumer properties of a product is a technical specification either for the development of a new product or for the introduction of a new technology that determines the strategy for promoting a new product, then the methods for determining these characteristics should correspond to the tasks set. Identification and ranking of the most significant environmental factors is no longer sufficient for the development of innovative, marketing and other functional strategies, an understanding of the "future" needs of potential customers is required. Monitoring of the consumer market allows you to implement feedback and, ahead of your competitors, set tasks for design and technology services to implement those new product functions that the market needs. It is thanks to marketing forecasts that the concept of creating an innovative product is formed. According to this concept, several modifications of the new device may appear at once, and this contributes to an increase in consumer demand, as the range of products is expanding. In practice, the requirements for a new product are partially formed according to two sources: on the one hand, based on the requirements of the macroenvironment, on the other hand, complaints from vendors, which set out the wishes of consumers to eliminate the shortcomings that were discovered during operation.

The next stage of strategy development technology is the assessment of the strategic potential of the enterprise. At this stage, an important role is played by the innovative audit of the enterprise. Technical and marketing decisions made by the company's services, of course, require a preliminary examination of the possibility of their implementation, since the price of a new product may be uncompetitive. The company's management should know the answers to the following questions: will the company have enough resources in the event of a competitive war, what leverage is available to reduce the price and what competitive advantages of the new product will allow it to catch up with the leader. Great importance is given to the readiness of marketing services to implement the planned strategy. Evaluating the professional qualities of employees and their readiness to implement a marketing strategy is an important task of this stage.

At the stage of strategy development, marketing decisions are required to promote a new product, including promotions, the choice of promotion channels, and, most importantly, an understanding of the vector of innovative development of the target segment. Analysis of external

factors and internal capabilities of the enterprise form certain requirements for the development of a strategy, and in the case of an innovative product, these requirements must take into account the uncertainty of the external environment, risks and market requirements.

Monitoring the implementation of the strategy and market feedback is carried out through a survey of consumers and analysis of sales dynamics. The presence of a post-warranty service in the organizational structure of the enterprise contributes to further adjustment of the organization's strategy. It is very important for the company to assess the effect of innovation and make a decision on adjusting the strategy.

The concept of strategy formation is based on three elements: product, market and enterprise. Environmental factors either have a direct impact on the enterprise, or indirectly affect it through the market. The innovative activity of an enterprise can be influenced by political, social and other components of the external environment, which significantly affect the development of the basic strategy of the enterprise's behavior in the external environment.

The sequence of stages of development of a three-level strategy is known: corporate, functional and basic (business) level. At the corporate level, a portfolio strategy is being formed that determines the priority of innovative projects and the distribution of investment flows for their implementation, ensuring the sustainability of innovative projects throughout the innovation lifecycle. The functional level affects another important component - marketing, the content of which determines the direction of impact on the market: the target segment, methods of promoting innovation, the sequence of actions to achieve the strategic goal. The business level reflects the management's plans for enterprise management in general, personnel management and innovation in particular.

A systematic analysis of the training needs of various categories of personnel is necessary to determine which forms and methods of training will best meet the interests of the company.

This analysis should follow from the strategic objectives and goals of the company, as well as the tasks facing individual divisions. If such work is not carried out, then the choice of programs for training various categories of personnel is not organized enough.

The need for training may also arise due to existing problems in the organization, in new market conditions, lack of opportunities to find new employees, changes in instructions and professional standards, etc.

As numerous studies and practice show, effectively trained employees are happier and more productive, so it is important to pay attention not only to the material that needs to be taught, but also to the method of its presentation. In this article, we will explain why choosing a training method is important, and consider the best of the training methods for employees based on the material being studied.

The purpose of the study is to study classical and identify modern methods of personnel training in the organization.

In many domestic organizations today, the classical approach to staff training prevails in the form of lectures, seminars, trainings, mentoring and self-training of employees. According to surveys of large and medium-sized businesses (Fig.1), a long-term system of training and staff development exists in 57% of cases. The main methods used in staff training are: trainings (20,8%), mentoring (16%), webinars (12,9%) and lectures (10,1%).

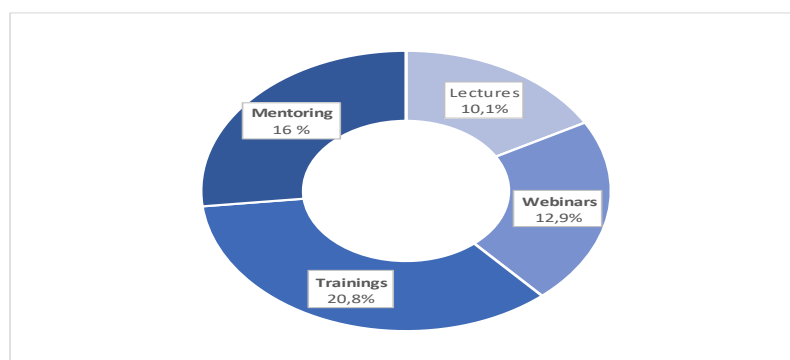

Figure 1 - Domestic experience of personnel training

Focusing on foreign experience, in modern conditions of functioning of the market economy, special attention is paid in organizations to the abilities of employees to creative and innovative activities.

There are three main learning styles in total:

- Visual: learn by seeing or observing the work process
- Auditory: learning by listening to information
- Kinesthetic: practical learning through action.

The best training methods target all three styles, but it is also important to know what is best for employees and adapt the material to them. Here is a list of the eight most effective employee training methods:

1. Online training;
2. Simulators;
3. On-the-job training;
4. Coaching/Mentoring;
5. Teacher-led training;
6. The script;
7. Educational films and videos;
8. Animation;
9. Live action, role-playing games;
10. Recording;
11. Case studies.



Figure 2 - Results of a survey of groups of people working in the same team

Based on the survey results (Fig. 2), it can be concluded that kinesthetic learning style is more suitable for most people when it is possible to practice during training. Another popular answer was "online learning", indeed, nowadays it is one of the most popular and convenient teaching methods. Also, according to the diagram, you can see that none of the respondents answered films, videos and teacher-led training, which makes them less in demand among all methods.

In our opinion, in such organizations it is necessary to raise the level of organizational culture, move to new management styles, as well as expand communications with other organizations in the market, including international ones.

List of used literature:

- 1 Vestnik of Altai Academy of Economics and Law. - 2021. - No. 4 (part 2) - P. 236-243.

2 Pyin A.I. Planning at the enterprise: Textbook. - 9th ed. - Minsk: New edition: M.: INFRA-M, 2011. – P. 668. - (Higher Education).

3 Cockins G. Performance Management: How to Bridge the Gap between Declared Strategy and Real Processes. / Translated from English: Alpina Business Books, 2007. – P. 315.

ТҮЙІНДЕМЕ/RESUME

Толмацкая Илона Александровна

**Әбілқас Сағынов атындағы Қарағанды техникалық университеті, Қарағанды,
Қазақстан Республикасы**

ПЕРСОНАЛДЫ СТРАТЕГИЯЛЫҚ ЖОСПАРЛАУ: ҚАЗІРГІ ОҚЫТУ ӘДІСТЕРІ

Тез өзгеретін нарықтық жағдайларға жақсы бейімделу үшін кәсіпорынның мақсаттары, болашаққа деген көзқарасы, миссиясы, тұтынушылардың мүдделеріне сәйкес келетін құндылықтары болуы керек. Жүйенің барлық элементтері міндетті түрде ұйымның қызметкерлермен өзара әрекеттесу салаларын ескере отырып және кәсіпорынның жалпы стратегиясына үйлесе келе стратегиялық жоспарға сәйкес құрылуы керек. Кадрларды жоспарлау мақсаттары компанияның мақсаттарынан туындауы керек. Кадрлық саясаттың алдын алу түрімен кәсіпорын қысқа және орта мерзімді перспективада өзінің персоналға деген қажеттілігін, оның сапалық және сандық құрамын жоспарлайды. Персоналды дамытудың нысаналы бағдарламаларын әзірлеу, атап айтқанда оқытудың озық әдістерін енгізу басшылыққа кәсіпорынның кадрлық саясатының нәтижелерін жақсартуға белсенді ықпал етуге мүмкіндік береді.

Тірек сөздер: стратегиялық жоспарлау, кадрлық саясат, тиімді оқыту әдістері, кинестетикалық оқыту әдістері.

Толмацкая Илона Александровна

**Карагандинский технический университет имени Абылкаса Сагинова, Караганда,
Республика Казахстан**

СТРАТЕГИЧЕСКОЕ ПЛАНИРОВАНИЕ ПЕРСОНАЛА: СОВРЕМЕННЫЕ МЕТОДЫ ОБУЧЕНИЯ

Для того чтобы хорошо приспособляться к быстро изменяющимся рыночным условиям предприятие должно иметь цели, видение будущего, свою миссию, ценности, соответствующие интересам потребителей. Все элементы системы необходимо строить в соответствии со стратегическим планом, обязательно учитывая сферы взаимодействия организации с персоналом и органично вписываясь в общую стратегию предприятия. Цели кадрового планирования должны быть производными от целей компании. При превентивном типе кадровой политики предприятие планирует на краткосрочную и среднесрочную перспективу свои потребности в персонале, качественный и количественный его состав. Разработка целевых программ развития персонала, в частности, внедрение передовых методов обучения, позволит руководству активно влиять на улучшение результатов кадровой политики предприятия.

Ключевые слова: стратегическое планирование, кадровая политика, эффективные методы обучения, кинестетический стиль обучения.

АВТОРЛАР ТУРАЛЫ МАҒЛҰМАТ

Битенова Бағдат Сабитовна, «Қарағанды медицина университеті» КеАҚ профессор ассистенті, Қарағанды, Қазақстан Республикасы

Мағзумова Лаззат Кенжебековна, Әбілқас Сағынов атындағы Қарағанды техникалық университеті» КеАҚ оқытушысы, Қарағанды, Қазақстан Республикасы

Толмацкая Илона Александровна, Әбілқас Сағынов атындағы Қарағанды техникалық университетінің студенті, Қарағанды, Қазақстан Республикасы.

Хасенова Гульдана Толеуовна, Қазтұтынуодағы Қарағанды университетінің аға оқытушысы, Қарағанды, Қазақстан Республикасы

СВЕДЕНИЕ ОБ АВТОРАХ

Битенова Багдат Сабитовна, ассистент профессора НАО "Медицинского университета Караганды", Караганда, Республика Казахстан

Магзумова Лаззат Кенжебековна, преподаватель НАО "Карагандинского технического университета имени Абылкаса Сагинова», Караганда, Республика Казахстан

Толмацкая Илона Александровна, студентка Карагандинского технического университета имени Абылкаса Сагинова, Караганда, Республика Казахстан.

Хасенова Гульдана Толеуовна, старший преподаватель Карагандинского университета Казпотребсоюза, Караганда, Республика Казахстан

INFORMATION ABOUT AUTHORS

Bitenova Bagdat, assistant professor NAO "Medical University of Karaganda", Karaganda, Republic of Kazakhstan

Magzumova Lazzat, teacher NAO "Karaganda Technical University named after Abylkas Saginov", Karaganda, Republic of Kazakhstan

Tolmatskaya Iona Alexandrovna, student Karaganda Technical University named after Abylkas Saginov, Karaganda city, Republic of Kazakhstan.

Hasenova Guldana, senior lecturer Karaganda University of Kazpotrebsoyuz, Karaganda, Republic of Kazakhstan

ӘОК 81'246.2
ҒТАХР 11.25.40

Қабдолла Рауан Жумасейтқызы

Kabdolla_R@krg.nis.edu.kz

Қарағанды қаласы химия-биология бағытындағы Назарбаев Зияткерлік
мектебінің қазақ тілі мен әдебиеті пәнінің мұғалімі

Қарағанды, Қазақстан Республикасы

**ОҚУШЫЛАРДЫҢ ЗЕРТТЕУШІЛІК DAҒДЫСЫН ДАМУДА САРАЛАП
ОҚЫТУДЫ ҚОЛДАУ**

Бұл мақалада қазақ тілі мен әдебиеті пәндерін оқытуда оқушының зерттеушілік дағдыларын дамытуда саралау тәсілдерін жүргізудің тиімділігі туралы айтылады. Саралаудың әртүрлі жолдары мен құрастырылған тапсырмалар ұсынылып тиімділігі мен тапсырмалар құрастыруда неге назар аудару қажеттілігі көрсетілген.

Тірек сөздер. Зерттеушілік дағды, білім берудің трендтері, саралап оқыту, ойлау дағдылары, меңгеру қарқыны, сын-тегеурін және креативтілік.

Оқушыларды оқытудың ең жоғары стандарттарын қамтамасыз етуде мұғалімдердің қолданатын оқыту тәсілдерінің маңызы өте зор. Мұғалімдер пайдаланатын әдіс-тәсілдер оқудың тиімділігіне елеулі әсерін тигізеді. Қазақ тілі мен әдебиеті пәні бойынша оқу бағдарламаларындағы оқу мақсаттары оқушылардан өздерінің дағдыларды үйренуі туралы ой-пікірлерін білдіріп, оны талдай және бағамдай білуді талап етеді. Мұғалімдер оқушыларды өздігінен білім алуға, шешім қабылдауға қабілетті, ынталы, қызығушылығы жоғары, өзіне сенімді, жауапкершілігі мол, өзінің және өзгенің іс-әрекетіне талдау жасай алатын жеке тұлғаны қалыптастыруға бағытталған қағиданы ұстанады.

Қазіргі білім берудің трендтері

- білім берудегі дербестендіру
- даралап оқыту стилі
- оқу ортасында - оқушы
- үдеріске бағытталған оқу
- оқу қабілеттілігі
- зерттеп оқу

Зерттеп оқу оқушының қоршаған ортасын, белгісіздікті өз бетінше білуге деген табиғи қызығушылығын негізге алып оқу деп айтылады. Оқушыны ізденушілікке баулу, зерттеу дағдысы мен білігін игерту бүгінгі білім беру саласының маңыздылығының бірі деп танылды. Зерттеп оқуда саралау, дербестендіру тапсырмаларын ұтымды қолдану оқушының зерттеушілік дағдысының қалыптасуына мүмкіндік туғызады.

• Саралау топтарда сабақ өткізуді, оқу курсының бірдей міндеттерінің болуын, бірақ әр түрлі топтарға әр түрлі нұсқаулар мен бағалаудың әр түрлі құралдарының болуын қамтиды

• Даралау принципі әр оқушының бірегейлігі және жеке көзқарастың қажеттілігі туралы идеяға негізделген. Даралап оқыту кезінде оқу жеке жүреді, оқу курсының бірдей міндеттері кезінде оқушының қажеттіліктері мен қабілеттері ескеріле отырып, жеке тапсырма алады.

Саралау белгілі бір шарттарды орындау кезінде іске асырылады

- Диагностика
- оқу материалын талдау
- оқуды «бағдарламалау»
- сабақта өзара қарым-қатынасты ұйымдастыру

- жедел кері байланыс,
- оқу нәтижесін бағалау
- қызығушылықты ояту және қолдау

Оқушыларды қолдау мақсатына байланысты саралау түрлерін атап өтсек, жеделдету – оқу материалын әртүрлі жылдамдықпен меңгеретін оқушыларды қолдау; күрделендіру – оқушының ойлау дағдыларының деңгейін ескере отырып материалдың күрделенуі арқылы жүзеге асырылатын жақын арадағы даму аймағында оқыту; тереңдету – материалды зерттеу әр түрлі тұрғыдан жүзеге асырылған кезде оқылатын тақырыптың басқа тақырыптармен және оқу пәндерімен байланысын орнату.

Кэрол Анн Томлинсонның зерттеуі бойынша мұғалімдер саралап оқытуды төрт жолмен жүргізе алады.

| |
|---|
| Мазмұн бойынша. Мұғалім оқу мазмұнын Блум таксономиясы (төменгі ойлау деңгейінен жоғары ойлау деңгейіне дейін зияткерлік деңгейлер жіктемесі) бойынша әртүрлі деңгейді қамтитын оқушылар тобына әртүрлі оқу әдістерін ұйымдастыруы керек. |
| Үдеріс бойынша. Визуалдарды оқулықпен қамтамасыз ету; Аудиалдарға аудио жазбаларды тыңдату; Кинестетиктерге тапсырмаларды өздеріне жасап көруге мүмкіндік беру |
| Нәтиже бойынша. Нәтиже дегеніміз сабақтың соңында мазмұн бойынша оқушының алған білімін демонстрациялау әрекеті. Мұғалім мазмұнды меңгерту мақсатында тапсырма береді, барлық оқушылар бір тапсырманы орындаса да олардың нәтижелері әртүрлі болады. Бірақ жалғыз «дұрыс» жауаптың бағытында жұмыс істеуден гөрі оқушылар өздерінің мықты және әлсіз тұстарына қарай жауап береді және жетпей тұрған білімдерін жетілдіру туралы ойланғандары маңызды. Сабақта мұғалім барлық оқушыларға бағытталған нұсқау бере отырып, олардың әрқайсысының өздерінен не күтетіндігін түсінгендеріне көз жеткізулеріне әрекет жасайды. |
| Оқу ортасы бойынша. Психологиялық тұрғыдан айтқанда мұғалімдер сыныпта қауіпсіз және қолайлы оқу ортасын қамтамасыз ететіндей оқу үдерісін ұйымдастыруы қажет. Осы мақсатта Мұғалім оқушыларды ойланту үшін және бірқатар жауаптар алу үшін алдын ала дайындалған сұрақтарды қоюына болады. Бұл әдісті қолдану барысында сөзбен қолдау көрсету және ынталандыру да маңызды рол атқарады. |

Оқу әрекетін саралау тәсілдерін төмендегідей жіктеуге болады. Мұның құрамына білім деңгейі әртүрлі оқушыларға арналған тапсырмалар, оқушылардың қажеттіліктеріне қарай (көмек керек пе, әлде күрделі тапсырмалар беру керек пе) түрлі кестелер, жаттығулар, күрделілігіне қарай алға ілгерілеп отыратын тапсырмалары бар карточкаларды жатқызуға болады.

Мысалы:

- ✓ оқу тапсырмасының мазмұны бойынша;
- ✓ шығармашылық деңгейі бойынша;

| | | |
|-------------------|---|---|
| Жылдамдығы төмен | 1. Жуанқұл образы арқылы автор расының танылуына пікір білдіріңіз. 2. Кенжекүл образы арқылы көзқарасының танылуына пікір білдіріңіз. | Автор бейнесін ұсынылған екі кейіпкер арқылы талдап, пікір білдіруде оқушылардың оқу қарқынына орай тапсырмалар деңгейленіп ұсынылды. Төменгі деңгейдегі оқушылар тек қана образдың жалпы сипаты арқылы автор бейнесін анықтаса, орташа қарқынды оқушылар кейіпкер әрекеттері арқылы автор көзқарасын танытуды талдайды. Жоғары қарқынды оқушылар екі кейіпкерді салыстыру арқылы автор ойын анықтау берілді. |
| Жылдамдығы орташа | 1. Жуанқұлдың әрекеттерін мәтіннен тауып автор көзқарасын танытудағы қызметін талдаңыз 2. Кенжекүлдің әрекеттерін мәтіннен тауып автор көзқарасын танытудағы қызметін талдаңыз | |
| Жылдамдығы жоғары | Жуанқұл мен Кенжекүлдің образындағы қайшылықты көзқарастар мен әрекеттерін салыстыру арқылы автордың ойын жеткізе алу шеберлігін талдаңыз | |

- ✓ қиындық деңгейі бойынша;
- ✓ көлемі бойынша.

Меңгеру қарқынын ескере отырып саралау алгоритмі

- ✓ Білім, білік және дағды деңгейлерін алдын-ала бағалау. Мысалы, кішігірім диагностикалық тексеру әзірлеп, өткізіңіз.
- ✓ Келесі қадам бағалау нәтижелерін өңдеу.
- ✓ Келесі топтар құру. Бағалау нәтижелерін өңдеу қорытындылары бойынша жоғары деңгейдегі ойлау дағдыларын ескере отырып, топтар құру қажет.
- ✓ Келесі тапсырмалар әзірлеу. Ілгері топтар үшін тапсырмаларды әзірлеу және күрделілігі әртүрлі тапсырмалардың мөлшерін қарастыру қажет (мысалы, стандартты дағдыларды қолдануға аз тапсырмалар беру).

Оқу материалын әртүрлі жылдамдықпен меңгеретін оқушылар үшін:

Оқу деңгейі мен жылдамдығы баланың қажеттіліктеріне сәйкес келмеген жағдайда оның танымдық және жеке дамуына зиянын тигізеді.

Оқушылардың ойлау дағдыларының деңгейін ескере отырып, сабақты жоспарлауға арналған әрекеттер алгоритмі келесідей

- жоспарды зерделеу
- күтілетін нәтижелерді анықтау
- бағалау критерийлерін әзірлеу
- тапсырмаларды әзірлеу (кешенді, қадаммен)
- тапсырмаға дескрипторлар әзірлеу
- әр түрлі ресурстарды іріктеп алу
- сабақтағы жұмыс шарттарын анықтау

Бұл үдерісте педагог:

- бір деңгейден келесі деңгейге біртіндеп көшу талабын орындауы
- оқушының жақын арадағы даму аймағында міндеттерін тұжырымдауы міндетті

Саралаудың осы әдісін қолдану барысында төмендегілер ұсынылады:

- әр түрлі жоғары деңгейлі дағдыларды қолдану
- оқу үдерісінде әр түрлі тапсырмаларды көбірек пайдалану
- әр түрлі ақпарат көздерін пайдалану

Ойлау дағдыларының деңгейіне орай ұсынылады

| | | |
|----------------|--|--|
| Жалпы тапсырма | <p>Шығарма мазмұны бойынша талдау жасаңыз.</p> <ol style="list-style-type: none"> 1. Мыңбұлақтықтардың «Жау жағадан алғанда, бөрі етекпен» деп айтардай қиналысының себебі неде еді? 2. Айналасын тып-типыл жалаңаштаса да, Байшынарға балта шабуға неліктен батылы бармады деп ойлайсыз? 3. Ал елдің кереге, уықты жақса да шаңырақты жағуға дәті бармауы қандай ой туғызады? 4. Жуанқұлдың жан азабының Байшынармен байланысына не айтар едіңіз? | Шығармада көтерілген әлеуметтік-қоғамдық мәселені идеясы арқылы түсіндіруде сұрақтарға талдап жауап береді. |
| Жеке тапсырма | <ol style="list-style-type: none"> 1. «Бақтияр бағы» мен Кишиневтегі баудың ұқсастығы мен айырмашылығын «Венн диаграммасы» арқылы білдіріңіз. Табиғатқа ара түскен мыңбұлақтықтар әрекетіне «SWOT талдау» жасаңыз. Шығармада көтерілген мәселенің қайсысы бүгінгі күні өзекті болып тады. Ойыңызды «ПОПС формуласы» арқылы білдіріңіз. | Шығармадағы көтерілген мәселелерді талдай отырып, идеяны негіздей алу талап етіледі. Жеке тапсырмада ұсынылған 3 тапсырманың бірін таңдап орындай алады. |

Басқа тақырыптармен және оқу пәндерімен байланысын орнату негізінде саралау

Бұл тәсіл оқушылардың тақырыптарды, пәндерді немесе білім салаларын тереңірек зерделеуін қамтиды; тиісті пән саласындағы құзыреттілік деңгейін арттырады.

- орта мерзімді жоспарды зерделеу және оқу мақсаттарын нақтылау
- әртүрлі көзқарастар мен қолдану салалары тұрғысынан тұжырымдаманы анықтау
- күтілетін нәтижелерді анықтау

- зерттеу сұрағын тұжырымдау
- сабақта зерттеуді жүргізу шарттарын анықтау
- зерттеу жүргізу

Гарднер интеллектісі мен ойлау қабілетінің деңгейін анықтау нәтижелерін ескере отырып, үш топ құрылады. Әр топқа ("географтар", "аналитиктер", "иллюстраторлар") тапсырмалар, тапсырмаларға сәйкес критерийлер мен дескрипторлар беріледі.

| | |
|----------------|---|
| Биологтар | Шығармадағы өсімдіктер мен ағаштардың тағдыры туралы пікір білдіріңіздер. Дескрипторлар: Бахтияр бауы мен ондағы өсімдіктердің сипатталуын талдайды; Олардың адам өміріндегі маңыздылығы айқындайды; Барлық ағаш отынға кеткенде Байшынардың кесілмеуіне баға береді; Шығармадағы экологиялық мәселені бүгінгі күнмен байланыстырады. |
| Аналитиктар | Шығармадағы Ұлы Отан соғысы кезіндегі ауыл өмірі туралы пікір білдіріңіздер. Дескрипторлар: ҰОС кезіндегі қыстың қатал болуын айғақтайды; Ауылдағы қиыншылықтар мен әйел адамдардың тұрмысы туралы шығармадан дәлелдер келтіреді; ҰОС туралы көркем фильмдер мен Мыңбұлақ ауылының тұрмысын байланыстырып талдайды. |
| Иллюстраторлар | Шығарманың сюжеті бойынша суреттер, иллюстрациялар ұсынуы керек. Бұл үшін олар суреттерді өздері салулары керек немесе ресурстар ретінде ұсынылған дайын суреттерден өздеріне ұнағанын таңдап, оларды галереяларына қосып, өз таңдауларын түсіндірулері керек. Дескрипторлар: суреттер рет-ретімен орналастырылғанын белгілейді; әр иллюстрацияға атау береді; мәтінді түсіне отырып, иллюстрацияның мағынасын түсіндіреді. Топтағы өзара қарым-қатынастың тиімділігі және әркімнің жалпы жұмысқа қосқан үлесі қарастырылады. |

Зерттеу тереңдігіне байланысты күтілетін нәтижелер де анықталады. Егер, айталық, жай "тереңдік" болса, онда мәселеге бойлай отырып, болып жатқан оқиғалардың мағынасын түсіне білулері маңызды. "Супер тереңдікте" - жақындағы құбылыстардың ғана емес, сонымен қатар алыстағылардың да себептерін анықтау; фактілердің негізін көру және мәселені жан-жақты қарастыру маңызды.

Сын-тегеурін және креативтілік - оқушылардың зерттеу дағдылары мен шығармашылық қабілеттерін дамытуға бағытталған сараланған тәсілдер

- **Сын-тегеурін** - оқушылардың нақты мәселелерді шешуге қатысуын қарастырады, білімді алуға және алған білімін практикалық тұрғыда пайдалану тәжірибесін, талдау жүргізу дағдыларын, зерттеулерді орындау және жаңа шешімдерді жобалау дағдыларын дамытуға ықпал жасайды және сол арқылы оқушылардың зерттеу дағдыларын дамытуға ықпал жасайды.

Креативтілік – оқушылардың шығармашылық қабілеттерін, сонымен қатар дербес және бірегей шешімдерді іздеу қабілеттерін дамыту мақсатында қолданылады.

Сын – тегеурін бағытындағы тапсырмалар:

- басқа тақырыптармен, пәндермен байланыс орнату арқылы тақырып аясынан шығуға;
- бірегей түсініктемелерді пайдалануға, қолда бар ақпаратты қайта қарауға, жаңа мағыналар мен балама түсіндірмелерді іздеуге бағытталған.

Сын-тегеурінді жоспарлау кезінде «жетілдірілген» ресурстар, жоғары деңгейдегі мазмұн, пәнаралық білім, анық логикалық пайымдау қолданылады. Тапсырмаларда жаңа материалды зерттеудегі проблемалық міндеттерді жүзеге асыру үшін проблемалық сұрақтар төңірегінде пікірталастар мен сабақта өздік жұмыс арқылы шешілетін проблемалық жағдайлар ұйымдастырылады.

Сабақта қолданылған тапсырма

Ш.Мұртазаның «Жүз жылдық жара» әңгімесінен Мыңбұлақ ауылындағы Бахтияр бауының соғысқа дейінгі нуы қалың түйежапыраққа толы болып, құстардың базарына айналғанын оқыдық. Соғыстан кейін осы баудың орнында жалғыз Байшынар ғана қалды. Байшынар бір ғасырдағы қоғамның өзгерістері мен адамзаттың жан тебіреністеріне куә болды.

Тапсырма. Байшынардың күңіренуінің басты себебі не? Автор өз шығармасында бұл мәселені көтеру арқылы қандай тарихи құндылыққа назар аудартты?

1. Нақты проблеманы тұжырымдаңыз және оны жазыңыз
2. Оның пайда болуының 2 негізгі себебін анықтаңыз және жазыңыз
3. Себептерді талдай отырып, проблемалық сұрақ құрастырыңыздар.
4. Бұл мәселенің болашақта әкелетін қиындықтарын болжаңыз.
5. Мәселенің ерекше шешу қадамдарын анықтаңыз, болжамдар ұсыныңыз.

Тұжырым жасаңыздар.

- ✓ Әр қадам үшін жауаптылар тағайындалады.
- ✓ Жауаптылар тапсырманы орындау үшін ресурстар мен уақытты анықтайды
- ✓ Әр тапсырма үшін нақты өнім және мәселені шешудің тиімділік критерийлері

анықталады

«КРЕАТИВТІЛІК» тәсілінде шығармашылық жағдайды құруды, мәселені дербес тұжырымдап және оны шешудің жолдарын іздеуде, практикалық қорытындыларды тұжырымдауда, жаңа жағдайларда оларды қолдану үрдісінде өз бетінше алған білімдерін жүйелеуде және бекітуде қызметтің бірегей өнімдерін жасау қамтылады. Ол шығармашылық жағдайды құруды, мәселені дербес тұжырымдап және оны шешудің жолдарын іздеуде, практикалық қорытындыларды тұжырымдауда, жаңа жағдайларда оларды қолдану үрдісінде өз бетінше алған білімдерін жүйелеуде және бекітуде қызметтің бірегей өнімдерін жасауды жүзеге асырады.

Күтілетін нәтиже: оқушылар шығармада берілген көріктеу амалдарын жаңа өнімдерінде еркін қолданады.

Сценарий: Сіздер - қиындық пен қасіретте де қасиет пен киені ұлықтаған Мыңбұлақ елді мекеніндесіздер. Ұсынылған бір рөлді таңдап шығармада көтерілген мәселені басқа қырынан танытыңыздар. Өз қалауларыңызбен тапсырма түрін, рөлді өзгертулеріңізге болады.

Тапсырма:

1. Автордың экологиялық мәселені терең танытуда қолданған 5 көріктеу амалының оқырманға эмоционалды әсер етуіне баға беріңіз.
2. Шығармадағы көріктеу амалдарын өз жұмыстарыңызда мәселені терең таныту үшін қолданыңыздар.

| |
|--|
| Таңдау нұсқалары |
| Рөлдер: еріктілер, қария, депутат, оқушы, Байшынар. Форма: комикс, қойылым, эссе, челлендж жоспары. Тақырып: экологиялық тәрбие, қасиет пен қасірет, болашаққа үміт, тарихи кезеңнің салдары. |
| Дескрипторлар <ul style="list-style-type: none">• Рөлдерінің ерекшелігін толық таныта алады;• Жобалары таңдаған жанрлық ерекшелікті толық сақтаған;• Көріктеу амалдарын мақсатты қолдана алады;• Тақырыпты креативтілікпен таныта алған. |

Сыныпта саралау әдістерін қолдану үшін мектеп психологынан алған ақпараттарды жүйелеп сынып картасын жасап алу, іс-әрекеттегі зерттеу барысында қажетті құжаттардың бірі.

| Аты-жөні | Қабылдау типі | темперамент | Ойлау типі | Уәж типі | Гарднер б. интеллект |
|----------|--|---|----------------------|---|------------------------|
| А оқушы | Кинестет конспект құру, жаңа ұғымдарды теріп жазу, анықтамалар | Холерик - жаңаны тез меңгеру, белсенділік, тапсырма мазмұны мен формасының әрт үрлілігі | Символдық - ережелер | Зерттеуші-соңына дейін жету, белгісізді танып білу, дәлелдеу, неге екенін түсіндіру, ұйғарымды тексеру, мәселені шешу | адамның ішкі байланысы |

| | | | | | |
|---------|---|--|-------------------------------|--|-------------------------------------|
| В оқушы | Визуал таныстырылым, графиктер, кестелер, сызбалар, көрсетілімдер | - Флегматик – жаңа материалды пысықтауға көбірек уақыт, жазбаша өзіндік жұмыс. | бейнелік – бейнелермен әрекет | Сынаушы теориялық білімді сынап көруге, шынайы өмірде жаңа идеяны іздейді. | - логикалық-математикалық интеллект |
|---------|---|--|-------------------------------|--|-------------------------------------|

Зерттеумен айналысу оқушының жеке және шығармашылық қабілеттері мен зерттеу, ойлау дағдыларын дамытады және оқушы өзі үшін жаңалық ашады. Оқушының зерттеу дағдысын қалыптастыруда тапсырмаларды саралап беру баланы дамытады және ол шығармашылық қабілеттерін қалыптастырып, тұлғалық болмысын дамытады.

Пайдаланылған әдебиеттер тізімі:

1. Саралау Оқыту: Тәжірибе, Проблемалар, Перспективалар, «Назарбаев Зияткерлік мектептері» ДББҰ, Астана – 2018 ж
2. Үлестірме материал. «Назарбаев Зияткерлік мектептері» ДББҰ Педагогикалық шеберлік орталығы, 2016 ж.
3. Мәтінмен жұмыстың тиімді тәсілдері, «Назарбаев Зияткерлік мектептері» ДББҰ, Астана – 2016 ж.
4. Сыныпта сындарлы әңгімені ынталандыратын стратегиялар, «Назарбаев Зияткерлік мектептері» ДББҰ, Астана – 2016 ж

РЕЗЮМЕ /RESUME

Кабдолла Рауан Жумасейтқызы

**Назарбаев Интеллектуальная школа химико-биологического направления,
Караганды, Республика Казахстан**

ПРИМЕНЕНИЕ ДИФФЕРЕНЦИРОВАННОГО ОБУЧЕНИЯ В РАЗВИТИИ ИССЛЕДОВАТЕЛЬСКИХ НАВЫКОВ УЧАЩИХСЯ

В данной статье речь пойдет об эффективности проведения дифференцированных подходов в развитии исследовательских навыков учащегося при изучении казахского языка и литературы. Представлены различные способы дифференциации и составленные задачи и показано, на что нужно обратить внимание при составлении задач.

Ключевые слова. Исследовательские навыки, тенденции образования, дифференцированное обучение, навыки мышления, темп освоения, критичность и креативность.

Kabdolla. Rauan.

**Nazarbayev Intellectual School of Chemistry and Biology, Karaganda, Republic of
Kazakhstan**

APPLICATION OF DIFFERENTIATED LEARNING IN THE DEVELOPMENT OF STUDENTS' RESEARCH SKILLS

This article will focus on the effectiveness of differentiated approaches in the development of student's research skills in the study of the Kazakh language and literature. Various methods of differentiation and compiled tasks are presented and it is shown what you need to pay attention to when compiling tasks.

Keywords. Research skills, educational trends, differentiated learning, thinking skills, pace of development, criticality and creativity.

Used literature

1. differentiated training: experience, problems, prospects, Nazarbayev Intellectual Schools, Astana – 2018
2. Handout. Center of pedagogical excellence of the NGO "Nazarbayev Intellectual Schools", 2016
3. Effective Ways of working with the text, AEO "Nazarbayev Intellectual Schools", Astana – 2016

Құтжанова Айман Амангелдиевна

kutzhanova_kz@mail.ru

**Қазақ тілі мен әдебиеті пәнінің мұғалімі
«Оспан Әлібаев атындағы ЖББМ» КММ**

Ш.Ералиев ауылы, Жаңарқа ауданы, Ұлытау облысы, Қазақстан Республикасы

АВТОРЛЫҚ ҰСТАНЫМ ЖӘНЕ КОНЦЕПЦИЯ (Қ.Жұмаділовтің «Таңғажайып дүние» мемуарлық романы бойынша)

Мақалада Қ.Жұмаділовтің «Таңғажайып дүние» мемуарлық романындағы негізгі ұстанымы және автор көзқарасына негізделген концепция мәселесі талданған. Қаламгер шығармасынан оның қос мемлекеттегі түрлі мен мол мағлұмат алуға болады.

Тірек сөздер: ғұмырбаян, естелік, оқу орындары, тілші, ғалым, қаламгер, қоғам, жаза алып, көш, кеңестік жүйе, шығармашылық.

Қазақ әдебиетіндегі мемуарлық роман жанды-салыстырмалы түрде алсақ, ертеректе-ақ туған деп айта алмаймыз. Мемуарлық яғни ғұмырнамалық шығарма немесе оның элементтері бар туындылар Ш.Уәлихановтың, сәл бүтіндегі М.Дулатов, М.Әуезов, Т.Абайұлы, А.Жұбанов т.б. шығармаларында бар. Ал, кеңестік дәуірде С.Көбеевтің «Орындалған арман», С.Сейфуллиннің «Тар жол тайғақ кешу», С.Мұқановтың «Өмір мектебі», Ғ.Мұстафиннің «Көз көрген» сияқты шығармалары жарық көрді. Еліміз тәуелсіздігін жарыялағаннан соң көптеген жазушылардың, атап айтқанда, Қ.Бсқақовтың, Ә.Нұршайықовтың т.б. ғұмырнамалық дүниелері жарияланды.

Егер сәл ғана шегініс жасасақ, біраз жайттарға қанығамыз. Жалпылама айтқанда, олар төмендегідей:

Әр халықтың әдебиетіндегі яғни сөз өнеріндегі ұлттық мінез, таным, көзқарас, қысқасы, ұлттық болмыстан туындайтын ерекшеліктер болатынын ескерсек, мемуарлық шығармаларда да сондай сипаттардың болуы заңды құбылыс болып табылады. Қазіргі уақытта мемуарлық жанрға қатысты қалыптасқан пікірдің өзі де біршама орнықты дегенімізбен, шарттылығы басым екендігін естен шығармаған абзал. Себебі, тек пен түрден бастау алып, жанр ұғымымен байланысқан әдебиеттің өзіндік табиғаты жанрды тарихи категория ретінде қабылдауды қажет етеді. Сол тарихи категория тұрғысымен келсек, көркем өнердің сапа деңгейін айғақтаудың бірден-бір көрсеткіші түрлі жанрдағы шығармалардың ертерек немесе кештеу пайда болуында да емес, негізінен, ұлттық көркемдік ой-санасының деңгейінде, әлеуетінде жатса керек.

Ертеректе пайда болған мемуарлық шығармалар қазіргі әдебиет қалыптастырған берік қағида-ережелеріне сай бола бермеген. Ендеше, мемуарлық шығарманың тууы, дамуы, қалыптасуы да ұзақ тарихи жолдан өтті. Ағылшын, орыс, француз әдебиетінде ертеректе пайда болған мемуарлар қазақ әдебиетіндегі мемуардан бөлектеу. Оларда қоғамдық-әлеуметтік мәселелер көп қамтылмайды. Францияда мемуарлардың айрықша дамыған уақытына XV-XVIII ғасырлар аралығы жатады. Сарай адамдары (мысалы, XIV Людовик тұсында), негізінен, мемуар жазумен шұғылданған. Оларда тұрыстық, өмір мәселелері қамтылған. Сол жазбаларды жазушы А.Дюма «Үш ноян» шығармасында пайдаланып, кәдеге жаратқаны мәлім. Алғашқы мемуарлық шығарма Юлий Цезарь шығармалары арқылы пайда болған. Олар негізінен, Византия империясы кезіндегі жазбалар. Андре Моруаның «Прометей, или жизнь Балзака» атты кітабы бар. Бірде ол шығарма мемуар, бірде автобиографиялық шығарма деп аталып жүр. Герцог Сенсимон көптеген мемуарлық шығармалар жазған. Ол шығармалардың өзегіне автордың өзі ұнатпаған адамдарына деген өштік, кек алу сияқты элементтердің арқау болғаны анық.

Мемуарлық шығарма бірінші кезекте нақты оқырманға арналады. Ондай шығарманың арқауына танымал тұлғалардың өмірі т.б. алынады. Уақыт өте келе, басында мемуар аталған шығарманың ауқымы, өзіндік ерекшеліктері де молая түскенін байқау қиын емес. Кезінде орыс зерттеушісі М.Бахтин күнделік, саяхат жазбалары, хаттар, исповедь т.б. айрықша жанрға

жатқызып, нағыз шындықтың қайнар көзі деп атаған-ды. Шын мәнінде жоғарыда айтылғандарды яғни исповедь (шамамен, арылу, ойлар мен тың көзқарастар жиынтығы деп түсінген жөн), естелік, хаттар мен күнделіктер, саяхаттық жолдағы туындыларды біртұтас күйде мемуарлық шығарма деп атағанымыз жөн. Белгілі бір текке басқа тек элементтерінің араласа жүретіні мәлім. Ондай жайттар көркемдік ой-сана, өре-деңгейімен ғана емес, сол халықтың ұлттық болмыс сипаттарымен де тығыз байланысты екенін ескерген жөн. Орыс ақыны А.Пушкин туралы А.П.Керн «Воспоминания. Дневники» атты мемуарлық шығарма жазған. Белгілі бір халықтың даңқты перзенті және ел басында болған аса ірі оқиғалар жөнінде естеліктер, күнделіктер, эссе, толғамдар т.б. өмірге келеді, ал, олар, тұтастай алғанда, мемуар жанрына жатады десек, артық айтқандық емес.

Кеңестік дәуірдегі екінші дүние жүзілік соғысқа байланысты атақты қолбасшылар Г.Жуков, А.Василевский т.б. авторлардың естелік кітаптары жарық көргені мәлім. Танымал адамдардың өздері жазған немесе сол танымал адам туралы жазылған еңбектерді де көруге болады. Аталмыш жанр туралы, оған жататын туындылар туралы теориялық сипаттағы еңбектердің шолу жасалады.

Қазақстан тәуелсіздік алысымен жарық көрген мемуарлық шығармалардың ішінде түрлі пікір, тіпті дау-дамайға көбірек тап болған романдар – М.Мағауиннің «Мен» туындысы мен Қ.Жұмаділовтің «Таңғажайып дүние» шығармасы. Екі дүниеге қатысты біздің пайымымызды айтсақ, олар мынандай:

- қос роман белгілі бір дәрежеде тәуелсіздік таңы атқан кезде жазылды да, бұрындары қалыптасып қалған жүйе ауқымында шыққан шығармалардан сәл ерекшелуе болды, атап айтқанда,

- а) шындықты мейлінше еш боямасыз көрсету (ал, шындықтың ащы, өтіріктің тәтті екені мәлім ғой, адам ащыға емес, тәттіге көбірек үйір болады) басты назарда болды;

- ә) туындыларға аттары аталған адамдардың біразы дәл сол кітаптар жарыққа шыққан кезде тірі болатын, бұл жағдай да сын естіген адамдар тарапынан байбалам салу, өз қисындарын дұрыс деп есептеу сияқты мәселелердің көтерілуіне себепкер болды;

- сөз жоқ, мемуарлық шығарма міндетті түрде субъективизмге толықтай болмаса да, бой алдыратыны мәлім, бұл жерде шыңғырған шындықты айтушыға қарсы сыналған адамның өз қисыны, сүйенер дәлел, уәждері бар. Осы тұрғыдан келгенде, бір жайтқа айрықша ден қойған абзал: ол – оқырманның оқыған сәтте толғанысқа түсу; тұжыра айтсақ, автордың пайым, баға беруді оқырман еркіне қалдырды.

Негізгі мақсатымыз Қ.Жұмаділовтің «Таңғажайып дүние» романын талдау болғандықтан, сол шығарма төңірегінде әңгіме өрбітейік...

«Таңғажайып дүние» романының өзіндік сипаты – жазушы екі түрлі қоғамдық (Түркістан және Қазақстан) жағдайды салыстыра келіп, өз замандастарымен қарым-қатынасын, қоғам, адам, уақытқа деген көзқарасын, күйініш-сүйінішін танытып, өзіндік дүниетанымын ұсынып отырады.

Әдеби процесс қай жанрда болса да өз дәуірінің өмір шындығына негізделеді. Ал өмір шындығы әр жанрда әр түрлі тереңдікте ашылады. Роман жайлы сөз еткенде, онда көрінетін тарихтағы, өмірдегі адамдар туралы жазушының ой-пікірінің субъективті сипатта екендігін ескерген жөн. Қаламгердің дәуір туралы, өзінің өмір жолы туралы толғануының ішкі динамикасы – роман ерекшеліктерінің бірі. Өткен өмірден қазіргі және болашақ дәуірдің ішкі байланыстарын іздеп табуға тырысып отырады.

Ғұмырнамалық романның маңыздылығын танытатын келелі бір мәселе – өзінің шығармашылық өмірбаянын жан-жақты қамтуы. Әдебиет – ардың ісі екені аян. Жазушы не жайлы, кім жайлы жазса да, алдымен, осы өлшемге сүйенсе, оны шығармасы көпке ортақ дүниеге айналады.

Жазушының 60 жасқа қадам басқан шағында жазған көркем туындысына «Таңғажайып дүние» деп тақырып қоюының әдеби-тарихи, философиялық мәнінің неде екендігін жауапты романның соңғы беттеріндегі мына жолдардан оқимыз: «Бастан кешкен жайларды сараптай келгенде, көзім жеткен бір нәрсе: бұл өмірді жақсы деп мақтауға да жаман деп даттауға да болмайды екен. Өмір – сенің ырқыңа көнбейтін, ащысы мен тұщысы аралас, бас-аяғы жоқ, шексіз-шетсіз таңғажайып бір дүние. Сен оған соғып өтер қонақсың. Сөйте тұра бар ғұмырын күреспен, талас-тартыспен өтетіні ғажап! Демек, тіршілік дегенің – сыры толық ашылмаған ғажайыптар әлемі, жазушылық өнер де сол-ғажайыптардың бірі... Осының бәрін ой таразысына салып келдім де, бұл кітаптың атын «Таңғажайып дүние» деп атадым. [1,619].

Роман жазушының тек өмірінің дерегінен ғана емес жазушылық өнердің қыр-сыры, суреткер зертханасы, қоғам, саясат, тарих т.б. әлеуметтік мәселелерді «жеке тұлғаның» ғұмырлық кезеңдерімен бірлікте беруімен де ерекшеленеді. Дегенмен, автор өзінің ғұмырнамалық романының жанрлық формасы туралы былайша толғанады:

«Әсілі, бұл кітапты өмірбаян дегеннен гөрі, адам мен қоғам туралы, замана туралы толғау деген дұрыс болар. Мемуар – біздің әдебиетте кенже қалған жанр. Мемуарда болған нәрсені бүкпей айту – басты шарт десек, оған кеңестік дәуірінде екенің бірі тәуекел ете алған жоқ. Күнделік жазу, жазысқан хаттардың түбіртегін сақтау да еңбек. Негізінен, зердеге сүйенуге тура келді. Адам жадынан артық сүзгі жоқ. Қажеттісі есте қалады, қажетсіз ұсақ-түйегі ұмтылады. Демек, бұл шығарманы естен кетпес сәттердің жиынтығы десе де болады. Өмір жолында қайырымды, жақсы адамдарды көп ұшыратыппыз. Жақсылардың шарапаты тиіпті. Кесір-кесепаты тиген кісілерде аз болмапты. Солардың бәрі қаз-қалпында қағазға түсті»[1,619].

Ғұрып романда бастан-аяқ көріне бермейді. Халықтың әдет, салт-ғұрыпсыз ұлттық характері жоқтығын ескерсек, Қ.Жұмаділов романдарында бұл еленген де, елінің дамуымен бірге өскен. Халықтың ас жеу, көшу-қону, қысқы-жазғы отырысы, киінісі мен сөйлесі, еңбек барысы да осыны аңғартады. Бұл жайттар ғана суреттелінеді, бара-бара бір елдің этикасы мен этимологиясына да логикалы астар да болады. Романда халықтағы ырым-сенім де ескеріледі. Ол бірде халықтың сонау бала кезінен келе жатқандай хал жайы жүректен беріледі. Бұл – баланың атын қою, өнерліден өнерлету сияқты жайлары.

Өмірлік көзқарастар дәуірмен, қоғамдық жұмыспен, ортамен байланысты алынады. Шығармадағы кейіпкерлердің іс-әрекеттері мен сөйлеген сөздері табиғи күйінде, шынайы болмысымен беріледі. Суреттелген жағдайлардағы қоғамдық ортаға танымал жандардың мінез-құлық ерекшеліктері сол күйінде беріліп отырады. Жазушылар осы жағдайларды жақсы ескеріп, болған оқиғаларға кейіпкерлерінің араласуындағы сәттерді, өмірлік мәселелерді солар арқылы бағамдайды.

Тағдыры қилы, талабы зор, арманы асқақ Қ.Жұмаділовтің сыр-сипатын төмендегі жолдардан көрсетеміз:

«Өмір бойы өзгелер туралы да кітап жаздық қой. Өзіміз жөніндегі әңгіме жеңіл болар деп ойлағанбыз. Онымыз күпіршілік екен. Сонау бір заманда, қаймағы бұзылмаған көшпенділер арасында дүниеге келіп, әлденеше өкіметті бастан өткермек, бір емес, екі бірдей империяның тепкісін көрген, содан көненің көзіндей болып бүгінгі күнге жеткен адамның өмір жолын баяндау оңай шаруа болмай шықты. Әсілі, бұл кітапты өмірбаян дегеннен гөрі, адам мен қоғам туралы, замана туралы толғау деген дұрыс болар».

Жазушының қайсысының өмірлік шығарма жазудағы мақсат-мүдделері, авторлық ұстанымдары, жанрға баса назар аударулары ортақ екендігі атап айту ләзім.

Өткен өмірдің болашақ ұрпақтың қажетіне жарар, рухани сананы серпілтуге қажет, кез келген адам танып біле бермейтін, тек бір ортаға ғана тән оқиғалардың бүкіл бір ұлттың болмысын таныту үшін, қаншалықты қымбат екенін де осы жолдардан сезінеміз.

Халқымыздың рухани дәулетіне эстетикалық жаңа байлық, мол қазына қосып, елінің махаббатына бөленіп, аты аңызға айналып, туындылары тұғырға көтерілген қазақ әдебиетінің ардақты есімдерінің бірі – Қабдеш Жұмаділов екендігі қазір көпшілікке аян шындық.

Жалпы, қазақ романы, оның бір саласы мемуарлық шығарма туралы аса көп зерттеу еңбектері болмаса да, өз авторларымыздың, атап айтсақ, Ш.Елеуқенов [2], Т.Жұртбай [3], Б.Майтанов [4], М.Хамзин [5] т.б. ғалымдардың дүниелерінің аталмыш жазушының романына тікелей қатысы бар екенін атаған орынды.

«Таңғажайып дүниенің» танымдық маңызы зор. Әсіресе, автордың М. Әуезовке, оның «Өскен өркен» атты романына қатысты ой-пікірі назар аударарлық деңгейде. Бір ерекшелігі, автор тек өз көзқарасымен бөліскен. Менің ойым бірден-бір дұрыс пікір деп кесіп-пішіп айтпаған. Тек өз болжамын ғана ұсынған. Осы шағын еңбектің авторы ретінде бірер ой айтпақпыз. Баршаға мәлім, 1917 жылы қазан төңкерісі сүттей ұйып отырған қазақ қоғамының ұлттық болмыс тіршілігін күл талқан етті. Таптық жіктеліс ғасырлар бойы қауымдаса ғұмыр кешкен қазақ үшін мүлде түсініксіз, жат еді. Әке мен бала, аға мен іні жауласты. Ұлттық санаға бұғау салынды. Жетпіс жылдың ішінде аса қуатты тоталитарлық тәртіптің өктемдігі нәтижесінде сол жүйеге бағынған ұрпақ қалыптаса бастады. Кеңестік кезеңнің алғашқы кезеңінде ауқатты, білімдар, іскер, саналы дегендер қудаланып, тексіз, жалқау, жалшы, әріпті танымайтын сауатсыз билікке келді. Кімде-кім кедей болса, ол ерекше мақтаныш болатын. Ашаршылық, күшпен тәркілеу, ұжымдастыру, «халық жауларын» құрту – бәрі де кеңестік-большевиктік саясаттың шырқау шыңына жеткені еді. Мұндай зұлматтан ойлы, саналы,

ұлтшыл азаматтардың аман қалуы мүмкін емес еді. Алашорданың қайраткерлермен бірге М.Әуезов те талай қиянат, зардапты бастан кешті. Шындықты өз романында бұрмалауына тура келді. Сөйтіп, Абайды аман алып қалу үшін Құнанбайды «құрбандыққа шалуына» тура келді. Анду, тіміскілеу, жасырын бақылаудан жазушы «Абай жолы» роман-дәуірнамасына аса билік сыйлықтар алуымен ғана құтылды. Кеңесшіл, большевикшіл С. Мұқанов өзі жанын қиюға дейін баратын кеңестік жүйеге деген ыстық сүйіспеншілігі суыңқырап, өмірінің соңына қарай аздап болса да алашордашылардың идеясына ден қоя бастады.

Қ. Жұмаділовтің студент кезінде М.Әуезовтің «Абай жолы» жоғары сыйлыққа ие болып, соған байланысты Алматыда салтанатты жиын өтті. Кеше ғана Әуезовті даттаушылар енді оны мақтаушыға айналып шыға келгені ғой. Енді Мұхаң кеңестік өмірден роман-дәуірнама жазуы керек деген де ұсыныстар айтылады. Талай жыл қамығын, андуда болған жазушы алды-артын ойламай жаңа роман жазуға да уәде берген.

Міне, Қ.Жұмаділов романының танымдық құнды санаты да осында деп білгеніміз жөн.

Мемуралық романында танымдық тұрғыдан алғанда, суреткер осынау жайттарды баяндай келе, төмендегідей болжам жасалады, өз ойын айтады.

«Сонымен, ақыры не болды дейсіз ғой? Жазушы жаңа дәуірден романдар циклін жазамын деп уәде беріп қалды да, амал жоқ, соны орындауға кірісті. Бұл жолы таңдап түскен жері - оңтүстік өлкесі. Біреулер соның өзіне сан-саққа жүгіртіп: «Әуезов түп төркінін ұмытпай, Түркістанға оралды. Өмірдің шалқыған айдынына енді шықты» деп даурығысты. Оның жаңа жол сапары жайында құлаш-құлаш очерктер, көпірме мақалалар жазылып жатты. Бұл, анығын айтқанда, жазушыны жарға итерумен бірдей еді. Мұхаң жаңа романдарына материал жинау үшін, Оңтүстік Қазақстанға бірнеше дүркін барып, шілденің шілінгір ыстығында ел аралаумен болды. Жасы алпыстан асып кеткен, еті ауыр, кірпияз адамға бұл жүрістер оңайға түскен жоқ. Нәтижеде, ыстық аймақтың шанды жол, шалғай ауылдарында өткен мазасыз күндер жазушының денсаулығына кері әсер етіп, ақыры ауруға шалдықтарды.

«Өскен өркен» - болашақ эпопеяның бітпей қалған алғашқы кітабы. Романның бас қаһарманы – обкомның бірінші хатшысы Нил Петрович Карпов. «Абай жолы» мен «Қилы заманның» авторы бұлы жолы мүлде басқа қиянға тартқанын осыдан-ақ аңдауға болды. Өзіңіз екі эпопеяның бас қаһармандарын таразыға салып көріңізші: қазақтың ұлы ойшылы, хақим Абай және Кремльдің қолшоқпары боп отырған обком хатшысы... Қандай кереғарлық? Бұл енді, мәймөңкілемей турасын айтқанда, түбі күйреуге апармай қоймайтын құлдыраудың басы еді...

Ал, шала туған осы шығармадан Әуезовтей сөз зергерінің қолтаңбасын тануға бола ма? Болады, әрине, онда да тек стиль, форма жағынан. Мұхаңа тән кең ауқымдылық, оқиғалардың шым-шымдап тереңінен өрбуі, образ, характер даралығы жәй кісінің қолынан шықпағанын аңғартып-ақ тұр. Егер осыны Әуезов жазбай, басқа біреу жазса, тіпті сыйлық беруге де болатындай... Бірақ, керегі не, жалған концепцияға құрылған «Өскен өркен» де кеңестік қызыл империяның шашбауын көтерген көп сұрғылт шығармалардың бірі болып қала берді.

Өзінің өткелсіз қиынға ұрынғанын, аңдаусыз да қайран талантының тасқа шабылғанын Әуезовтей сұңғыланың сезінбеуі мүмкін емес. Сөз жоқ, сезінді. Бірақ кеш қалды. Өз мүмкіндігін тым асыра бағалағанын, саясатта, отбасы тіршілігінде неше алуан «жүріс», маневр жасауға болғанымен, шынайы өнердің ондай бұлтаққа көнбейтінін де кеш ұқты. Жазушыға шегінетін жер қалдырмай, өмір ағысы оны өз ортасына қарай тартып бара жатқан... Ақыры, ұлы суреткерді түбегейлі күйреуден, пәни дүниенің машахатынан Алланың ақ өлімі ғана құтқарып қалды [1,231)232].

Міне, Қ.Жұмаділовтің мемуарлық романына айтпақ ойымыздың бір парасы осындай еді.

Пайдаланылған әдебиеттер тізімі:

1. Жұмаділов Қ. Таңғажайып дүние. А., 1999
2. Елеукуенов Ш. Тарихи романның жаңа өрісі. Кіт.: Қазақ романы: өткені мен бүгінгі. А., 2009.
3. Жұртбай Т. Біртұтас Алаш идеясы және Шығыс Түркістан ұлт-азаттық қозғалысы. Кіт.: Қазақтың ұлт-азаттық қозғалыстары. Көп томдық. XII т. А., 2012
4. Майтанов Б. Сөз сыны. А., 2022
5. Хамзин М. Қазақ мемуарлық романы. Қарағанды, 2016.

РЕЗЮМЕ/RESUME

Құтжанова Айман Амангелдиевна
КММ «Общеобразовательной школы имени Оспана Алибаева»,
с. Ш. Ералиева, Жанааркинського района, Улытауской области, Республика
Казахстан

АВТОРСКАЯ ПОЗИЦИЯ И КОНЦЕПЦИЯ

(По мемуарному роману К. Жумадилова «Таңғажайып дүние»)

Аннотация. В статье анализируется проблема концепции, основанной на авторской точке зрения и основной мысли в мемуарном романе «Чудесный мир» К. Жумадилова.

Ключевые слова: биография, память, учебные заведения, корреспондент, ученый, писатель, общество, наказание, улица, советский строй, творчество.

Ayman Amangeldievna Kutzhanova
KMM "Ospan Alibaev General Education School",
With. Sh. Eraliev, Zhanaarkinsky district, Ulytau region, Republic of Kazakhstan
AUTHOR'S POSITION AND CONCEPT

(Based on the memoir novel by K. Zhumadilov «Amazing World»)

The article analyzes the problem of the concept based on the author's point of view and the main idea in the memoir "Wonderful World" by K. Zhumadilova.

Keywords: biography, memory, educational institutions, correspondent, scholar, writer, society, punishment, street, Soviet system, creativity.

List of references:

1. Zhumadilov K. Amazing world. A., 1999
2. Eleukenov Sh. A new field of historical novel. Kit.: Kazakh novel: past and present. A., 2009.
3. Jurtbai T. The idea of a unified Alash and the national liberation movement of East Turkestan. Kit.: Kazakh national liberation movements. Multi-volume. XII v. A.,
4. Maytanov B. Word criticism. A., 2022
5. Hamzin M. Kazakh memoir novel. Karaganda, 2016.

ӨОК 82-31
ҒТАХР 17.82.31

Махаева Бакытжан Жаксылыковна
makhaieva@mail.ru
педагогика ғылымдарының магистрі
«Дарын» мамандандырылған мектеп-лицей-интернаты» КММ, Қарағанды,
Қазақстан Республикасы

М. ӘУЕЗОВТІҢ «АБАЙ ЖОЛЫ» РОМАНЫ: УАҚЫТ ПЕН КЕҢІСТІК МӘСЕЛЕЛЕРІ

Мақалада М.Әуезовтің «Абай жолы» тарихи роман-дәуірнамасына қазіргі яғни тәуелсіздік жылдары биігінен қарағандағы ой-толғамдар ортаға салынған. Уақыт пен кеңістік ұғымдары тұрғысынан алғанда, авторлық тұжырымдама мен ұстаным образдарды сомдау, характерлерді жасау үрдісімен тығыз байланыста қарастырылған.

Тірек сөздер: тарихылық, уақыт, мекеншак, қаһарман, ұстын, тұғырнама, жастық шак, кешкен ғұмыр, талғам.

Қазақтың төл топырағындағы рухани шүйгіндіктің бірден-бір қайталанбас символына айналған «Абай жолы» тарихи романы қазақты әлемге танытты, ұлт өкілдерінің өз болмысына үңілуіне алғышарттар жасады. Басын ашып айтар бір жайт бар: ол-өнердің теңдесіз ұлы туындысына әр буын өкілдерінің өз уақыты аясында қалыптасқан көзқарас, ұстанымға сәйкес

жаңаша баға беретін, ой қорытатыны, себебі, атақты шығарманың барлық бүге-шүгесі, астарлы емеуріні мен ишараты уақыт өткен сайын жаңа қырынан көрінбек.

Асылы, М. Әуезов романына қатысты жазылған зерттеу, пікірлерді атүсті, үстірт шолып өткеннің өзінде де шығарманың қаншалықты құндылыққа ие болғанын қапысыз аңғарасыз, мәселен, М. Қаратаев [1], З. Ахметов [2], З. Қабдолов [3], М. Мырзахметұлы [4], Л.Әуезова [5], Р. Нұрғали [6], Т. Жұртбай [7] т.б еңбектері осы ойымызға дәлел.

Егер уақыт пен кеңістік сияқты тарихи-философиялық ұғымдар биігінен үңілсек және олардың көркем шығарманы біртұтас, кешенді түрде талдаудың бірден-бір кепілі деген қағидаға ден қойсақ, «Абай жолындағы» он үш жасар баланың шат-шадыман боп, көңілі алып-ұшып Семейден елге келе жатқандағы күйі мен ақырғы кітаптың соңындағы ажал сәті тақалғанда шыққан толғанысы көп жайтты аңғартады, себебі:

- Қос мезеттің арасындағы уақыт жас адамның ұлғаю сәтін ғана емес, өмірдің мұрат, өлімнің ақиқат екенін аңғартып тұр;

- Он үш жасар баланың қуаныштан басы айналып, алабұртып келе жатқан сәті арқылы қаламгер өмірде тек күнгей ғана емес, көлеңке де мол болатынын аңғартып тұр;

- Екі сәттің арасында қыруар оқиға, алапат жайттар орын алғандықтан, соңғысында салмақты ой түйген кейіпкердің толғамы белгілі бір дәрежеде өзгелерге, әсіресе, кейінгі буын өкілдеріне өмір, ондағы менде, оның өмір сүрудегі негізгі мақсаты мен мүддесі жайлы ойлануға жол сілтеп тұр.

«Үш күндік жолдың бүгінгі, соңғы күніне бала шәкірт барын салды. Қорықтан күн шыға атқа мінейік деп асыққан-ды [8,3]. Әрі оқиғаның басталуы, әрі белгілі бір жағдайда экспозиция рөлін атқарып тұрған бұл жолдар келесі сәтте мына сөйлемдерге ұласқан. «Жазықсыз сары биік, көкшіл қоныс, ақ көделі әдемі өлке мұнарланады. Барлық айналадағы кең дүниеге, әсіресе мынау өзі туған сахара, өлке бедеріне соншалық бір туысқандық ыстық сезіммен, кешіріммен де қарайды. Жабыса, сағына сүйеді. Үзілмей, қатаймай, бір қалыппен желпіп соққан әдемі салқын қоңыр жел қандай рақат. Осы желмен құлпыра, толқып, су бетіндей жыбыр қағып шалқып жатқан ал күрең көде мен селеу далалары . . . дала емес – теңіздей қандай! Сол даладан көз алмай, тоя алмай, үнсіз телміріп, ұзақ-ұзақ қарайды. Шамасы келсе, бұл жерлерді құбыжық көру емес, үрке қарау емес, құшағын керіп аймалар еді. Сылап-сипап: «Мен сені сағындым, өзгелер жаман жер десе, мен олай демеймін. Тіпті қойныңа тыққан ұры-мұрыңмен де жатсың, бөтенсің демеймін» деп қараған сияқты» [8,7-8]. Көркемдік тәсілдер арасынан пейзажды ұғымды көрсету шәкірт баланың жалпы адам баласын, қоршаған ортаны, қазақ жерін, ата-мекенін риясыз сүюіне ұласқан да, оқырман назарын аз да болса осы образға аудара білген. Ал, мына жолдар романның соңғы томында, Абай бақиға аттанар алдындағы толғанысымен берілген.

« ... Жапан түз, елсіз, жолсыз сар далада жалғыз түп ағаш өсіпті. Айлар, жылдар, не замандар жасапты. Әрбір көктем күніне үмітін артып, шат қуаты жапырағын жарып гүлін атыпты... Талай жылдар өтіпті. Әр жылының гүлдері мен дәндері ұшып, тарап кетіп жатыпты. Сан жапырақ сарғая солып, жоқ болыпты. Бір заман сол айдаладағы жалғыз ағашқа жай түсіпті де жарыпты... Қуарып, шошайып қалған жалғыз ғана қу ағаш көк аспанға тіл қатыпты. Не жазып ем, не сұмдық, не зұлымдық етіп ем?! Біттім міне, тек, көк аспан, куәм едің, сенен ғана сұраймын. Сорымның да куәсі, көгерген гүл атқан шағымның да куәсі сен едің, кең көк аспан!... Сен ғана бір айтшы ... Мен өлейін, бірақ сол сан жылдарда сенің желдерің қуып әкеткен гүлдерім, дәндерімнен ұрпақ, нәсіл қалар ма?... Шанда біреу, санда бір сайда болса да, жас жапырағын көкке созып, гүл жемісін жер жүзіне берер ме?! Әлде бір-бір өлкеде, тағы бір замандарда сол гүлдердің бір тобынан саялы тоғай, мәуелі бақ өсер ме? Бұтақтарында өнген-өскенді мадақтап құмыр бұлбұл сайрар ма! Саясында жас өмір, жаңа дәурен мекендер ме! – деп өзімен өзі шын бір ұлы шабыт, ақын шабытымен шарықтап бір барды да, содан соң үні өшті [8,596].

Осыдан қырық алты жылдай бұрынғы шәкірт бала емес бұл. Жасы алпысқа қарап, дүниеден күдер үзген, ажал сағатының қашан соғатынын тосып жатқан Абай . . . «Ал, Алла маған алпыс жылдай ғұмыр сыйлаған екен. Осынау өмір жолында жақсыны да көрдім, жаманмен де талай рет бетпе-бет келдім. Ол екеуінің ымыраға көнбейтін текетіресіне де куә болдым талай рет. Апырмай, кім ұтты? Кім ұтылды? Ізгілік пе, зұлымдық па? Неге осы екеуінің береуі мәңгілік жеңімпаз атағына ие бола алмайды? Бірде жеңеді, бірде жеңіледі. Бұл жағдай екеуіне де ортақ-деп толғанғанын бермесе де, жазушы ұлы ақынның тура солай сұрағына жауапиздеп, толғанысқа барғанын оқырманға сездіріп тұр.

Дәл бақилық болатынын біле тұра, ажалдан қорықпай, жүріп өткен жолына үңіле қарап, «апырмай, мына менің артымда өзгеге көрінетін баданадай ізім қалды ма екен?» деп тебіренуі адам баласының бәрі сияқты отбасымен, ағайынымен қоштасудан гөрі, адамдық, азаматтық парызының өтеген, өтелмегені туралы білмек болуы, тебіренуі белгілі бір дәрежеде романға аса қуатты пафос дарытқан әрі астар сыйлаған, ол астар, ишарат дәстүр сабақтастығы деген ұғымға үңілуге мүмкіндік берген. Адамның өмірге келуі қандай заңдылық болса, өмірден кетуі де сондай заңдылық қой, ендеше, даланың ұлы данышпаны бақиға аттанған екен, не тындырдым деген сұрауға жауап таба алмай кете беріпті, онда расында да ештеңе қалмап па? Расымен-ақ оның барша игілікті ісі, даналығы, ғаламат өнегесі, ғұламалық, қайраткерлік өнегесі өзімен бірге кеткен бе? Сірә, осы жайтты, баршаны толғандырар мәселесі жазушы да аңғарғандай болса керек, роман соңындағы, Абайды мәңгілік сапарға аттандыру барысындағы Әйгерімнің, Дәрменнің ант іспеттес жігерлі, мұнды, серпінді толғанысқа негізделген талғамдарын беруі өте сәтті шыққан.

Мына арнау Әйгерімдікі. Асыл жарға деген кіршіксіз махаббат ғана емес, заманынан озық туған азаматқа деген шексіз сүйіспеншілік. Өте терең, мағыналы сөз.

«Алтын терек, арсыға құлаш ұрған ардақты азамат, сен өлмейсің! Еліңнің жалғыз жан болса, соның да кеудісінде сенің атын бірге кетеді. Сенің тірлігің бірге жасайды, сенің нұрың бірге жарқырайды!... Алдың жарқын, өзің солай сеніп ең... Ана жұртың сені өлді демейді! Жарық дүниеге жаңа келіп, шырылдап туғаныңды осы Жидебайда, осы Ши-Қорықта сені аялап бауырына алған анаң бар еді. Ол алғашқы жалғыз анаң сені ақ құшағы, адал мейіріммен бауырына басқан. Бүгін сені одан да ұлы емес анаң, ұмытылмас ұлым деп бауырына алады. Алдағы ұзақ дәурен, жарық заман сапарына сені жүрегіне баса мәңгіге ала кетпек! Өлім де жеңбес жан бар. Олар аз болса, соның бірі сенсің. Бұл өңірде өткендердің ішінде ол жалғыз болса, соның өзі сенсің!» - деді Әйгерім сазы. Өзі де өшпес, тозбас сөздер Абайдың жас қабірінің басында жиын жұртқа жар етілді [8,599-600].

Ал, мынау Дәрменнің арнауы.

Абай аға, қадірлім! Ол дәндерің өлген жоқ, жойылған жоқ. Рас, бұл күнде бір араға біткен дүм тоғай болмасын. Үлкен бақ боп тұрмасын ... Бірақ, ең дала, мол сахараның бар бойында ол дәндерің өсіп келеді ... Көп өсіп, көктей өсіп келеді... Өсе бермек күн санап та жыл санап... Сол үшін де өз өмірімде, өле-өлгенше асыл сөзіңді сақтармын, ата тәрбиенді ақтармын, ағажан!-дей берді [8,600].

Әйгерім мен Дәрмен толғанысына автор олардың даралық сипатына қоса, жалпылық, бұқаралық, халықтық қасиет, пікір дарытқан. Қалың шәкірттерінің, ел-жұртының, жақсы мен жаманды айыра алар, көкірегінде саңылауы бар көпшіліктің пікірі бұл. Осынау алапат жүкті екеуі көтеріп тұр.

Шығарманың бірінші сөйлемінде аталған шәкірт бала мен соңындағы Абай қазасының арасында қырық жылдан астам уақыт бар. Осынау мерзім аясына бала, шәкірт Абай, бойжеткен, естияр, жігіт ақын, билікке араласып, болыс болған, үйленген, балалы-шағалы болған адам, тартысқа, әділет үшін шайқасқа түскен тұлға-бәрі-бәрі сыйып кеткен. Бір адамның ғұмыр жолы, тарихы, тағдыры арқылы романшы М.Әуезов

- Тұтас бір халықтың сол тұстағы қоғамдық-әлеуметтік, тарихи, саяси, рухани жағдаяттарын мейлінше реалистік тұрғыдан көрсете алған;
- Абайдың кемелденіп, ақыл-ой алыбына көтерілуіне алғышарттар жасаған жандарды, мейлі, олар Абайға жақтас немесе қарсылас болсын, бәрібір бас кейіпкердің тамаша сомдалып шығуына жәрдемдескенін айта алған.

Бұл жерде аталмыш шығармасы үшін автордың қандай қиямет, зардапты басынан өткергенін айтып жатудың қажеті жоқ, олар баршаға мәлім. Мәселе басқада. Романдағы қаһармандар ішінде Майбасар, Тәкежан, Жиренше, Оразбайлар т.б қанша көп болсын, ақынға қарсылар тобына айналса да, соның бәрінен биік, асқақ, ғаламат бейне бар. Ол – Құнанбай. Абайдың әкесі. Қаламгер оны, әрине, мақтай алмады. Керісінше, Абайды ақтап алу үшін әкесін құрбандыққа шалуға мәжбүр болды. Сондықтан да шындықты бұрмалады. Қодар мен Қамқа арасындағы оқиғаның растығын біле тұра, оларды Құнанбай жазықсыз өлтірді деді. Сол оқиғаға Абайды қуә етті (Абай ол кезде не бәрі 12 жаста ғана болатын) ұлы қаламгер тоталитарлық тәртіп идеологиясының зардабынан Абайды сол күйінде алып шықпақ еді.

Құнанбай Өскенбайұлы - өте күрделі, тарихи хәм танымал тұлға. Оның әлеміне ене алсаң, қазақтың мінезіне, пиғылына, ой-санасы мен ақыл деңгейіне, қысқасы, адами болмысына енгенің. Өз заманының перзенті ретінде ол қазақтың кешегі уақыттағы қоғамдық –әлеуметтік, тарихи, саяси жағдайларын өз қолымен қалыптастырды.

Ол өз дәуірінің адамы еді. Болашақты болжаған көріпкел еді, кемеңгер еді, бірақ қалай болғанда да алдағы ғұмырға қазақ қазақы болмысымен аяқ бассыншы деп тілеуші болды. Сол ұстанымына түсінбегендер мен қарсы шыққандарға ол тым қатал болды. Осыдан келіп, қатыгездік, тізеге басушылық, өктемдік пайда болды. Онда мыңғырған көп мал болған жоқ, демек, жер дауында ол тұрмысы төмен халқының сөзін сөйледі, жесір дауында қазақылықтан айрылмаудың күрескері болды.

Құнанбай - ешкімге пара беріп, ешкімнен пара алмаған адам. Патша хандықты жойып, аға сұлтандық билік институтын енгізгенде, төре тұқымын билік басында ұстаған.

Аға сұлтандыққа тағайындалысымен ол оқу мәселесіне қатты көңіл бөлді. Бұрын әкесі Өскенбайдың асын елмен бірлесіп өткізгенде, өзіне келген Ғабитханды мұғалім етіп алады. Ел арасындағы зорлық-зомбылық, барымта, ұрлықты тыюға белсене кіріседі. Дегеніне жүре қоймағандарды билігімді орында, орындамасаң кері кетесің деп ескертіп, тындамағандарға ашықтан - ашық қиянат жасайды. Отырықшылдыққа үндеп, егін егуге жәрдем жасайды. Жер емшегін емуге бейімі бар, өзін паналап келгендерге жері мол шонжарлардың жерін күшпен алып береді.

Құнанбай жасында мұғалім болмай, білімді толық меңгермеген. Өз бетімен көне дүниелерді - діни кітаптарды оқи алатын болған. Білімге құштар адам болғандықтан, балалары Халиолланы орыс оқуына, Абайды жақсы медресеге берген. Өзі шекара комиссиясына арнаулы білім беретін училище ашуға жәрдемдесуін сұрап, хат жолдаған. Ол Кенесары қозғалысына қосылып, жәрдем бере алмаса да, іштей құптады деуге толық негіз бар. Оңтүстікке көшіп бара жатқан ханды шабу үшін орыс әскері құрамында қазақ жасағын басқарып барғанында намаз оқып тұрған Кенесарыға ешкімді тиістірмейді, бір деректе астыртын адам жіберіп, төнген қауіпті сездіреді, сөйтіп, хан әскерінің аман-есен сырғып кетуіне жол ашады.

Халқы Құнанбайды жарлы – жақыбайды, сырттан келген басқа ұлт өкілдерін қолдап, пана болғаны үшін және әділ билігі үшін мырза деп атаған.

Құнанбай да, баласы Абай да өз уақыттарының перзенттері. Пікір алшақтығы қоғам тынысы мен уақыт талабынан туған сәттері болған.

Сол мақсатты көздеген суреткердің Абайдың ой ағымына негізделген мына жолдарды беруінде заңдылық бар екенін қаперге алғанымыз жөн.

«Өмірдің беліне шығыпты. Сол арттағы жолға жоғалтқаны көп пе, тапқаны көп пе? Рас, жоғалтқанының көбіне өкінбейді. Жақыннан әке, Құнанбай кетті жат болып. Туыстан Тәкежан, Тәкежандар кетті жабығып. Оразбайлар, Жиреншелер де бірі артынан бірі шұбалып кетіп жатыр. Үзілсін бұдан. Кетері кете берсін. Әлі де кетер табылар. Бірақ халық қалса, халыққа жолымды, жанымды қосар қолымдағы жарық қалса, жеткені!» деп өзіне-өзі осы отырыста, құпия бір ант-серт айтқандай болды [8,591].

Енді негізгі түйінге келейік. Айтатын шағын еңбегіміздің жаңашылдық сипаты да осында.

Роман-дәуірнамада Абайға қарыз адамдар ішінде бірде-біреуі Құнанбай деңгейіне жетпеген. Әрі алғыр, әрі шешен, әрі көреген, алайда Әуезов өте қатал, зұлым етіп көрсеткен Құнанбаймен Абайды тартысқа түсірген суреткер Абайдың ғана емес, Құнанбайдың да образын әлем әдебиетіндегі ең үздік образдар галереясына енгізген. Жазушы көрегендігі де, айлакерлігі мен ұлылығы да осында жатыр.

Пайдаланылған әдебиеттер тізімі:

1. Қаратаев М. Мұхтар Әуезов. – Алматы: Жазушы, 1967.
2. Ахметов З. Роман-эпопея Мухтара Әуезова. Алматы:1997
3. Қабдолов З. Менің Әуезовім. Алматы: 1997
4. Мырзахметұлы М. Абай және Шығыс. Алматы:1994
5. Ауезова Л. Исторические основы романа-эпопей «Путь Абая» Алматы:1969.
6. Нұрғали Р. Қазақ әдебиетінің алтын ғасыры. Астана: 2005.
7. Жұртбай Т. Күйесің жүрек, сүйесің. Алматы:2001.
8. Әуезов М. Абай жолы: Роман-эпопея. Алматы:1989.

РЕЗЮМЕ/RESUME

Махаева Бакытжан Жаксылыковна
КТУ «Специализированная школа-лицей-интернат «Дарын», Караганда,
Республика Казахстан

В статье рассматривается исторический роман М. Ауэзова «Путь Абая». С точки зрения понятий времени и пространства, авторская концепция и позиция рассматриваются в тесной связи с процессом воплощения образов, создания характеров.

Ключевые слова: история, Время, Место, герой, кузнец, платформа, молодость, жизнь, вкусы.

Mahaeva Bakytzhan Zhaksylykovna
Master of Pedagogical Sciences

KSU "Specialized Boarding School "Daryn", Karaganda, Republic of Kazakhstan

The article discusses M. Auezov's historical novel "The Way of Abai". From the point of view of the concepts of time and space, the author's concept and position are considered in close connection with the process of embodying images, creating characters.

Keywords: history, time, place, hero, blacksmith, platform, youth, life, tastes.

List of references:

6. Karataev M. Mukhtar Auezov. - Almaty: Writer, 1967.
7. Akhmetov Z. Roman-epic Mukhtar Auezov. Almaty:1997
8. Kabdolov Z. My Auezov. Almaty: 1997
9. Myrzakhmetuly M. Abay and the East. Almaty:1994
10. Auezova L. Historical foundations of the epic novel "The Way of Abai" Almaty: 1969.
11. Nurgali R. The Golden Age of Kazakh literature. Astana: 2005.
12. Zhurtbay T. You burn your heart, you love. Almaty: 2001.
13. Auezov M. The Path of Abai:a novel-epic. Almaty: 1989.

ӘОК 81'246.2
ҒТАХР 11.25.40

Нурмуханова Айгерим Ерлановна, Камерденова Жазира Елеусизовна,
Ермагамбетов Ерзат Молдабекович
Nurmukhanova_A@krg.nis.edu.kz, Kamerdenova_D@krg.nis.edu.kz,
Ermagambetov_E@krg.nis.edu.kz
Қарағанды қаласы химия-биология бағытындағы
Назарбаев Зияткерлік мектебінің қазақ тілі мен әдебиеті пәні мұғалімдері,
Қарағанды, Қазақстан Республикасы

LESSON STUDY – МҰҒАЛІМНІҢ КӘСІБИ ДАМУЫНЫҢ КЕПІЛІ

Бұл мақалада сабақты зерттеудің негізгі кезеңдері, сабақты бірлесіп жоспарлау, тиімді оқылым стратегиялары, оқылым стратегияларының оқушының айтылым дағдысын жетілдірудегі ықпалы, оқыту, бақылау және бақылау парақтары, сабақтағы дифференциация, оқушының әрекеті, таңдалған әдіс-тәсілдердің артықшылықтары мен кемшіліктері, оқушыға берілетін кері байланыс, сабақты зерттеуге қатысқан мұғалімдердің кері байланысы туралы ақпарат ұсынылады.

Тірек сөздер: Lesson study, бақылау, сабақты зерттеу, бағалау, әдіс-тәсілдер, жоспарлау, оқыту, дарындылық, мұғалім, оқушы.

Заманауи білікті мұғалім мен оқушы оқыту мен оқудағы жаңа тәсілдерді меңгерген, сын тұрғысынан ойлауға қабілетті, оқу үшін және оқуды бағалайды, оқытуда жас ерекшеліктерін ескереді, талантты және дарынды балаларды анықтап, жетілдіреді, оқыту мен оқуда АКТ қолданады, оқу мен оқытуда көшбасшылық таныту керек.

Lesson Study – мұғалім тәжірибесі саласындағы білімді жетілдіруге бағытталған, сабақтағы іс-әрекеттегі зерттеудің ерекше үлгісі болып табылатын педагогикалық тәсіл. Ол

XIX ғасырдың 70-жылдарында Жапонияда бастау алып, осылайша Батыста қолданылатын «Іс-әрекеттегі зерттеу» тәсілінен 70 жыл бұрын қолданыла бастаған.

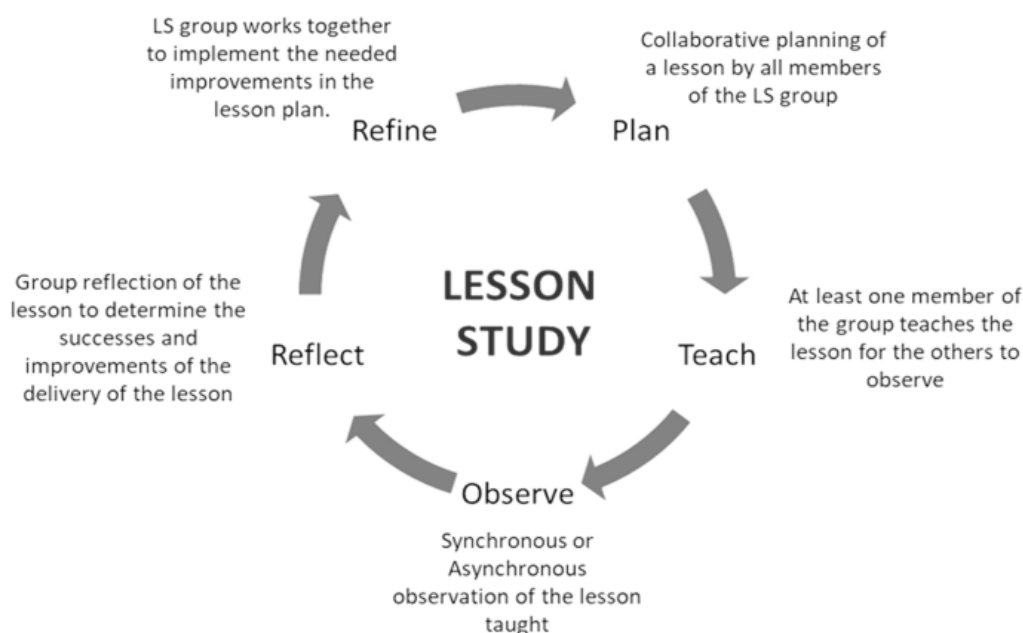

1-сурет. Сабақты зерттеудің негізгі қағидаттары [5]

Батыста Lesson Study америкалық зерттеушілер жапон мұғалімдерінің жалпы педагогика саласында да, сондай-ақ АҚШ-тың оқушыларымен салыстырғанда жапон оқушыларының білім деңгейлері анағұрлым жоғары болуын қамтамасыз ететін белгілі бір пәнді оқыту саласында да білімдері жоғары екендігін дәлелдегеннен кейін осы ғасырда ғана танымал бола бастады. [1.2]

Lesson Study тәсілі кем дегенде үш Lesson Study-ден тұратын циклден құралады, ол сабақтарды мұғалімдер тобы бірлесіп жоспарлап, оқытып/қадағалайды және талдайды [1.6]

Lesson Study барысында топтың барлық мүшелерінің кәсіби білім алушы ретінде мәртебесі тең болады. Бірінші Lesson Study-ді жоспарлау үшін мұғалімдерге арнайы уақыт бөлінеді. Lesson Study кезінде олардың уақытын бағалап және Lesson Study аяқталғаннан кейін бірден немесе көп уақыт өткізбей талқылау жүргізу қажет. Lesson Study-ді жүргізетін топқа өз нәтижелерін әріптестеріне көрсетулері үшін арнайы мүмкіндік ұсыну қажет (педагогикалық кеңес, коучинг және т.б.). Топтың бұл мүшелерін келесі Lesson Study-ді өткізу үшін жаңа топты ұйымдастыруда педагогикалық ұжымның көшбасшылары ретінде пайдалануға болады. [1.7]



2-сурет. Зерттеу сабақтарын жоспарлау үдерісі [6]

Зерттеу сабақтарын бірлесіп жоспарлауға қатысқан оқытушылар оқу үдерісі мен оқушылардың іс-әрекетін бақылайды. Ол аспектілерге жоспарлауды бағалау, оқытуды бағалау, А,В,С деңгейіндегі оқушыларды бақылау, қалыптастырушы бағалау жұмысын бақылау, топтық, жұптық жұмысты бақылау, уақытты бақылау, кері байланысты бақылау жатады.

| Пән | | Сабақтың тақырыбы | | Мұғалім/бақылаушы | | | |
|--|---|---|---|---|---|---|---------------------|
| Осы Lesson Study-дегі оқу мақсаты қандай (ол тізбектелген сабақтар топтамасының бір бөлігі болуы мүмкін). Осы Lesson Study-де қандай әдістемені жетілдіруді/әзірлеуді мақсат етіп қойдыңыз? | | | | | | | |
| Ағымдағы жетістіктер мен табыс критерийлері Олардан сабақ соңында белгілі бір әдіс етіп бойынша қандай нәтиже күтілгенінді есептеңіз. | | Бақылаудағы А оқушы..... Осы оқушыға арналған табыс критерийлері | | Бақылаудағы В оқушы..... Осы оқушыға арналған табыс критерийлері | | Бақылаудағы С оқушы..... Осы оқушыға арналған табыс критерийлері | |
| Тізбектелген сабақтар топтамасының кезеңі | А оқушы(лар) қалай жауап береді деп күтесіз | Жауап беру кезінде о(ар) қалай бақыланды | В оқушы(лар) қалай жауап береді деп күтесіз | Жауап беру кезінде о(ар) қалай бақыланды | С оқушы(лар) қалай жауап береді деп күтесіз | Жауап беру кезінде о(ар) қалай бақыланды | Мысаллар / сұрақтар |
| Кезең ... (шамамен жұмсалатын уақыт) | | | | | | | |
| Кезең ... (шамамен жұмсалатын уақыт) | | | | | | | |
| Қорытынды кезең ... (шамамен жұмсалатын уақыт) | | | | | | | |
| Оқушылар нені істей алды? (Олар қандай нәтижелерге жетті және оның қандай дәлелдері бар?) | | | | | | | |
| Алғашқы ойлар | | | | | | | |

3-сурет Сабақты бақылау парағының үлгісі [7]

Қарағанды қаласы химия-биология бағытындағы Назарбаев Зияткерлік мектебінде «Lesson Study» зерттеу әдісін іс-тәжірибеге енгізу мен қолдану мақсатында 7Т2 сыныптарында қазақ тілі мен әдебиеті кіріктірілген пәндерінен «Адамның сырт келбеті мен мінезі» тарауы бойынша «Адам мінезінің ерекшеліктері, Ы.Алтынсарин «Бай баласы мен жарлы баласы» шығармасы» тақырыбында зерттеу сабақтарының циклі жоспарланды.

Қазіргі таңда Зияткерлік мектептердің білім беру бағдарламасы ұлттық және халықаралық тәжірибелердің ең үздік үлгілерін кіріктіруді көздейді. Кіріктіру – бұл бір оқу мазмұнының әр түрлі саладағы жан-жақты білімдермен тоғысуы, бір-бірімен араласып кетуі. Кіріктірілген сабақтар оқушыға әлем туралы, заттар мен құбылыстардың өзара байланыстары туралы біртұтас мағлұмат береді, олар құрылысы бойынша белгілі қалыпқа сыймайды, сондай-ақ, оқу сағаттарын барынша үнемді пайдалануға мүмкіндік береді. [2]

Зерттеу сабақтарының негізгі мақсаты – **оқылым әрекетіндегі әдіс-тәсілдер** арқылы оқушылардың **айтылым дағдысын** дамыту. Сабақтар әдістемелік бірлестік ішінде бірлесіп жоспарланды. Бірлесіп жоспарланған сабақтар алдын-ала дайындалған кестеге сай жүзеге асты.

Сабақты жоспарлау барысында «Қызығушылықты ояту» кезеңінде оқушыларға тақтада «Learningapps» қосымшасы арқылы пазл көрсетіліп, оқушылар адамға тән жақсы/жаман мінез түрлерін ажыратып, сурет арқылы сабақ тақырыбына болжам жасайды. Тапсырманы сыныппен тұтас орындау оқушылардың өзіне деген сенімділігін артырып, коллаборативті орта қалыптастыруға ықпал етеді.

Коллаборативті орта – саралап оқыту мен сыныпта жұмыс жасайтын адамдардың бір-бірімен қарым-қатынас орнатуы арқылы жағымды психологиялық ахуал қалыптастырудың тиімді қолы. Ол жекелей, жұптық, топтық жұмыстарда тиімді жүзеге асады. [3.4]

Бірінші циклде «LearningApps» қосымшасы арқылы жүзеге асқан тапсырма сәтті болуына байланысты өзгертілген жоқ. Тапсырма күрделілік деңгейіне және оқушылардың қажеттіліктері мен қабілеттеріне сәйкес дұрыс құрастырылған, оқушылар тапсырманы орындау барысында сабақтың негізгі тақырыбын дұрыс болжады.

Сабақтың мағынаны тану кезеңінде оқушыларға мұғалім оқу мақсаты, бағалау критерийлері және дескрипторларды түсіндіріп, сабақ барысында жасалатын жұмыстарға болжам жасауы тиіс. Оқушылар «7.01. Мәтіндегі негізгі және жанама ақпаратты анықтау, өмірдегі кейбір жағдаяттармен байланыстыру» оқу мақсаты бойынша бағалау критерийлерін өздері болжап, мұғалім тақтада көрсеткен бағалау критерийімен салыстырды. Ұсынылған «мәтін мазмұнына сәйкес тұжырымдарды дұрыс ажыратады», «мәтіннен негізгі ақпаратты толықтыратын қосымша ақпараттарды дұрыс табады», «кейіпкерлерге мінездеме береді, мәтіннен дәлел келтіреді» критерийлері талқыланды. Оқушыларға кері байланыс арқылы қаншалықты түсінген, түсінбегендерін анықтау үшін оқушылардан тапсырма реті сұралды. Талдау барысында бақылаушылар бағалау критерийлері мен тапсырмалардың оқушыларға түсінікті болғандығын айтты.

Оқушыларға негізгі тапсырмаларды жұптық және топтық жұмыс және оқушылардың деңгейіне қарай құрастыру арқылы **дифференциацияны** жүзеге асыру жоспарланды. Соған сай алдына ала жоғары және орта деңгейдегі оқушыларды жұптастыруды мақсат етілді.

Дифференциация – оқушыларды оқушылардың белгілі бір қажеттіліктері мен сұраныстарына, деңгейлеріне қарай көмек көрсету. Оқытудағы тиімділігі – мұғалім оқушыларды бақылап қана қоймайды, сонымен қатар оқушымен жекелей жұмыс істеуге мүмкіндіктің болуы. [4.57]

Сабақтың бірінші циклінде оқылым алды тапсырмасы ретінде жұптарға мәтінде кездесетін жаңа сөздерді аудармасымен «Сәйкестендіру» тапсырмасы ұсынылды. Алайда бұл тапсырма оқушылар үшін тиімсіз әрі тым жеңіл болғандықтан, сабақтың екінші циклінде ол өзгертілді. Аталған «Сәйкестендіру» тапсырмасы күрделендіріліп, сөздердің аудармасының орнына сөздердің мағынасы және синонимі ұсынылып, мағынасын түсіндіруге қиындық келтіретін сөздерді сурет арқылы сәйкестендіру тапсырмасына өзгертілді және бұл оқушылардың лексикалық қажеттіліктерін өтеді. Сабақтың бірінші циклінде бұл тапсырмасының кері байланыс тақтадағы жауап кілтімен тексеру арқылы жүргізілсе, ал екінші циклде ол тапсырманы «Карусель» әдісі арқылы әр жұптан бір оқушы шығып, басқа жұптың жұмысын тексерді. Оның тиімділігі – оқушылар өзара бір-бірін тексеріп, бағалау жүргізді және өз қатесін көрді.

Оқылым кезіндегі зерттеу сабақтарының 1-циклінде «Сюжет-карта» тапсырмасы ұсынылды. Жұптағы оқушыларға Ыбырай Алтынсариннің «Бай баласы мен жарлы баласы» әңгімесінің мазмұнына қатысты сюжетті суреттер таратылды. Оқушылар суреттерді кезектесе таңдап, оған қатысты сюжетті бір-біріне әңгімелейді. Бұл тапсырма 1-циклде тиімсіз болғандықтан және 7-сыныптың жас ерекшелігі мен тапсырма санының көп болуына байланысты зерттеу сабақтарының 2-циклінде бұл тапсырма мүлдем алынып тасталынды.

Оқылым тапсырмасы ретінде зерттеу сабақтарының бірінші және екінші циклінде де оқушыларға мәтін мазмұнына сәйкес дұрыс/бұрыс ақпаратты анықтау тапсырмасы ұсынылды. Оқушылар мәтін мазмұнына сәйкес дескриптор бойынша 4 «дұрыс» тұжырымды анықтауы қажет. Бұл тапсырма арқылы оқушының мәтін мазмұнын қаншалықты меңгергенін және мәтіндегі детальды ақпараттарды түсінгенін анықтау маңызды және сабақтың әр циклінде де тиімді болды. Алайда бұл тапсырманың бағалау кезеңінде өзгерістер болды. Сабақтың бірінші циклінде оқушылар жауаптарын тақтадағы жауап кілтімен тексерсе, сабақтың екінші циклінде оқушылар өз жауаптарын жауап кілтімен тексеріп қана қоймай, «Бағдаршам» әдісі арқылы өзге жұптың жұмысын бағалады. Тапсырманы бағалау үшін жұптағы оқушылар 4 дұрыс жауапты белгілесе – жасыл, 2-3 дұрыс жауапты белгілесе – сары, 0-1 жауап болса – қызыл түсті карточканы көтереді. Бұл оқу мақсаты мен бағалау критерийлеріне сай негізгі тапсырма болғандықтан, нақты әрі дәл бағалауды қажет етеді, соған сәйкес «Бағдаршам» әдісі сабақты жоспарлау барысында тиімді деп есептелді.

Бағалау – оқу дәлелдері жоспарлы және жүйелі жинақталатын және де оқу сапасы туралы қорытынды қабылдау үшін қолданылатын кез келген қызметті сипаттайтын ұғым. Бұл ұғым екі аспектіні көздейді: оқуды бағалау және оқу үшін бағалау. [8.2]

Оқылым кезеңінің келесі тапсырмасына зерттеу сабақтарының бірінші циклінде «Мәтін мазмұнына сай негізгі ақпаратты ашатын 2 қосымша ақпаратпен толықтыру» тапсырмасы ұсынылды. Бұл тапсырмада оқушылардың барлығына мұғалім тарапынан негізгі ақпарат дайын түрде көрсетіліп берілді. Алайда сабақтан кейінгі сабаққа қатысқан бақылаушы мұғалімдердің пікірі бойынша тапсырма сынып оқушыларының қабілеттерін толық аша алмағандықтан, өзгеріс енгізу ұсынылды. Сабақтың екінші циклінде аталмыш тапсырма оқушылардың қабілеттерін ескере отырып, деңгейлеп саралау бойынша тілдік деңгейі төмен оқушыларға негізгі ақпарат дайын күйінде, яғни «Үсен көштен ине мен пышақтың сынығын және кішкене қыл тауып алды» деп берілсе, ал тілдік деңгейі жоғары оқушыларға негізгі ақпарат мүлде көрсетілмеді және оқушылар негізгі ақпаратты өздері анықтады. Зерттеу сабақтарының екі циклінде де кері байланыс мұғалім тарапынан ауызша түрде жүзеге асты. Кері байланыс барысында мұғалім тілдік деңгейі жоғары оқушыларға «Әңгімедегі негізгі ақпарат қандай?», «Неліктен сіз оны негізгі ақпарат деп ойлайсыз?», «Негізгі ақпарат деген не?» сұрағы қойылып, А деңгейіндегі оқушылар «Әңгімедегі негізгі ақпарат – Үсеннің көшіп кеткен жұрттың орнынан тапқан заттары», «Себебі бұл ақпарат әңгіменің алғашқы абзацында орналасқан және ол мәтін идеясын ашуға негіз болады» десе, «Негізгі ақпарат – мәтіннің негізгі ойын ашатын мәлімет. Ол көбіне мәтіннің алғашқы бөлігінде орналасады» деген жауаптар қайтарды. Ал С деңгейіндегі оқушылар «Үсен көштен ине мен пышақтың сынығын және кішкене қыл тауып

алды» негізгі ақпаратына қай ақпарат қосымша болады?», «Неліктен сіз оны қосымша ақпарат деп ойлайсыз?», «Қосымша ақпарат деген не?» сұрақтары қойылып, оқушылар «Үсен иненің көмегімен қармақ жасады, пышақ сынығының көмегімен үйректі бауыздады, қылмен тұзақ құрды» деген жауаптарды айтып, «Қосымша ақпарат – мәтіннің негізгі ақпаратын толықтыратын мәлімет, ол мысалдар, детальдар, сандық мәліметтер арқылы беріледі» деп жауап берді. Тапсырмадан кейінгі ауызша кері байланыс оқушының негізгі және қосымша ақпаратты қаншалықты дұрыс түсінгендігін тексеру үшін тиімді болды.

Кері байланыс – оқушының оқыту үдерісі қалай өткені және қандай нәтижеге қол жеткізгендігі туралы ой-пікірін тыңдауға негізделген мұғалім мен оқушы арасындағы әрекет. Кері байланыстың 2 түрі болады: **ауызша/жазбаша**. Кері байланыс сабақтың соңында ғана емес, сабақ барысында оқушылардың өз бетімен орындайтын тапсырмаларының соңында жүргізіліп отыруы керек. [9]

Оқылымнан кейінгі тапсырма ретінде және оқушының жинақтау және бағалау дағдыларын қалыптастыру мақсатында зерттеу сабақтарының бірінші және екінші циклінде берілген «Кейіпкерге сөздікті қолдана отырып, мінездеме беріңіз» тапсырмасы оқушылардың әңгіме мазмұны бойынша жинақтау, талдау мен бағалау ойлау қабілеттерінің деңгейіне сай болды. Сабақтың 1-циклінде оқушылар алдын-ала топтастырылса, ал сабақтың екінші кезеңінде оқушылардың қажеттіліктері мен жас ерекшелігіне сай белсенді әдіс-тәсілдің бір түрі топқа бөліну «Flipity» онлайн платформасы арқылы жүзеге асты. Сынып оқушылары шығармадағы кейіпкерлердің бірі – Асанға, екіншісі – Үсенге мінездеме беретін екі үлкен топқа бөлінді. Алайда сабақтың бірінші цикліндегі жоспарға сәйкес бұл тапсырмада оқушыларға дескриптор ұсынмалса және сабақтың кейінгі мұғалімдердің кері байланысына сәйкес екінші сабақ циклінде тапсырманың нақты қадамдары мен өлшемі, яғни дескрипторлар берілді. Тапсырманың нақты қадамдары мен өлшемдері арқылы оқушылар не талап етіліп отырғанын біледі және тапсырманы орындау барысында қай бағыт бойынша жүретінін белгілеп алады. Екінші сабақ цикліндегі дескрипторларға сәйкес «кейіпкерге 3 түрлі сипаттық мінездеме береді», «әр мінездемеге әңгімеден дәлел келтіреді», «шынайы өмірмен салыстырады». Тапсырманың кері байланысы ауызша түрде өтті. Сабақтың бірінші циклінде топтағы оқушылар өз жұмыстарын сынып алдында қорғап, мұғалім тарапынан және оқушылар тарапынан ауызша кері байланыс берілсе, алайда 2-сабақты жоспарлау кезінде дескрипторлар қосылғандықтан, кері байланысты сыныптағы оқушылар «екі жұлдыз, бір тілек» әдісі арқылы өзара бағалау жүргізді. Берілген тапсырма оқылым кезеңінде берілген оқылым мәтіні мен әрекеттері арқылы оқушының айтылым дағдысын дамытуға өз септігін тигізді. Оқушылар мәтіндегі кейіпкерлердің әрекеттері арқылы оларға баға беріп, шынайы өмірмен байланыстырып, өз көзқарастарымен ауызша бөлісті.

Сабақтың рефлексия кезеңінде «Бағдаршам» әдісі қолданылды. Бұл әдіс сәтті болды. Оқушылар өздерін әділ бағалауға тырысты. 11 оқушының 2 оқушысы сары бағдаршамды көтерді, себебін сұрағанымда тапсырмаларды орындау барысында қателіктер жібергенін атап өтті.

Зерттеу сабақтарына ӘБ мұғалімдері бақылаушылар қызметін атқарды. Алдын ала жоспарлағандай, А деңгейіндегі оқушыны Б.К. Исина, уақытты Д.Ш. Омирбекова, С деңгейіндегі оқушыны Р.Ж. Қабдолла, қалыптастырушы бағалауды Б.К. Исина, топтық/жұптық жұмысты М.М. Сулейменова бақылады.

А деңгейіндегі оқушыны бақылаған Б.К. Исина оқушының ойлау, ойын жеткізу деңгейінің өте жоғары екендігін барлық тапсырмаларда жылдамдық танытып берілген уақыттан бұрын орындап тастағанын, тірек сөздерді, идеясын дұрыс анықтай алғанын, мәтінді мазмұндауда еркін болып, белсенділік танытқанымен, оқушының эмоциясыз жұмыс жасайтынын байқаған. Бақылаушының кейбір тапсырмаларды орындауды барысынды уақыттың соңғы минуттарында тапсырмаларға жауап жазғанын айтып өтті.

С деңгейіндегі оқушыны бақылаған Р.Ж. Қабдолла оқушы дескрипторлар мен бағалау критерийлеріне назар аудармағандығын, «Сәйкестендіру» тапсырмасында сары бағдаршамды көтергендігін, өзара бағалау кезінде академиялық адалдықты сақтағандығын атап өтті.

Сабақтағы қалыптастырушы бағалауды бақылаушы Б.К. Исина оқу мақсаты мен бағалау критерийлерінің бір-біріне сәйкес, оқушыға түсінікті құрылғанын атады. Барлық тапсырманы орындауда үнемі дескрипторлардың еске түсіріліп отырғанын, бағалау кезеңінде де бағалау критерийлеріне қайтып оралғанның тиімді болғанын айтты.

Уақытты тиімді пайдалануды бақылаған Д.Ш. Омирбекова жоспарлаған уақыттарда өзгеріс болмағандығын, тапсырмалар өз уақытында орындалғандығын айтты.

А,В,С деңгейіндегі оқушылардан алынған сұқбатқа тоқсалатын болсақ, А деңгейіндегі оқушы сабақтағы оқылым тапсырмасының тиімді болғандығын, карточкалар арқылы мәтін мазмұнын қайталау ерекше ұнағанын айтты. Шығарманы талдау, әр кейіпкердің қасиеттері мен іс-әрекеттерінің себебін талдау тиімді болды деп атады. Оқушы «Не үйрендіңіз?» сұрағына өзінің оқиганы егжей-тегжейлі қайталап оқи алатынын, мазмұнын жан-жақты түсінгендігі айтып өтті. С деңгейіндегі мәтінмен жұмыс кезеңі тиімді болғанын, мәтін мазмұнын түсінгендігін, тапсырмаларды «жақсы» орындай алғанын түсінді. Мұғалім тарапынан үнемі қолдау көрсетіліп, көп тапсырмаларды орындауда мұғалімнің қолдауының арқасында жақсы нәтижелер болғанын айтты. Бұл сабаққа өзгеріс енгізбейтінін айтып өтті.

«Оқылым әрекетіндегі әдіс-тәсілдер арқылы оқушылардың айтылым дағдысын дамыту» зерттеу сабақтарының мақсатына жетуге – Ыбырай Алтынсариннің «Бай баласы мен жарлы баласы» әңгімесін оқыту үшін таңдалған тиімді әдіс-тәсілдер оқушылардың әңгімедегі кейіпкерлердің мінезіне сипаттама бере отырып, оны шынайы өмірмен байланыстыруына және көзқарастарын еркін түрде жеткізуіне септігін тигізіп, олардың айтылым дағдыларын дамытты.

Зерттеу сабақтарын қорытындылай келе, мұғалімнің кәсіби дамуы мен оқушының тілдік дағдыларын қалыптастыруда зерттеу сабақтарын бірлесіп жоспарлау маңызды орын алады. Сонымен қатар бірлескен сабақтар цикліндегі оқу үдерісі мен оқушылардың әрекетін бақылау – сабақты жетілдірудегі тиімді тәсілдердің бірі.

Пайдаланылған әдебиеттер тізімі:

1. Пит Дадли Lesson Study: Нұсқаулық, Кембридж, 2011
2. «Назарбаев Зияткерлік мектептері» Дербес білім беру ұйымы оқушыларының оқу жетістіктерін критериалды бағалаудың жүйесін енгізу тұжырымдамасы / nis.edu.kz сайты
3. Бектасова Г. К. Коллаборативная среда как эффективная форма организации урока в условиях повышения качества образования и воспитания // Педагогическое мастерство: материалы VIII Междунар. науч. конф. (г. Москва, июнь 2016 г.). — М.: Буки-Веди, 2016.
4. Зайберт Т. Дифференциация и индивидуализация как необходимые условия повышения эффективности обучения // Советская педагогика. — 1889. — № 3.
5. 1-сурет. Сабақты зерттеудің негізгі қағидаттары
6. 2-сурет. Зерттеу сабақтарын жоспарлау үдерісі
7. 3-сурет Сабақты бақылау парағының үлгісі
8. «Қазақстанның ашық университеті», Оқыту теориясы/оқытуды бағалау
9. «Білімді ел» республикалық газет, «Кері байланыс: Рефлексия – тиімді тәсіл»

РЕЗЮМЕ /RESUME

**Нурмуханова Айгерим Ерлановна, Камерденова Жазира Елеусизовна,
Ермагамбетов Ерзат Молдабекович**

**Назарбаев Интеллектуальной школы химико-биологического направления г.
Караганды, Республика Казахстан**

LESSON STUDY-ЗАЛОГ ПРОФЕССИОНАЛЬНОГО РАЗВИТИЯ УЧИТЕЛЯ

В данной статье рассмотрены основные этапы исследования урока, совместное планирование урока, эффективные стратегии чтения, влияние стратегии чтения на совершенствование навыков говорения учащегося, стратегии обучения, наблюдение и листы наблюдения, дифференциация на уроке, действия учащихся, преимущества и недостатки выбранных методов, обратная связь ученику, исследование урока, обратная связь к уроку от педагогов принимавших участие в исследовании.

Ключевые слова: Lesson study, наблюдение, исследование урока, оценивание, методы, планирование, обучение, одаренность, учитель, ученик.

**Nurmukhanova Aigerim Erlanovna, Kamerdenova Zhazira Eleusizova,
Ermagambetov Erzat Moldabekovich
Nazarbayev Intellectual School of Chemical and Biological direction of Karaganda,
Republic of Kazakhstan**

LESSON STUDY-THE KEY TO PROFESSIONAL DEVELOPMENT OF A TEACHER

This article discusses the main stages of lesson research, joint lesson planning, effective reading strategies, the impact of reading strategies on improving the student's speaking skills, learning strategies, observation and observation sheets, differentiation in the lesson, student actions, advantages and disadvantages of the chosen methods, feedback to the student, lesson research, feedback to the lesson from teachers who participated in the study.

Keywords: Lesson study, observation, lesson study, assessment, methods, planning, training, giftedness, teacher, student.

Literature:

1. Pete Dudley Lesson Study: A Guide, Cambridge, 2011
2. concept of implementation of the system of criterion-based assessment of educational achievements of students of the autonomous educational organization "Nazarbayev Intellectual Schools "
3. Bektasova G. K. collaborative environment as an effective form of Organization of labor in the conditions of improving the quality of education and education // pedagogical mastery: materials of the VIII International. nauch. conf. (Moscow, June 2016). - M.: BUKI-Vedi, 2016.
4. Seibert T. differentiation and individualization as necessary conditions for improving the effectiveness of Education //Soviet pedagogy. — 1889. — № 3.
5. Figure 1. Basic principles of lesson study
6. Figure 2. Research lesson planning process
7. Figure 3 sample lesson checklist
8. "Open University of Kazakhstan", theory of Learning/Evaluation of learning
9. Republican newspaper " Bilimdi El", "feedback: reflection-effective approach"

УДК 81.1:39
МРНТИ 16.31.21

Оразгалиева Гульфарид Шамсуловна
orazgaliyeva_gulfarida@mail.ru
кандидат филологических наук, доцент
Академия «Volashaq», Караганда, Республика Казахстан

**НАРОДНЫЕ ПРИМЕТЫ О ПОГОДЕ, СВЯЗАННЫЕ С ФАУНОЙ, В
КАЗАХСКОЙ И РУССКОЙ ЛИНГВОКУЛЬТУРАХ**

В статье рассматриваются народные приметы о погоде, связанные с фауной, в русской и казахской лингвокультурах. Источником духовного богатства являются народные приметы и поверья. Погода всегда интересовала людей, поскольку вся хозяйственная жизнь человека связана с ней. В древности наши предки наблюдали за природой: поведением животных, растениями и погодой. По приметам они делали свои прогнозы и давали название некоторым проявлениям погоды. Славяне, например, по различным приметам думали о будущем лете, урожае, делали заготовки на зиму. Казахи по многовековым наблюдениям предсказывали предстоящее лето или характер зимы. Наблюдательный народ замечал особенности того или иного дня, выявлял закономерности в течение длительного времени по поведению животных, потому что они чувствительны к малейшим колебаниям воздуха, в состоянии почвы.

Ключевые слова. Народные приметы, погода, животные, замечать, предсказывать, осадки, потепление

Источником духовного богатства являются народные приметы и поверья. Погода всегда интересовала людей, поскольку вся хозяйственная жизнь человека связана с ней. В древности наши предки наблюдали за природой: поведением животных, растениями и погодой. По приметам они делали свои прогнозы и давали название некоторым проявлениям погоды. Славяне, например, по различным приметам думали о будущем лете, урожае, делали заготовки

на зиму. Казахи по многовековым наблюдениям предсказывали предстоящее лето или характер зимы.

Погода – Состояние атмосферы в данном месте, в данное время. Хорошая, плохая п. Солнечная, дождливая п. Прогноз погоды. Карта погоды. ◊ Сидеть у моря, ждать погоды (о длительном ожидании чего-н. неопределенного; разг. неодобр.). Изменения политической погоды (перен.). ◊ Погоды не делает кто/ что – не имеет определённого значения в каком-н деле. Его мнение не делает погоды [1, с. 521].

Пого́да – состоянье мироколицы (атмосферы), воздуха, относительно тепла и холода, ветра и затиши, вёдра и ненастья. Какова погода? – каково на дворе, какое время стоит? На юге, западе, погода нередко значит ведро, хорошее, ясное, сухое время, в прочей же Руси, погода – непогода, ненастье, дождь, снег, метель, буря. На море погода поднялась. Разбушевалася, расходилася Божья **пого́душка**. **Пого́дища** – непогодь, буря на море. **Пого́дистый** день – ве́дрый, ведряный, ясный [2, с. 488].

Пого́да – общеслав. Образовано с приставкой по- от исчезнувшего года (ср. год, чешск. *pegoda*– «плохая погода», болг. года – «приданое» и т.д.). Первичное значение – «хорошая погода» (отсюда непогода) [3, с. 346].

Теперь рассмотрим все эти приметы, связанные с животными, в казахской и русской лингвокультурах.

Приметы о ясной погоде. У представителей фауны очень хороший барометр, они могут предчувствовать погоду. Наблюдательный народ замечал особенности того или иного дня, выявлял закономерности в течение длительного времени,

Казахи примечали, если во время дождя слышится визг полосатой мыши, т.е. бурундука, то скоро дождь прекратится [4]. У бурундуков пять тёмных полосок вдоль спины, разделённые белыми или серыми полосками. «При приближении человека бурундук издаёт отрывистое «щыканье» или свист. Пока человек ещё далеко, свист этот слышится сравнительно редко и чередуется с продолжительным молчанием, причём зверёк садится на задние лапки и внимательно осматривает приближающегося. На бегу он уже часто повторяет тревожный сигнал так, что издали можно по свисту узнать, сидит бурундук на месте или бежит» [5].

О дожде свидетельствуют такие приметы, поскольку представители животного мира не ошибаются в предсказаниях, они чутко реагируют на состояние атмосферного воздуха, на почву, на колебания земной коры:

Кошки, ходячий барометр с усами, накануне похолодания или ветров начинают тревожиться, они перед дождём закрывают нос лапой, перед похолоданием ищут место потеплее, спят, свернувшись клубочком, потому что «они намного раньше людей улавливают колебания влажности и атмосферного давления. Ощущая наступление холодов, они пытаются заранее сохранить тепло своего тела, поэтому сворачиваются во сне клубком и закрывают нос лапой. Ощущая приближение жары, они стараются увеличить площадь теплоотдачи, поэтому подолгу лежат на прохладном полу в вальяжных позах» [6].

О приближающемся дожде говорят такие приметы у русских: если собака катается по земле, мало ест и много пьёт; свиньи уходят со двора в свинарник, лошадь вытягивает шею и вынюхивает воздух, коровы мало пьют и спят днём, если собаки качаются по траве, у овцы шерсть стала влажной, коровье стадо к вечеру разревелось – в ночь жди дождь. Если кроты покидают норки – ожидается ливень. Корова ложится под навес – к ненастью.

У казахов такие приметы: степные мыши, т.е. тушканчики, массой выходят запасаться травой — значит, скоро начнется слякоть [7].

Тушканчик – грызун с длинными задними ногами и длинным хвостом, живущий в степях, пустыне [1, 806].

Тушканчик – впервые фиксируется в словаре Даля. Суффиксальное производное от тушкан, заимствованного из тюркских яз. (ср. татарск. Тышкан – «мышь» [3, с.457]. Е. Шипова ссылаясь на различные источники, отмечает: «**Тушкан, тушканчик** – грызун с длинными задними ногами и хвостом, земляной зайчик || «заимств. из чагат. *tauşkan, tauşhan* [Радлов, 3, 776], тур, аз, *tauşan* – то же» [Фасмер, 4,129]. А. Кубанова считает древнетюркские корни образованием от глаг. корня *табыш, тавыш* – «бегать, прыгать». Заимствование, по её мнению, произошло от уйг. языка... (*тавышкан*— *тушкан* – *тошкан*)» [Сетаров, 1970, 51, 52]; ср. каз. *тышкан* *мышь*» [3, 1338] [8, 1338], потому что эти зверьки бегают или прыгают при передвижении.

Казахи бурундука называют полосатой мышью, если полосатая мышь поднимается на высоту и начинает пищать — значит, погода испортится [4]. **Бурундук** – небольшой грызун

сем. беличьих, а также мех его [1, 61]; **Бурундук** – сибирский зверок, маленькая полосатая земляная белка. [2, 92] **Бурундук** – заимств. из татарск. яз, где бурундук того же значения [3, с. 64]; **Бурундук I** – зверёк из сем. беличьих с красивой пёстрой шкуркой [2, 144]. «... **Бурундук** получил своё название из тат. языка, в котором борындук является названием этого же зверька» [Сетаров, 1970 с. 51] [8, 100].

Казахи заметили, если мышь и лиса размножаются в больших количествах, то будет много влаги» [4].

На скорое потепление указывают следующие приметы:

Если кошки вытягиваются на полу и спят, то ожидается скорое потепление или жара. Поскольку, по наблюдениям ученых, ощущая приближение жары, они стараются увеличить площадь теплоотдачи, поэтому подолгу лежат на прохладном полу в валяжных позах [6].

На потепление указывают следующие приметы: лошадь пасется на холме; лошадь ложится на снег; корова ложится на дворе; кошка о ноги трется да в окно смотрит. Кошка крепко спит или ложится на спину, а также на протяжении всего дня спит на полу – к потеплению. У коровы на вечерней дойке вымя теплое – к потеплению, холодное вымя – к стуже [5].

О похолодании свидетельствуют такие факты: Кошка сворачивается клубком в кресле или на печи – к похолоданию.

Куралай знаменует резкое похолодание, которое наступает с 19 по 21 мая. Словом "куралай" казахи называют детенышей сайгака с красивыми черными глазами. В народе бытовало мнение, что в конце мая природа таким образом помогает сайгакам, которые заставляют детенышей идти против ветра в холодную погоду для развития иммунитета [4]. Потому что если молодняк не будет двигаться, то замёрзнет и станет добычей волков, шакалов и других хищников.

Такие наблюдения имеются о лете.

У казахов если слепая мышь (**корттышқан, соқыр тышқан**, букв. слепая мышь), т.е. крот, у которого слабое зрение, роет нору недалеко от реки, лето будет засушливым, а если подальше — лето будет дождливым [4].

Прозрачна этимология казахского слова **корттышқан** – «зоол. Жер астын мекемендейтін кеміреушілер тобына жататын ұсақ сүтқоректі жыртқыш жәндік» [9,б. 418]. **Корттышқан** в казахском языке состоит из двух корней **көр** «могила» и **тышқан** «мышь», т.е. «подземная мышь».

Көр I – қайтыс болған адамды жерлеу үшін қазылған жер, қабір ♦ **Көр -аузында**- хал үстінде, өлім халінде. **Көрге тықты** – құртты, жойды. **Көрден шыққандай [тұрғандай]** – түрі адам шошырлық [8,б.416].

Русское его соответствие **крот** – «млекопитающее отряда насекомоядных, живущее в норах под землей, а также мех его. // прил. кротовый [1,с.302]. Слово общеславянского происхождения имеет «соответствия только в балт. яз (ср. лит. krutus «подвижный»)» [3, с.221]. Кроты плохо видят, но у них очень развиты обоняние и осязание, они хорошо приспособлены к подземному образу жизни, отлично роют землю, питаются червями и другими подземными беспозвоночными, иногда растениями, легко двигаются под землей в любом направлении. Значит, мотивирующим признаком в русском слове послужило подвижность грызуна.

Приметы об осени у казахского народа: Заяц долго ходит серый – осень будет долгой и теплой. Серая мышь, прекратив свой писк, прячется в нору — значит, скоро пойдет снег [4].

О характере зимы свидетельствуют такие факты:

По наблюдениям казахов, если серая мышь выбрасывает землю из норы недалеко, значит, зима будет суровой, а если далеко от норы, то зима будет мягкой [4].

Считается, что если 23 февраля мышь, выбравшись на поверхность земли, нырнет в подземную нору снова, то суровая зима еще в силе [10].

По наблюдениям русских, тёплую мягкую зиму предсказывают белки: если для обустройства своего дупла белка забралась высоко на дерево – это обещает теплую мягкую зиму. О морозной зиме говорят такие факты: если белка хлопочет низко – с декабря по февраль будет морозная суровая зима. Белка много орехов собирает – признак холодной зимы, а также если заяц нагулял много жира.

О морозах, метелях и вьюге говорят следующие факты: кошка мордочку прячет – к морозу или к вьюге; кошка когти точит – жди метель; кот по комнате бегаёт, играет – к морозу; собака в снегу валяется – к метели [6].

Итак, наблюдательный народ замечал особенности того или иного дня, выявлял закономерности в течение длительного времени по поведению животных, потому что они чувствительны к малейшим колебаниям воздуха, к состоянию почвы.

Список использованной литературы:

1. Ожегов С.И., Шведова Н.Ю. Толковый словарь русского языка: 80000 слов фразеологических выражений / Российская АН. Российский фонд культуры; –2-е изд., испр. и доп. – М.: Азъ, 1995. - 928 с. - ISBN 5-85632-008-8/
2. Даль В.И. Толковый словарь русского языка. Современная версия. – М.: Изд-во Эксмо, 2003.- 736 с.
3. Шанский Н.М., Иванов В.В., Шанская Т.В. Краткий этимологический словарь русского языка / Под ред. С.Г. Бархударова. – 3-е изд., испр. и доп. – М.: Просвещение, 1975. – 543 с.
4. <https://rel.kz/kazahskie-narodnye-primety-svyazannye-s-pogodoj/>
5. https://weekend.rambler.ru/read/42304380/?utm_content=weekend_media&utm_medium=read_more&utm_source=copylink
6. <https://www.biletik.aero/handbook/blog/miks/narodnye-primety-o-pogode-kak-oni-rabotayut-/>
7. *Allactaga major* Kerr, 1792 — Тушканчик большой. Позвоночные
8. Словарь тюркизмов в русском языке / Сост. Е.Н. Шипова. – Алма-Ата: «Наука» КазССР, 1976. – 444 с.
9. Қаз тілінің түсіндірме сөздігі/ Жалпы редакциясын басқарған Т. Жанұзақов.- Алматы: Дайк-Пресс, 2008.-968 б.
10. [Погода Mail.ru](http://www.mail.ru)

ТҮЙІНДЕМЕ/RESUME

Оразғалиева Гүлфарид Шамсуловна
«Bolashaq» Академиясы, Қарағанды, Қазақстан республикасы

ҚАЗАҚ ЖӘНЕ ОРЫС ЛИНГВОМӘДЕНИЕТІНДЕГІ ЖАНУАРЛАРМЕН БАЙЛАНЫСТЫ АУА-РАЙЫ ТУРАЛЫ ХАЛЫҚТЫҚ БЕЛГІЛЕРІ

Мақалада орыс және қазақ лингвомәдениеттерінде фаунамен байланысты ауа-райы туралы белгілер қарастырылады. Халықтың ырымдары мен нанымдары рухани көзі байлық боп табылады. Ауа райы әрдайым адамдарды қызықтырды, өйткені бүкіл шаруашылық өмірі сонымен байланысты. Ежелгі ата-бабаларымыз табиғатты бақылаған: жануарлардың мінез-құлқын, өсімдіктердің өсуін және ауа-райының өзгеруін. Олар өз болжамдарын осы ырымдар бойынша жасаған және кейбір байқалған ауа-райына атау берген. Славяндар, мысалы, әр түрлі белгі бойынша жаз туралы болашағын, өнімін ойлаған, қамбасын толтырған. Қазақтар көп ғасыр бақылаулар бойынша болжаумен алдағы жаз немесе қыстың сипатын білген. Көп заман байқаған халық сол немесе басқа күннің ерекшеліктерін есіне сақтаған, ұзақ уақыт бойынша жануарлардың мінез-құлқын байқаған, өйткені олар ауаның, топырақтың кішкене ғана өзгеруіне өте сезімтал болады.

Тірек сөздер. Халықтық ырымдар, ауа-райы, жануарлар, байқау, болжау жасау, жауын-шашын, жылыну

Orazgaliyeva Gulfarida
Academy «Bolashaq», Karaganda, Republic of Kazakhstan

FOLK FORECASTS ABOUT THE WEATHER ASSOCIATED WITH THE FAUNA, IN THE KAZAKH AND RUSSIAN LINGUOCULTURES

The article deals with folk forecasts, about the weather associated with fauna in Russian and Kazakh linguistic cultures. The source of spiritual wealth are folk signs and beliefs. The weather has always interested people, because the whole economic life of a person is connected with it. In ancient times, our ancestors observed nature: animal behavior, plants and weather. According to the forecasts, they made their predictions and gave the name to some manifestations of the weather. The Slavs, for

example, according to various forecasts, thought about the future summer, harvest, made blanks for the winter. The Kazakhs, according to centuries-old observations, predicted the upcoming summer or the nature of winter. Observant people noticed the features of a particular day, revealed patterns for a long time on the behavior of animals, because they are sensitive to the slightest fluctuations in the air, in the state of the soil.

Keywords. Folk omens, weather, animals, forecast, notice, precipitations, grow warmer

List of references:

1 Ozhegov S.I., Shvedova N.Y. Explanatory dictionary of the Russian language: 80000 words of phraseological expressions / Russian Academy of Sciences. Russian Cultural Foundation; –2nd ed., ispr. i dop. – M.: Az', 1995. - 928 p. - ISBN 5-85632-008-8 /

2 Dal V.I. Explanatory Dictionary of the Russian Language. Modern version. – M.: Izd-vo Eksmo, 2003. – 736 p.

3 Shansky N.M., Ivanov V.V., Shanskaya T.V. Kratkiy etymologicheskii slovar' russkogo yazyka / Pod red. S.G. Barkhudarov. – 3rd ed., ispr. i dop. – M.: Prosveshchenie, 1975. – 543 p.

4 <https://rel.kz/kazahskie-narodnye-primety-svyazannye-s-pogodoj/>

5 https://weekend.rambler.ru/read/42304380/?utm_content=weekend_media&utm_medium=read_more&utm_source=copvlink

6 <https://www.biletik.aero/handbook/blog/miks/narodnye-primety-o-pogode-kak-oni-rabotayut-/>

7 Allactaga major Kerr, 1792 — Tushkanchik bolshoy. Pozvonochnye

8 Dictionary of Turkisms in Russian Language / Comp. E.N. Shipova. – Alma-Ata: «Nauka» KazSSR, 1976. – 444 p.

9 Explanatory Dictionary of the Kazakh Language/ Under the General Editorship of T. Dzhanuzakov. – Almaty: Dyke-Press, 2008.-968 p.

10 Pogoda Mail.ru

ӘОК 82.0(091)
FTAXP 10.01.08

Хамзин Мәуен

ҚР педагогика ғылымдары Академиясының Құрметті академигі, «Bolashaq» академиясының қазақ тілі мен әдебиеті кафедрасының профессоры, филология ғылымдарының докторы, Қарағанды, Қазақстан Республикасы
Меруерт Смағұлова
smsmagulova76@mail.ru.

Қазақ тілі мен әдебиеті кафедрасының аға оқытушысы,
«Bolashaq» академиясы, Қарағанды, Қазақстан Республикасы

ҰЛЫЛЫҚ ФЕНОМЕНІНІҢ ШЫҒАРМАШЫЛЫҒЫНДАҒЫ КЕЙБІР ТЕКСТОЛОГИЯЛЫҚ МӘСЕЛЕЛЕР

Мақалада Рухани құндылығымызға айналған ұлы Абайдың мұраларын тану жолында текстологиялық қателіктерге тоқталмақпыз. Сөздің бір әрпі түсіп қалса да ,айтылар ойға көлеңке түсіріп ,мәтіннің айқындылығын солғындатады. Қазіргі таңда кітап, баспа беттерінде кеткен қателіктерге жол бермей Абай шығармаларын басқа тілдерге аударғанда дұрыс жазу қарастырылады.

Тірек сөздер: ұлылық, мұралары, феномен, заман, текстология, қателіктер

Абай туралы айтсақ, оның шығармашылығы туралы жазылған мақала, зерттеу, монография, оқулық тағы басқа еңбектерді еске аламыз. олар жазылды, айтылды. Олай болуы заңды да, себебі төмендегідей:

Баршамыз ұлылық феномені атап жүрген Абай шығармалары туралы жазылған қыруар еңбектерде ұлылық символы деген атау оның мұраларына бір ауыздан берілгенімен, кей

кездерде пікір қайшылығы, біреудің пікірін жоққа шығарып, өз пікірін қорытындылап, дәлелдеп, беру жағының жетімсіздігі, ал бұдан шығатын қорытынды осынау мол дүниені екшеп, талдап, саралап, белгілі бір дәрежеде ғылыми тұрғыдан біріздендіру:

Абай мұрасы әр уақыт кезең аясындағы жас буын өкілдеріне өз сыры мен жұмбағын ұсынбақ. Оған әр уақыт өкілдері өз мезетінің биігінен үңілмек, негізінен алдыңғы айтылып кеткен пікірлерден алшақ кетпесе де өз ойын пайымдаулары болуы заңдылық құбылысына жатса керек.

Демек, Абайтану ілімі ұзақ уақытты, түрлі кезенді қамтитын үрдіс деуіміз қажет.

Абай феномені, даналық сырлары жайлы еңбектер мол. М.Әуезов, Қ. Мұхаметжанов, З.Ахметов, Ж.Ысмағұлов, Т.Жұртбай, т.б. Біз бұл жерде ұлы дала данышпаның шығармалары туралы алғаш рет еңбек жазған Ә.Бөкейханов, А.Байтұрсынов, М.Дулатов, М.Жұмабаев тағы басқа туралы айтып отырған жоқпыз.

Енді аталмыш еңбегіміз ықшам дүние болса да, көкейде жүрген кейбір ойларды ортаға салуды жөн көріп отырмыз. Бұл ойлар тек бір адамды ғана емес, мектеп, гимназия, лицей, колледждерде ұстаздық қызмет атқарып жүрген педагогтарды да толғантып жүр десем артық айтқандық болмас.

Нақты түрде М.Әуезовтің онан кейін Қ. Мұхаметқановтың тек Абай, оның ақындық ортасы, шәкірттері туралы қыруар еңбек жазғандары өз алдына, олар табанды түрде (бұл жерде біз Абайтану ғылымымен айналысқан барлық зерттеушілерді атап өтпегеніміз үшін кешірім өтінеміз, әңгіме тақырып төңірегіндегі белгісі бір проблемаларға қатысты болып отыр) ақын поэзиясындағы текстологиялық мәселелермен айналысты. Сонымен қатар, Абай мұрасындағы текстология проблемалары жайлы Т. Жұртбайдың мақаласы негізінде ақынның туғанына 175 жыл толу мерейтойы қарсаңында онлайн тәртібімен профессор М. Хамзин Қарағанды облыстық тілдерді оқыту сервистік орталығының өтінішімен 2020 жылы ақын өлеңдерінде осы проблемалар жайлы ұстаздар дәріс оқыды. Осынау еңбек, зерттеу т.б. дүниелерді шола келгенде, төмендегілерді айту парыз болса керек.

Өз заманында Абайдың:

Қансонарда бүркітші шығар аңға,

Таудан түлкі табылар аңдығанға, - деп келетін өлеңіндегі екінші тармақты таудан деу қате екенін айтып, тастан деп түзеткен М. Әуезов еді. Ол ақынның сондай-ақ мына өлеңіндегі

Жүрегімнің түбіне терең бойла,

Мен бір жұмбақ адаммын, оны да ойла.

Соқтықпалы, соқпақсыз жерде өстім,

Көппен жалғыз алыстым, кінә қойма, - деген жолдардағы бірінші тармақтағы жүрегімнің сөзін жүрегіңнің деп өзгерттім. Төртінші тармақтағы көппен деу ағат, ол мыңмен деп айтылуы керек деп терең қисынды түзетулер енгізгенді.

Аталмыш мақаланы әзірлеу барысында біраз оқу орындарында (мектеп, колледж) болдық, әр жылдары Алматы баспаларынан шыққан қазақ әдебиеті оқулықтарымен таныстық. Сонда байқағанымыз: кейбір жылдары шыққан оқулықтар, тіпті кейінгі жылдар ішінде кітаптарда әлі де «жүрегімнің» болып жүр екен. Бұл жерде қарапайым ғана ғылыми қисан, дәлелге сүйенсек те, «жүрегіңнің» сөзі дұрыс екеніне еш күмән келтіруге болмайды. Абай ақындықтың, сөз құдіретінің асқақтығын құлай мойындап, соны насихаттап кеткен данышпан ғой. Алпыс жыл ғұмыр кешіп Абайтану ғылымын биік шыңға көтерген ғұлама жан барша адамға «менің жүрегіме үңіліңдер» деп қалайша айтпақ? Өкінішке қарай, осыған дейін біраз оқулықта «жүрегіңнің» емес, «жүрегімнің» болып жүр. Бұл оқулықты түзеп, орнын толтыру тілші ғалымдар мен әдебиетші, зерттеушілердің, тиісті құзырлы орындардың міндеті болса керек. Себебі, қазірде жастары ұлғайған, күні кешегі тоталитарлық тәртіп тұсындағы кеңес мектебін бітірген жандар өздерінің сол кездің өзінде ақ жоғарғыдағы өлеңді «Жүрегімнің түбіне терең тойла» деп қабылдап, жаттап өскендерін айтады. Ал, қазіргі тәуелсіздік уақытында жас буын да осындай қателік ұрынса, не болмақ? Қай уақытта болса да, әсіресе, жас кезде санаға сіңген ұғымның біршама орнығып қалатыны анық қой...

Сол шумақтың төртінші тармағындағы көппен емес, мыңмен жалғыз алысқан ұғымының да нақтылануы яғни мұғалім тарапынан түсіндірілуі қажеттілікке жатады, себебі, өз халқын ғаламат сүйіспеншілікпен құлай сүйген Абай жекелеген адамдар бойындағы кемістікті көрсетіп халқына тіл қатып отыр. Ол өз халқының шексіз дарыны мен талантына, сөз жоқ табынып тәнті болғандықтан ғана оның болмысынан мін көрсе күйініп қамыққан. Осы жерде мектептерде қойылатын сұрақтарға тоқталып кетейік.

Қалың елім қазағым, қайран жұртым,
Ұстарасыз аузыңа түсті мұртың.
Жақсы менен жаманды айырмадың.
Бірі май бірі қан болып екі ұртың - дегенде Абай бір адамды емес, тұтас халқын айтып тұр.

Ақынның: «Адамды заманы билемек,
Заманы оны илемек» - дей келіп,
«Дүние - үлкен көл,
Замана - соққан жел.
Алдыңғы толқын ағалар,
Кейінгі толқын інілер,
Кезенімен білінер
Баяғыдан көрінер» деп
басқа қиырға көз тастап, толғануы өзара қатысын үндеп тұр.

Бұл өлеңде адам, уақыт, қоғам бірінші кезекке шығып тұр. Яғни қандай құбылыс болса да уақыттық мәнге ие. Абай кезіндегі заман, уақыт тынысымен салыстыруға болмайды. Алғашқысы азаттық туы желбіреген кезең уақыты. Кейінгісі орыс империясына бодан болып, рухы тапталып, жігері жасыған кез. Дәл осындай болып жалғаса берсе қазақтың ұлттық болмыстан бойын аулақ салып, мәңгірттенуге бет алатынын ақын білгендіктен жар салып отыр.

Дала абызының «Біреудің кісісі өлсе жаралы ол» деген шығармасындағы: Шортанбай, Дулат пенен Бұхар жырау

Өлеңі бәрі жамау, бірі құрау
Әттең, дүние ай сөз таныр кісі болса.
Кемшілігі әр жерде ақ көрініп тұр ау.

деген шумақ тиісті қалпына келді. Яғни өлеңі бәрі - жамау, бірі - құрау емес, өлеңі бірі жамау болып түзетілді. Жалпы, Абай поэзиясындағы текстологиялық тұрғыдан да, ғылыми мазмұн, дәйектеу жағынан да күні бүгінге дейін дау-дамайға түсіп келе жатқан шығарма осы. Енді өз ойымызды ортаға салайық.

Ұлттық руханияттағы осынау үш ірі тұлғаны Абайдың жоғарыдағыдай айырықша шүйлігіп сынауын немен түсіндіруге болады? Бұқар - әдебиет тарихындағы ерекше құбылыс боп табылатын жыраулардың соңғы тұсы еді ғой. Абай өзі бағалайтын Абылай ханның кеңесшісі де сол Бұқар еді ғой! Дулат - ақынның ұлы ұстазы Шортанбай қазақтың өз сиқы өзінен кетіп бара жатқанын сезіп, қалың Бұқараға ұран тастаған ақын емес пе еді? Оның шығармаларындағы Ресейге бодан болған халықтың ауыр халі жайлы тұжырымдар Абайдың осы бағыттағы өлеңдерімен сарындас екендігін де ешкім де жоққа шығара алмайды ғой.... Олай болса, аға буын өкілдері өз алдына, кейінгі жас буынның өкілдері де Абай кеше де, бүгін де, ертең де қазақтың танымал тұлғалары болып қала беретініне Шортанбай, Дулат, Бұқарларға, олардың шығармаларындағы ойға, негізгі мән - мазмұн, мағынаға қарсы болған, оларды қатты сынаған деген түсінікте болуы керек пе? Сол мектеп, колледждегі қазақ әдебиеті бағдарламаларында шолу ретінде болса да Шортанбай мен Дулаттың шығармашылығына сағаттар бөлінген ғой, аз да болса Бұқар толғауларын өтуге қарастырылған сағат бар. Сонда оқушы тіпті ЖОО студенті де бір-біріне қарсы, кереғар қарама - қайшылықта болған жоғарыдағы жырау мен ақындар шығармаларын игергенде қандай мағлұмат алмақ? Тарихтан белгілі, Л.Толстой, Шекспирдің шығармаларында идеал жоқ деп сынаған, ұнатпаған. Ондай деңгейге көтерілмесе де, біз өзіміз сөз етіп отырған мәселеге қандай түсініктеме беруіміз қажет?! Біраз ғалымдар (К. Сейдеқанов т.б.) бұл жайтқа Абайдың Бұқар Жырау, Дулат, Шортанбайларға, олардың шығармаларына өзі көтерілген көркемдік - эстетикалық ізденістер биігінен талап қойғаны ғой деген болжам жасайды. Мақұл, бұл пікірмен де келісуге болады, алайда ол тек жанам пікір ғана. Ал ғалым Т.Жұртбайдың деректеріне сүйенсек, қисынды ойларға куә боламыз.

Алдымен, 1917 жылы қазан төңкерісіне дейін жарық көрген қазақ авторларының кітаптарына тоқталайық.

Қазақ кітаптары аталған мерзімге дейін 509 кітап болып шыққан екен. Оның 432-і Қазан қаласындағы баспаханада басылған. Жалпы, сол тұстағы цифрларға назар аударсақ, шыққан кітаптардың саны жағынан, қазақ кітаптары татарлардың кейіндеу болса да әзірбайжандармен бірдей болып, екінші орын алыпты. Сол қазаннан 1880 және 1888 жылдары «Өсиетнама», «Бала зары» деген кітаптар шыққан.

Кітап бастырам деушілердің тым көп болуы, аудармашылар санының аз болуы, баспахананың техникалық мүмкіндігінің бәлендей мол болмауы бәрі де келіп түскен қолжазбалардың сапырылысып, реттеліп, бір тәртіпке сай сақталуына қиындықтар туғызған іспетті. Бір автордың шығармасының басқа авторға телінуі, баспа қызметкерлерінің кітап басу ісінде мұқият болмауы да жағдайдың өз мәнінде шешілмеуіне себепкер болған сияқты.

Ал, арада біраз уақыт өткен соң, нақтылай айтсақ, кеңестік дәуірде бұл мәселе төңірегінде түрлі пікірлер айтылып, алуан сипатты болжамдар жасалуы да көп нәрсені аңғартса керек. Ғылым Қ.Өмірәлиев «Қазақ поэзиясының жанры және стилі» атты монографиясында жоғарыда айтылған «Өсиетнама» кітабындағы Дулаттың шығармаларын Шортанбайдікі деп байлам жасайды. Кейбір деректерде Дулат өлеңдерін халық ақыны Шәкір Әбеновтікі деген болжам да айтылды. Шын мәнінде профессор, Абайтанушы Т.Жұртбайдың пайымдауынша, сол тұста Қазан баспаханасында кітап шығару үстінде үлкен олқылықтар орын алған. Өлеңдер бір кітаптан келесі бір кітапқа ауысып, ретсіздікке жол берген. Жүйелілік бұзылған. Соның нәтижесінде барлық өлеңдер шатысып, өз орнына басқа шығарма еніп кеткен. Басы бар, аяғы жоқ өлеңдер нөмірі басымдыққа ие болған. Сөйтіп, осындай күлді - қадам өлеңдер енген кітаптарда, оқыған Абай қалайша оларға жоғары баға береді? Сондықтан да сын айтқан Абайды жоғарыдағы үш танымал тұлғаны қайраткерлігі мен өнерді жасаушылық қабілетіне мін айтты деп емес қолына түскен солар жазған кітаптың ішіне енген қойыртпақ дүниелерге сыни көзбен қараған абзал.

Осы шағын еңбектің басында ескерткеніміздей, Абай шығармаларының текстологиясының түзелуіне мол еңбек сіңірген ғалым Қ.Мұхаметқанов тағдыры өте күрделі адам. М. Әуезовтың жетекшілігімен Абай шәкірттері туралы кандидаттық диссертация қорғаған. Сол үшін сотталып, КарЛАГ - та (Долинка кенті) отырған. 1959 жылы оның «Абай шығармаларының текстологиясы жайында» атты еңбегі жарық көрді. Зерттеуші ақынның көп өлеңдеріне зерделі текстологиялық саралаулар жүргізді. Мәселен, «Алланың өзі де рас, сөзі де рас» өлеңіндегі «Және хақ жолы осы деп әділетті» деген тармақтың дұрысы «Және сүй хақ жолы деп ғәділетті» деп есептейді. Басқа өлеңдегі «Байда мейір, жалшыда бейіл де жоқ» емес, «Байда бейіл, жалшыда мейір де жоқ» деген абзал деп түзету енгізеді. Өкінішке қарай, ғалымның әбден дәйектелген түзетулерін бәріміз құптасақ та, оқулықтарға ол түзетулер толықтай енген жоқ. Барлық түзетулерін біз бұл жерде толықтай кетіріп отырған жоқпыз.

Айтпақ болғанымыз төмендегідей. Бір ұлттың тіліндегі шығарма басқа тілге аударылғанда негізгі мазмұн, идеясының аз да болса ажырап қалады. Мысал ретінде Абайдың орыс тілінде тәржімаланған өлеңдерін келтіруге болады. Ол Абайдың кінәсі емес, қазақ болмысының иірімдері мен тіл байлығының мінсіз аударылуына орыс тіліндегі әлеуеттің төмендігі кінәлі. Ал, сол ұлттың тілінде дүниеге келген шығарманы жарияларда (бұрынғы уақыттан жеткен) текстологиясын мұқият саралаудан өткізу қажет дер едік.

Пайдаланылған әдебиеттер тізімі:

- 1.З.Ахметов .Абайдың ақындық әлемі, -Алматы: Ана тілі, 1995,-272 б
2. Ж.Ысмағұлов Абай; ақындық тағылымы. Алматы: Ғылым,1994,-280 б
- 3,М.Әуезов Абайтану дәрістерінің дерек көздері. Алматы
4. Қ.Мұхамедханов «Абайдың әдебиет мектебі»
- 5.М.Хамзин «Абай поэзиясындағы текстологиялық кейбір мәселелер»

РЕЗЮМЕ/RESUME

Хамзин Мауен

Меруерт Смагулова

Академии «Bolashaq», Караганды, Республика Казахстан.

НЕКОТОРЫЕ ТЕКСТОЛОГИЧЕСКИЕ ПРОБЛЕМЫ В ТВОРЧЕСТВЕ ФЕНОМЕНА ВЕЛИЧИЯ

Аннотация. В статье мы остановимся на текстологических ошибках в признании наследия великого Абая, ставшего нашей духовной ценностью. Даже если одна буква слова опускается, произношение затмевает мысль и ухудшает ясность текста. В настоящее время в книжных, печатных изданиях рассматривается правильное написание произведений Абая на другие языки, не допуская ошибок.

Ключевые слова: Ключевые слова: величие, наследие, феномен, время, текстология, ошибки

Khamzin Mauen, Meruert Smagulova
Academy "Bolashaq", Karaganda, Republic of Kazakhstan.

SOME TEXTUAL PROBLEMS IN THE WORK OF THE PHENOMENON OF GREATNESS

In the article we will focus on textual errors in the recognition of the heritage of the great Abai, which has become our spiritual value. Even if one letter of a word is omitted, pronunciation obscures the thought and impairs the clarity of the text. Currently, book and print publications consider the correct spelling of Abai's works into other languages, without making mistakes.

Keywords: Keywords: greatness, heritage, phenomenon, time, textual analysis, errors

Used literature:

1. Z. Akhmetov .The poetic world of Abai, - Almaty: native language, 1995, -272 s
2. Ismagulov Zh. Abai; poetry lessons. Almaty: Nauka, 1994, -280 s
3. Sources of lectures of M. Auezov's Abai studies. Almaty
4. K. Mukhamedkhanov "Abai literature school"
5. M. Khamzin "some textual problems in Abai poetry"

АВТОРЛАР ТУРАЛЫ МАҒЛҰМАТ

Ермагамбетов Ерзат Молдабекович Қарағанды қаласы химия-биология бағытындағы Назарбаев Зияткерлік мектебінің қазақ тілі мен әдебиеті пәнінің мұғалімі, Қарағанды, Қазақстан Республикасы

Қабдолла Рауан Жумасейтқызы, Қарағанды қаласы химия-биология бағытындағы Назарбаев Зияткерлік мектебінің қазақ тілі мен әдебиеті пәнінің мұғалімі, Қарағанды, Қазақстан Республикасы

Камерденова Жазира Елеусизовна, Қарағанды қаласы химия-биология бағытындағы Назарбаев Зияткерлік мектебінің қазақ тілі мен әдебиеті пәнінің мұғалімі, Қарағанды, Қазақстан Республикасы

Құтжанова Айман Амангелдиевна, «Оспан Әлібаев атындағы ЖББМ» КММ, қазақ тілі мен әдебиеті пәнінің мұғалімі, Ш.Ералиев ауылы, Жаңаарқа ауданы, Ұлытау облысы, Қазақстан Республикасы

Махаева Бакытжан Жаксылыковна педагогика ғылымдарының магистрі, «Дарын» мамандандырылған мектеп-лицей-интернаты» КММ, Қарағанды, Қазақстан Республикасы;

Нурмуханова Айгерим Ерлановна, Қарағанды қаласы химия-биология бағытындағы Назарбаев Зияткерлік мектебінің қазақ тілі мен әдебиеті пәнінің мұғалімі, Қарағанды, Қазақстан Республикасы

Оразғалиева Гүлфарид Шамсуловна, филол. ғылымының канд., «Bolashaq» Академиясы, Қарағанды, Қазақстан республикасы;

Хамзин Мәуен, ҚР педагогика ғылымдары Академиясының Құрметті академигі, «Bolashaq» академиясының қазақ тілі мен әдебиеті кафедрасының профессоры, ф.ғ.д., Қарағанды, Қазақстан Республикасы;

Меруерт Смағұлова, қазақ тілі мен әдебиеті кафедрасының аға оқытушысы, Қарағанды, Қазақстан Республикасы.

СВЕДЕНИЕ ОБ АВТОРАХ

Ермагамбетов Ерзат Молдабекович, учитель казахского языка и литературы Назарбаев Интеллектуальной школы химико-биологического направления, Караганда Республика Казахстан

Қабдолла Рауан Жумасейтқызы, учитель казахского языка и литературы Назарбаев Интеллектуальной школы химико-биологического направления Караганда Республика Казахстан

Камерденова Жазира Елеусизовна, учитель казахского языка и литературы Назарбаев Интеллектуальной школы химико-биологического направления Караганда Республика Казахстан

Құтжанова Айман Амангелдиевна, учитель казахского языка и литературы КММ «Общеобразовательной школы имени Оспана Алибаева», с. Ш. Ералиева, Жанааркинського района, Улытауской области, Республика Казахстан

Махаева Бакытжан Жаксылыковна, м. п. н., КГУ «Специализированная школа-лицей-интернат «Дарын», Караганда, Республика Казахстан;

Нурмуханова Айгерим Ерлановна, учитель казахского языка и литературы Назарбаев Интеллектуальной школы химико-биологического направления, Караганда Республика Казахстан

Оразгалиева Гульфарид Шамсуловна, канд. филол. Наук, Академия «Bolashaq», Караганда, Республика Казахстан;

Хамзин Мауен, доктор филологических наук, почетный академик Академии педагогических наук РК старший преподаватель кафедры казахского языка и литературы Академии «Bolashaq», Караганда, Республика Казахстан;

Смагулова Мерует Серикбаевна, старший преподаватель кафедры казахского языка и литературы, Караганда, Республика Казахстан.

INFORMATION ABOUT AUTHORS

Ermagambetov Erzat Moldabekovich, Teacher of Kazakh language and literature of Nazarbayev Intellectual School of chemical and biological direction, Karaganda;

Kabdolla.R.SH., Teacher of Kazakh language and literature of Nazarbayev Intellectual School of chemical and biological direction, Karaganda, Republic of Kazakhstan

Kamerdenova Zhazira Eleusizova, Teacher of Kazakh language and literature of Nazarbayev Intellectual School of chemical and biological direction, Karaganda, Republic of Kazakhstan

Ayman Amangeldievna Kutzhanova, Teacher of Kazakh language and literature "Secondary school named after Ospan Alibayev", S. Yeraliev, Zhanaarkinsky district, Ulytau region, Republic of Kazakhstan

Mahaeva Bakytzhan Zhaksylykovna, Master of Pedagogical Sciences, KSU "Specialized Boarding School "Daryn", Karaganda, Republic of Kazakhstan;

Nurmukhanova Aigerim Erlanovna, Teacher of Kazakh language and literature of Nazarbayev Intellectual School of chemical and biological direction, Karaganda, Republic of Kazakhstan

G.Sh. Orazgaliyeva, Cand.Sci. (Philology), Academy «Bolashaq», Karaganda, Republic of Kazakhstan;

Khamzin Mauen, Doctor of Philology, Honorary Academician of the Academy of Pedagogical Sciences of the Republic of Kazakhstan, senior lecturer of the Department of Kazakh Language and Literature of the Academy "Bolashaq", Karaganda, Republic of Kazakhstan;

Meruert Smagulova, senior lecturer of the department of Kazakh language and literature, Karaganda, Republic of Kazakhstan.

ӨОҚ 621-317.38
МРНТИ 50.05.13

Нурмаганбетова Жанара Сахитовна
janaraaru@mail.ru
Жумагулова Динара Кешубаевна
appdinara@mail.ru
Нурмагамбетова Гульмира Сахитовна
gulmira_gulmirka@mail.ru

А. Сағынов атындағы Қарағанды техникалық университеті
Қарағанды, Қазақстан Республикасы

ТУРБОГЕНЕРАТОРДЫҢ БАҚЫЛАУ ӘДІСІН ӘЗІРЛЕУ

Мақалда қуатты турбогенератордың статор өзегін сығымдауды бақылауға арналған автоматты әдіс пен құрылғыны әзірлеуге арналған. Өзек жеке бөліктерде жиналады және тігінен басылады, әр кезеңде беріктігі әлсіреген жерлерді бақылау қажет. Тығыздау тығыздығының біркелкі болмауы белсенді болат парақтарының салыстырмалы түрде жылжуын және темірдің жоғалуын, сондай-ақ белгілі бір ақаулардың пайда болуы мен дамуын тудырады (экстремалды қаптамалардың тістерін босату, белсенді болат парақтарының фрагменттерін бояу, парақтардың жергілікті жабылуы және қызуы), бұл ауыр апаттарға және турбогенератордың істен шығуына әкелуі мүмкін. Қолданыстағы әдістер, соның ішінде автоматты әдістер сенімді мониторинг жүргізуге мүмкіндік бермейді. Авторлар ұсынған беріктігі төмен жерлерді анықтау әдісі арнайы бақылау үлгілері деформацияланған кезде престоудің меншікті қысымын автоматты түрде өлшеуге негізделген. Оны жүзеге асыру үшін құрылғы жасалды, ол өзектің соңғы бетіне орнатылған сақина. Бақылау үлгілері бар ұяшықтар сақинаға біркелкі орналастырылған. Ең жоғары меншікті қысымнан туындаған үлгі қалыңдығының ең үлкен төмендеуі ең аз ақауға сәйкес келеді. Қысым түрлендіргіші ретінде жалпақ металл мембрананы және сандық шығысы бар сыйымдылық сенсорын пайдалану ұсынылады. Түрлендіргіштің сипаттамалары есептеліп, эксперименталды түрде тексерілді. Қысымды өлшеудің нақты нәтижелері арнайы электронды блоктың көмегімен өңделді. Әзірленген құрылғы белсенді аймақты бақылау кезінде еңбек өнімділігін арттыруға, ақауларды диагностикалауға және оларды жоюға, сайып келгенде, турбогенератордың сенімділігін, сондай-ақ оның беріктігін арттыруға мүмкіндік береді.

Тірек сөздер: турбогенератор, статор өзегі, қысым, бақылау, өлшеу ұяшығы, қатты орталық мембрана, автоматика, электр жетек, статор.

Кіріспе

Қуатты турбогенератор статорының негізгі түйіні оның өзегі болып табылады, оның массасы бүкіл статор массасының 2/3 бөлігін құрайды. Статордағы басқа компоненттерді жөндеуге немесе ауыстыруға болады, ал ядроға ақаулық бүкіл статорды ауыстыру қажеттілігін білдіреді. Өзек арнайы стендке жиналып, қалыңдығы 500-600 см болатын жеке бөліктермен басылады. Белсенді бөлік сегменттерінің пішіндері мен өлшемдері өзектің сыртқы және ішкі диаметрлерін, ораманың өзектерін төсеуге арналған ойықтардың белгілі бір геометриясын, сондай - ақ жиналған өзектің статор корпусында орналасуын қамтамасыз етеді.

Престеу күші жеткіліксіз болған кезде өзекті болатпен толтыру коэффициенті төмен болады, жұмыс істеген кезде діріл мен ерекше шудың пайда болуына әкеледі. Машинаның және жеке өзек парақтарының дірілі, өз кезегінде, лак аралық оқшаулаудың бұзылуына, желдету арналарымен іргелес әлсіз сығылған болат табақтардың сынуына, өзектегі желдеткіш

тіректердің әлсіреуіне және белсенді болаттың басқа зақымдалуына әкеледі. Тісті аймақтағы өзек парақтарының айтарлықтай дірілі ораманы оқшаулау үшін ерекше қауіп төндіреді, өйткені ол діріл аймақтарына іргелес жерлерде тістердің сынуын тудырады [1].

Құрастыру және басу кезінде әлсіреген монолитті өзек аймақтарын анықтау әдісі жасалды. Ол үшін ядроның соңғы нүктесіне арнайы сынамалар қойылады, ол оған қысым түскен кезде оңай деформацияланады. Сонымен қатар, сынамалардың деформациясы олар орналасқан ядро ақауларының мөлшеріне байланысты: ең үлкен деформация ең кіші ақауға сәйкес келеді, ал керісінше, ең кіші деформация ең үлкен ақауға сәйкес келеді. Бақылау сынамаларының өзектің соңы бойынша біркелкі орналасуы сынамалары бар бақылау ұяшықтары салынған престо қосымша қысым сақинасын қолдану арқылы қамтамасыз етіледі. Әдіс статорының өзегін құрастыру және сығымдау кезінде қолданылады. Оның кемшілігі еңбек өнімділігінің төмендігі, өйткені сынамалардың деформациясын бағалау автоматтандырусыз қолмен жасалады.

Машинаның және жеке өзек парақтарының дірілі, өз кезегінде, лак аралық оқшаулаудың бұзылуына, желдету арналарымен іргелес әлсіз сығылған болат табақтардың сынуына, өзектегі желдеткіш тіректердің әлсіреуіне және белсенді болаттың басқа зақымдалуына әкеледі. Тісті аймақтағы өзек парақтарының айтарлықтай дірілі ораманы оқшаулау үшін ерекше қауіп төндіреді, өйткені ол діріл аймақтарына іргелес жерлерде сондай-ақ тістердің сынуын тудырады. Шамадан тыс престоу кезінде парақтардың оқшаулағыш жабыны да бұзылуы мүмкін. Сонымен қатар, өзекті статор корпусына бекіту элементтерінде механикалық кернеулер өседі, бұл олардың деформациясы мен сынуына, статор корпусынан шпилькалардың бөлінуіне, дәнекерлеудің бұзылуына әкеледі.

Негізгі бөлігі

Қуатты статор өзегін автоматты түрде басқаруға арналған құрылғы бақылау ұяшықтары бар қысым сақинасы болып табылады. Ол престоу кезінде технологиялық жабдық болып табылатын қысым сақинасының астындағы өзектің соңғы бетіне қосымша элемент ретінде орнатылады. Қосымша сақина төменгі қысым сақинасына, ал технологиялық жабдықтың сақинасы жоғарғы қысым сақинасы деп аталды, ал сақиналардың диаметрлері тең. Бақылау ұяшықтары бір болат өзек сегментіне үш ұяшық есебімен сақина бойымен біркелкі орнатылады. Мысалы, егер ядро сақинасына 15 сегмент орнатылса, онда бақылау ұяшықтарының саны 45. Төменде қосымша сақинаны орнату схемасы берілген (сурет 1), оның жалпы көрінісі (сурет 2), Бақылау ұяшығының конструкциялық схемасы және оны орнату тәсілі (сурет 3), мұндағы А–А бақылау ұяшықтары бар қысым сақинасының көрінісі; I - бақылау ұяшығының қосымша шығару бейнесі [2].

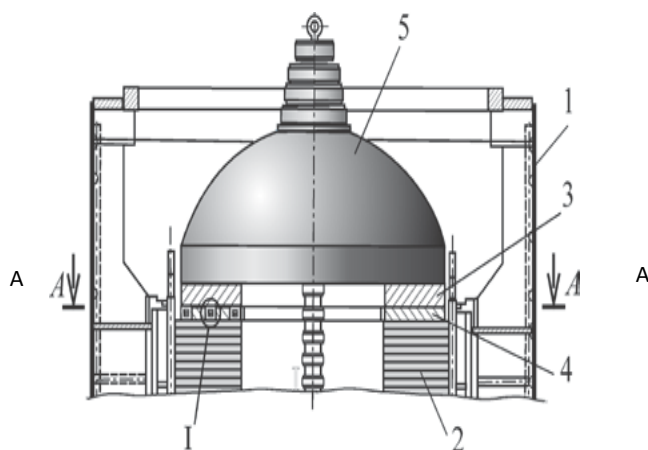

Сурет 1. Престегі қосымша қысым сақинасын орнату схемасы:
1-статор корпусы; 2-статор өзегі; 3 - жоғарғы қысым сақинасы; 4 - төменгі қысым сақинасы; 5 – пресс

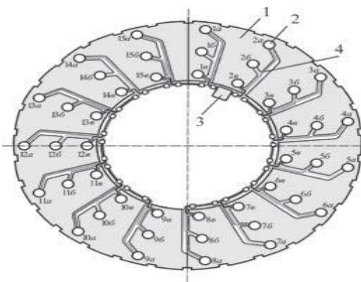

Сурет 2. Қосымша сақинаның жалпы көрінісі:
1 - металл диск; 2-бақылау ұяшығы; 3-кабельдер; 4-электрондық тіркеу блогы және өлшеу апаратын өңдеу

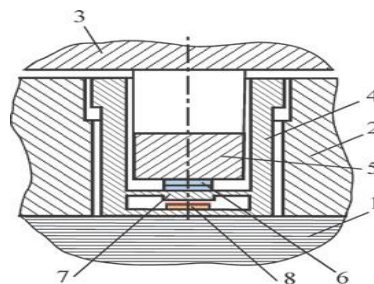

Сурет 3. Бақылау ұяшығының схемасы және оны орнату әдісі:
1-статор өзегі; 2-төменгі қысым сақинасы; 3-жоғарғы қысым сақинасы;
4-клип; 5-втулка; 6-бақылау қорғасын сынағы; 7-жалпақ мембрана ортасы; 8-жұқа пленкалы диэлектрлік пластинасы

Бақылау ұяшығында диэлектрлік пластинаның мембранасы мен электродының қатты центрі қатты центр жерге тұйықталған жазық параллельді электродтары бар өлшеу конденсаторын құрайды. Мембрана мен сыйымдылық сенсорының престоу күші қолданылғанға дейінгі күйі 4-суретте көрсетілген.

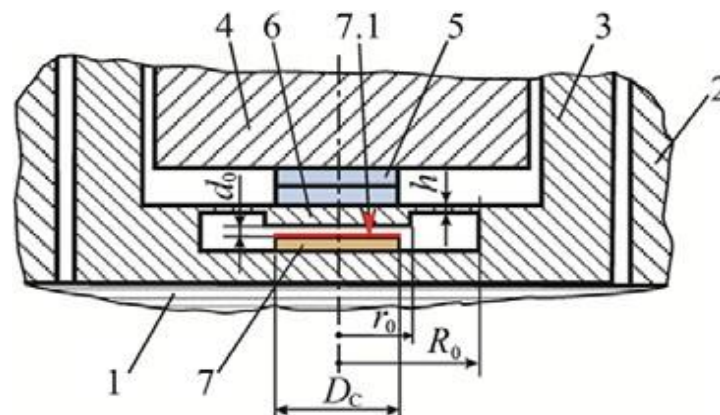

Сурет 4. Сыйымдылық датчигының мембранасы мен электродтарының күйі: 1-статор өзегі; 2-төменгі қысым сақинасы; 3-клип; 4-втулка; 5-сынама;
6-мембрананың қатты орталығы; 7-диэлектрлік пластина;
7-сыйымдылық датчигының электроды; R_0 -мембрананың сыртқы радиусы; r_0 -мембрананың қатты центрінің радиусы; h -мембрананың қалыңдығы;
 D_c -электродтың диаметрі; d_0 -сыйымдылық датчигының диаметрі

Жоғарғы сақина мен втулка арқылы прeстiң күшi сынамаға берiледi, сынамаың деформациясын және мембрананың илiуiн көрсетедi.. Бұл жағдайда сыйымдылық датчиктарындағы алшақтық, яғни мембрананың қатты орталығы мен жалпақ электрод арасындағы қашықтық d_0 -ден d_x -ге дейiн өзгередi. 5- суретте көрсетiлгендей CAD моделi жасалды. Сыйымдылық түрлендiргiшi бөлек түйiн түрiнде жасалады, оның орталық бөлiгiнде сыйымдылық датчиктарының бекiтiлген сақиналы электроды қалыптасады, ал оның айналасында екiншi түрлендiргiштiң барлық басқа элементтерi болады және 6-суретте көрсетiлген.

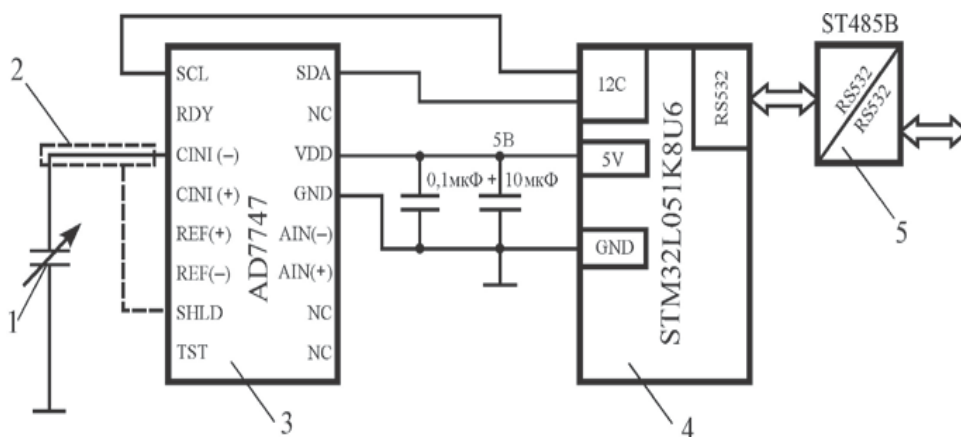

Сурет 5. Екiншi реттiк өлшеу түрлендiргiшiнiң схемалық электр схемасы: 1-ауыспалы жазықтық параллельдi жұмыс конденсаторы; 2-жұмыс конденсаторын паразиттiк ұштардан қорғауға арналған экран; 3-24 биттiк түрлендiргiш;4-микроконтроллер; 5-интерфейс түрлендiргiшi

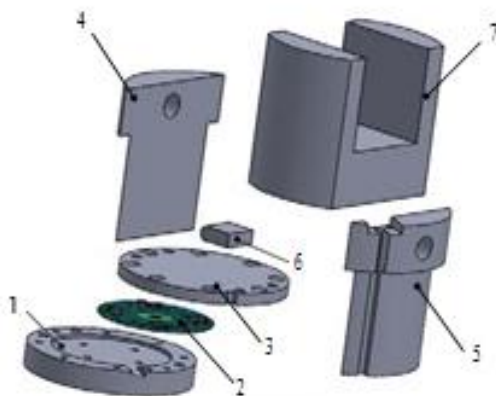

Сурет 6. CAD-бақылау ұяшығының моделi: 1-түбi; 2-сыйымдылықты түрлендiргiш; 3-мембрана;4-сол жақ тiрек; 5-оң жақ тiрек; 6-үлгi; 7-втулка

$C_x=f(p_x)$ түрлендiргiшiнiң есептiк сипаттамасы 7- суретте көрсетiлген.

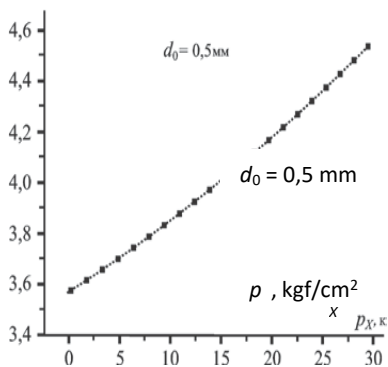

Сурет 7. Түрлендiргiштiң есептiк сипаттамасы

Зауытта ДВТ-250-2РЗ типті статор өзегін басу кезінде әзірленген бақылау ұяшығының эксперименттік үлгісін сынау және оның жұмыс қабілеттілігін көрсетті және негізгі есептік сипаттамаларын растады.

Монолитті әлсірету түріндегі ақауларды анықтау үшін өндіруші зауытта қуатты турбогенератордың статор өзегін автоматты бақылау әдісі ұсынылды. Жеңіл деформацияланатын бақылау сынамалары орнатылатын өзектің көлденең қимасының әртүрлі нүктелерінде престоудің меншікті қысымын өлшеу қолданылады. Ұсынылған әдісті жүзеге асыру үшін құрылғының соңғы бетіне орнатылған қысым сақинасы жасалынды. Құрылғыны пайдалану өзекті бақылау кезінде еңбек өнімділігін арттыруға, ақауларды үлкен сенімділікпен диагностикалауға және оларды жоюға, нәтижесінде электр машинасының сенімділігі мен беріктігін арттыруға мүмкіндік береді.

Пайдаланылған әдебиеттер тізімі:

1. Кенсицкий, О. Г. Математическая модель совместного расчета электромагнитного поля и нагревов торцевой зоны мощного турбогенератора / О. Г. Кенсицкий, Д. И. Хвалин, К. А. Кобзарь // Энергетика. Изв. высш. учеб. заведений и энерг. объединений СНГ. 2019. Т. 62, № 1. С. 37–46.
2. Левицкий, А. С. Измерение хода тарельчатых пружин в силовых аккумуляторах сердечника статора турбогенератора с помощью емкостного сенсора / А. С. Левицкий, Е. А. Зайцев, К. А. Кобзарь // Приборы и методы измерений. 2018. Т. 9, № 2. С. 121–129.

ТҮЙІНДЕМЕ/RESUME

**Нурмаганбетова Жанара Сахитовна
Жумагулова Динара Кешубаевна
Нурмагамбетова Гульмира Сахитовна
Карагандинский технический университет имени А. Сагинова,
Караганда, Республика Казахстан**

РАЗРАБОТКА МЕТОДА КОНТРОЛЯ ТУРБОГЕНЕРАТОРА

Статья посвящена разработке автоматического метода и устройства для контроля прессовки сердечника статора мощного турбогенератора при сборке на заводе изготови- теле. Сердечник собирается и прессуется в вертикальном положении отдельными частями, на каждом этапе необходимо отслеживать места с ослабленной монолитностью. Неравномерность плотности спрессованности ведет к относительному смещению листов активной стали и потерям в железе, а также появлению и развитию дефектов (разрыхлению зубцов крайних пакетов, выкрашиванию фрагментов листов активной стали, местному замыканию листов и нагреву пакетов), что в итоге может стать причиной тяжелых аварий и выхода турбогенератора из строя. Существующие методы, в том числе автоматические, не позволяют выполнить качественный контроль. Предложенный авторами метод обнаружения мест с ослабленной монолитностью основан на автоматическом измерении удельного давления прессовки при деформации специальных контрольных проб. Разработано реализующее его устройство, представляющее собой кольцо, устанавливаемое на торцевую поверхность сердечника. В кольце равномерно размещены ячейки с контрольными пробами. Наибольшее уменьшение толщины пробы, вызванное наибольшим удельным давлением, соответствует наименьшему дефекту, и наоборот. В качестве преобразователя давления предлагается использовать плоскую металлическую мембрану и емкостный датчик с цифровым выходом. Рассчитаны и экспериментально проверены характеристики преобразователя. Обработка результатов измерения удельного давления осуществляется с помощью специального электронного блока. Разработанное устройство позволяет улучшить производительность труда при контроле сердечника, с большей достоверностью диагностировать дефекты и устранять их и в конечном счете повысить надежность турбогенератора и его долго-вечность.

Ключевые слова: турбогенератор, сердечник статора, давление, контроль, измерительная ячейка, жесткая центральная мембрана, автоматика, электропривод, статор.

Список использованной литературы:

1. Кенсицкий, О. Г. Математическая модель совместного расчета электромагнитного поля и нагревов торцевой зоны мощного турбогенератора / О. Г. Кенсицкий, Д. И. Хвалин, К. А. Кобзарь // Энергетика. Изв. высш. учеб. заведений и энерг. объединений СНГ. 2019. Т. 62, № 1. С. 37–46.

2. Левицкий, А. С. Измерение хода тарельчатых пружин в силовых аккумуляторах сердечника статора турбогенератора с помощью емкостного сенсора / А. С. Левицкий, Е. А. Зайцев, К. А. Кобзарь // Приборы и методы измерений. 2018. Т. 9, № 2. С. 121–129.

**Nurmaganbetova Zhanara Sakhitovna
Zhumagulova Dinara Keshubayevna
Nurmagambetova Gulmira Sakhitovna
Karaganda Technical University named after A.Saginov
Karaganda, Republic of Kazakhstan**

DEVELOPMENT OF A TURBOGENERATOR CONTROL METHOD

The article is devoted to the development of an automatic method and device for monitoring the pressing of the stator core of a powerful turbo generator during its assembling at the manufacturer. The core is assembled and pressed in an upright position in separate parts; at each stage, it is necessary to monitor places with weakened solidity. The unevenness of the compaction density causes a relative displacement of the active steel sheets and losses of iron, as well as the appearance and development of certain defects (loosening of the teeth of the extreme packages, coloring of fragments of the active steel sheets, local closure of the sheets and heating of the packages), which can eventually cause severe accidents and failure of the turbo generator. Existing methods, including automatic ones, do not allow performing reliable monitoring. The method proposed by the authors for detecting places with weakened solidity is based on automatic measurement of the specific pressure of pressing during deformation of special control samples. A device for its implementation has been developed, which is a ring installed on the end surface of the core. Cells with control samples are evenly placed in the ring. The largest decrease in the sample thickness caused by the highest specific pressure corresponds to the smallest defect, and vice versa. As a pressure converter, it is proposed to use a flat metal membrane and a capacitive sensor with a digital output. The characteristics of the converter were calculated and experimentally verified. The specific pressure measurement results were processed using a special electronic unit. The device that has been developed makes it possible to improve labor productivity when monitoring the core, diagnose defects with greater reliability and eliminate them.

Keywords: turbo generator, stator core, pressure, control, measuring cell, rigid central membrane, automation, electric drive, stator.

List of references:

1. Kensitsky, O. G. Mathematical model of joint calculation of the electromagnetic field and heating of the end zone of a powerful turbo generator / O. G. Kensitsky, D. I. Khvalin, K. A. Kobzar // Energetika. Izv. higher. studies. institutions and energy associations of the CIS. 2019. Vol. 62, No. 1. pp. 37-46.

2. Levitsky, A. S. Measuring the stroke of disc springs in the power accumulators of the turbine generator stator core using a capacitive sensor / A. S. Levitsky, E. A. Zaitsev, K. A. Kobzar // Instruments and measurement methods. 2018. Vol. 9, No. 2. pp. 121-129.

Башова Мира Увалихановна
baeshova_mira@mail.ru
Казимова Динара Ашубасаровна
dinkaz73@mail.ru
Карагандинский университет академика Е.А.Букетова,
Караганда, Республика Казахстан

«ЦИФРОВЫЕ ДВОЙНИКИ» В ОБРАЗОВАНИИ

В статье рассмотрены вопросы использования технологии цифрового двойника преподавателя, которая в перспективе имеет все шансы занять важное место в системе образования. Авторами рассмотрены понятие и концепция цифрового двойника, фокус зарубежных источников о внедрении цифровых прототипов, описаны цифровые достижения нашей страны, приведших к зарождению технологии цифрового двойника. Анализ подходов и описание решения по применению концепции цифрового двойника преподавателя был представлен в вопросах оценивания заданий для обучающихся на основе существующего модуля Файловый менеджер. В качестве примера наглядно показана платформа для студентов по сдаче письменных работ Карагандинского Университета им. Е.А.Букетова. Представленный подход способен снизить трудозатраты преподавательского состава на проверку большого объема текущих заданий обучающихся. Внедрение технологии цифровых двойников в сферу образования позволит повысить качество образования и заметно улучшить учебный процесс.

Ключевые слова: технология цифрового двойника, индустрия 4.0, цифровизация образования, условия создания цифрового двойника, применение цифровых двойников, образовательная платформа дистанционного образования, Файловый менеджер.

Одной из перспективных технологий новой образовательной реальности является технология цифрового двойника, начинающая приобретать всё большую популярность и значимость в различных сферах деятельности.

Единое и однозначное понимание того, что означает данное понятие, в науке отсутствует. «Цифровой двойник» представляет собой математическую модель объекта, позволяющую на основе данных о его конструкции проводить анализ и расчёты, а также прогнозировать поведение объекта в различных ситуациях.

Интенсивное внедрение цифровых двойников самых разнообразных физических объектов инженерии в эпоху Четвертой промышленной революции Индустрии 4.0 позволило максимально использовать информационно-коммуникационные технологии в промышленности, массовой автоматизации бизнес-процессов и распространении искусственного интеллекта.

Понятие «цифрового двойника» появилось в начале XXI века. Впервые данный термин ввёл доктор Технологического института во Флориде М. Гривз в 2003 г. По мнению М.Гривза, модель концепции цифрового двойника включает в себя три основных компонента: 1) физический продукт в реальном пространстве, 2) виртуальный продукт в виртуальном пространстве и 3) данные и информация, которые объединяют виртуальный и физический продукты вместе. С началом интенсивного внедрения технологии цифрового двойника в сферу промышленности появляются всё новые определения данного понятия.

Обобщая изложенное выше, отметим, что анализ специфики технологии цифровых прототипов для промышленного контекста в данной статье рассматриваться не будет. Мы остановимся на перспективах и реальностях внедрения цифровых двойников в самую важную сферу жизнедеятельности человека - образование.

В процессе анализа зарубежных научно-технических источников позволило определить, что количество упоминаний о технологии цифрового двойника в сфере образования относительно не много.

Например, исследователь Австралийского Университета С. Сепасгозар отмечает, что технология цифрового двойника входит в набор из пяти основных цифровых технологий,

использующих виртуальную и дополненную реальность. Ученый описывает применение технологии цифрового двойника на онлайн занятиях в сфере архитектуры, представляя собой ряд возможностей виртуальных технологий для обучения.

В свою очередь, авторы из Университета г. Тампере – Дж. Давид, А. Лобов и М. Ланц рассматривают технологию цифрового двойника как инструмент для обучения студентов в работе с производственными процессами, путём внедрения теорий обучения в рамках педагогических цифровых технологий.

Таким образом, более подробное изучение научно-технической литературы позволило сделать вывод о том, что лишь небольшая их часть рассматривает возможности использования технологии цифрового двойника в образовании. Скорее всего, малое количество публикаций связано не столько с отсутствием востребованности данной технологии в образовательном среде, сколько с новизной данного исследования и отсутствием существующего опыта её внедрения в образование.

Следующей задачей нашего исследования является описание истории образовательной реальности нашей страны, которая начала заметно трансформироваться с конца 1990-х гг. с внедрением всеобщей компьютерной грамотности. Начало XXI века известен, как период быстрой трансформации образовательной реальности, которую можно охарактеризовать как сетевую. Прежде всего, это связано с тем, что учебные заведения получили кадровые и технические возможности для создания своих локально-вычислительных образовательных сетей и применения сетевых подходов и технологий в образовательной среде. Педагоги стали активно и целенаправленно внедрять в учебный процесс специализированные обучающие программы, которые позволяли учащимся объединяться в виртуальном учебном процессе с помощью персональных компьютеров и локальной сети [1].

Примерно с 2010-х гг. и по настоящее время наступает этап масштабных изменений в образовании, который характеризуется массовым переходом к глобальным образовательным сетям на базе сети Интернет. Использование в учебном процессе массовых открытых онлайн-курсов по различным дисциплинам все больше становится образовательной необходимостью.

Дистанционное обучение получило широкое распространение в условиях карантина 2020 г., позволив вузам и школам продолжить учебный процесс виртуально. Также в образовательную реальность входят достижения искусственного интеллекта, технология виртуальной и дополненной реальности и др.

Все вышеперечисленные цифровые достижения и заложили основу для начала процесса повсеместного применения цифровых технологий, включая технологию цифрового двойника, в современной образовательной реальности.

Далее возникает вытекающий вопрос: с какой целью и какие виды цифровых двойников должны применяться и возникать в сфере образования? Особую сложность представляет собой то обстоятельство, что цифровые двойники в образовании должны создаваться не как простые копии цифровых двойников в промышленности (технических продуктов, устройств и т.д.), а как «цифровые реплики» весьма специфических для оцифровки социальных объектов, наделённых как самой технической и административной стабильностью конструкции, так и всем тем, что принято называть понятием «человеческий фактор».

В нашем исследовании мы делаем акцент именно на важнейших перспективных задачах по созданию цифровых двойников в образовании, а именно формирование цифровых прототипов таких образовательных объектов и систем, как обучающиеся - преподаватель, структурное подразделение - образовательное учреждение, различные виды деятельности в структуре научно-образовательных учреждений и т.п.

Проанализируем необходимые и достаточные условия, без которых цифровые двойники в образовании не смогут быть созданы в принципе. Методология конструирования образовательной реальности посредством технологии цифрового двойника должна учитывать не только технологические аспекты реализации, но и специфику социального объекта, для которого создаётся виртуальный прототип.

Создание цифрового двойника объекта в сфере образования включает следующие необходимые условия:

- 1) построение математической модели объекта, для которого создаётся цифровой двойник, причем все процессы должны быть описаны на математическом языке;
- 2) разработка необходимого технического инструментария для сбора, обработки и хранения данных;
- 3) осуществление режима реального масштаба времени, при котором информация

собирается, корректируется и передаётся в виртуальный двойник в режиме реального времени;

4) реализация режима корректировки цифрового двойника (созданная цифровая модель может быть доработана и использована для реализации обратной связи с реальным социальным объектом);

5) формирование теоретико-методологической базы исследования внедрения цифровых технологий в образовательный процесс, их анализа и оценки [2].

Рассмотрим в качестве объекта применения технологии цифрового двойника преподавателя процесс проверки индивидуальных заданий обучающихся. Другими словами, анализ подходов и описание решения по применению концепции цифрового двойника преподавателя представим в вопросах оценивания заданий для обучающихся на основе существующей информационной системы дистанционного образования Карагандинского университета имени академика Е.А.Букетова. Механизм взаимодействия преподавателя и обучающегося посредством образовательной платформы в данном вузе организован следующим образом (рис. 1).



Рисунок 1. Механизм работы «Преподаватель-Обучающийся»

В Карагандинском университете имени академика Е.А.Букетова для организации учебного процесса по дистанционным образовательным технологиям применяется собственная образовательная платформа дистанционного образования, которая содержит учебно-методическую и организационно-административную информацию для обучающихся. Интерактивная платформа включает следующие основные модули: Электронный деканат, Учебно-методические материалы, Занятия с преподавателем, Обмен сообщениями, Файловый менеджер и др., которые позволяют реализовать механизм взаимодействия Студент – Преподаватель [3].

Рассмотрим подробно submodule Файловый менеджер, который предназначен для обмена файлами между преподавателем и обучающимся, обязательной проверкой текущих заданий и выставлением оценки за задание. Всем обучающимся предоставляется доступ в информационную систему для работы непосредственно с учебно-методическими материалами и загрузки письменного ответа во время недель текущих контролей в соответствии с академическим календарем образовательных программ и определения его оценивания. (рис. 2)



Рисунок 2. Файловый менеджер

Преподаватели имеют возможность оценить индивидуальные задания, вернуть их на доработку и предоставить обратную связь студенту. Если задание выполнено по требованиям, правильно оформлено и соответствует критерию оценивания, то преподаватель принимает задание, в противном случае он может вернуть его на доработку. Помимо экономии времени преподавателей на проверку работ, Файловый менеджер повышает стандарты академической честности, сопоставляя их с базой данных университета и позволяет предоставлять обратную связь, которая способствует улучшить навыки академического письма у студентов.

Цифровой двойник преподавателя в рассматриваемом контексте представляет собой модель, построенную на цифровом следе обучающегося, содержащем данные выполнения работ обучающимися и команды, по которым необходимо проверить следующие задания.

Таким образом, представленный подход способен снизить трудозатраты преподавательского состава на проверку большого объема письменных работ между собой для конкретного обучающегося.

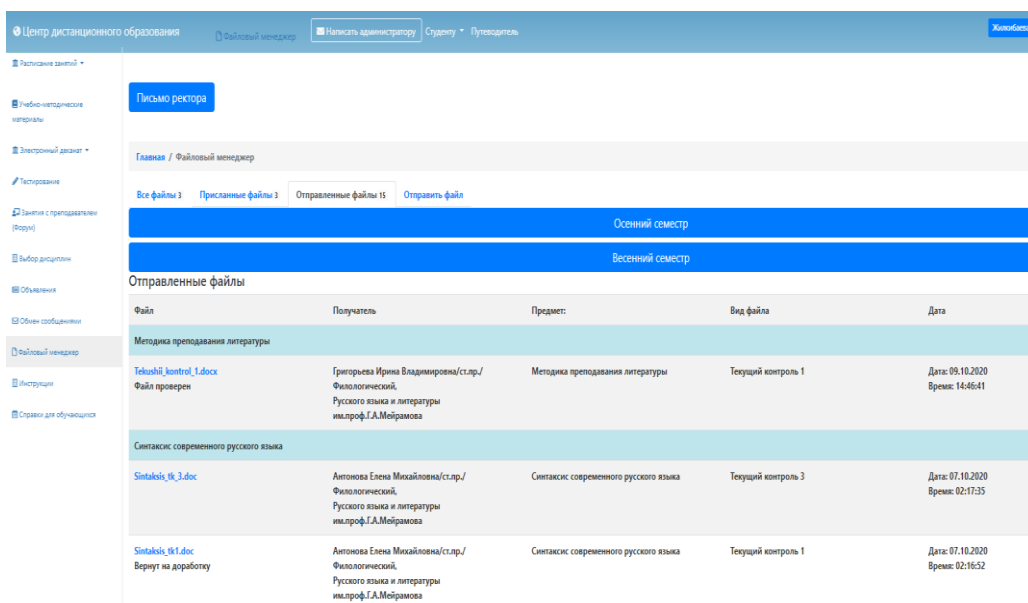
Список использованной литературы:

1. Уваров А.Ю. Технологии виртуальной реальности в образовании // Наука и школа. 2018. №4. URL: <https://cyberleninka.ru/> (дата обращения: 08.03.2023).
2. Вихман В.В., Ромм М.В. «Цифровые двойники» в образовании: перспективы и реальность // Высшее образование в России. 2021. Т. 30. № 2. С. 22-32. URL: <https://www.researchgate.net/> (дата обращения: 09.03.2023).
3. Сайт дистанционного образования КарУ им. Е.А.Букетова. URL: <https://idl.buketov.edu.kz/> (дата обращения: 10.03.2023).

ТҮЙІНДЕМЕ/RESUME

**Баешова Мира Увалиханқызы
Казимова Динара Ашубасарқызы**

Академик Е.А.Бөкетов атындағы Қарағанды университеті, Қарағанды, Қазақстан Республикасы

БІЛІМ БЕРУДЕГІ «САНДЫҚ ЕГІЗДЕР»

Мақалада оқытушының болашақта білім беру жүйесінде маңызды орын алуға барлық мүмкіндігі бар сандық егіз технологиясын қолдану мәселелері қарастырылған. Авторлар сандық егіз тұжырымдамасын, сандық прототиптерді енгізу туралы шетелдік дереккөздердің назарын қарастырады, сондай ақ сандық егіз технологиясының пайда болуына әкелген еліміздің сандық жетістіктерін сипаттайды. Оқытушының сандық егіз тұжырымдамасын қолдану бойынша тәсілдерді талдау және шешімнің сипаттамасы қолданыстағы файлдық менеджер модулі негізінде білім алушыларға арналған тапсырмаларды бағалау мәселелеріде

ұсынылды. Мысал ретінде студенттерге арналған Е.А. Бөкетов атындағы Қарағанды университетінің жазбаша жұмыстарын тапсыру платформасында айқын көрсетілген. Ұсынылған тәсіл білім алушылардың ағымдағы тапсырмаларының үлкен көлемін тексеруге, оқытушылар құрамының еңбек шығындарын азайтуға қолайлы. Білім беру саласына сандық егіздер технологиясын енгізу жалпы білім беру сапасын арттыруға және оқу процесін айтарлықтай жақсартуға мүмкіндік береді.

Тірек сөздер: сандық егіз технологиясы, индустрия 4.0, білім беруді цифрландыру, сандық егіздерді құру шарттары, сандық егіздерді қолдану, Қашықтықтан білім беру платформасы, Файлдық менеджер.

Bayeshova Mira

Kazimova Dinara

Academician E.A.Buketov Karaganda University,

Karaganda, Kazakhstan

"DIGITAL DOPPELGANGER" IN EDUCATION

The article discusses the issues of using the technology of a digital doppelganger of a teacher, which in the future has every chance to take an important place in the education system. The authors consider the understanding and concept of a digital doppelganger, the focus of foreign sources on the introduction of digital prototypes, and describe the digital achievements of our country that led to the emergence of digital doppelganger technology. An analysis of approaches and a description of the solution for applying the concept of a digital double of a teacher was presented in the evaluation of tasks for students based on the existing File Manager module. As an example, the platform for students to submit their written assignments of the Y.A. Buketov Karaganda University is clearly shown. The presented approach is able to reduce the labor costs of the teaching staff to check a large volume of current assignments of students. The introduction of digital doppelganger technology in the field of education will improve the quality of education and significantly develop the learning process.

Keywords: digital doppelganger technology, industry 4.0, digitalization of the education, conditions for creating a digital doppelganger, application of digital doppelgangers, educational platform of distance learning, File manager.

List of references:

1. Uvarov A.Yu. Virtual reality technologies in education // Science and school. 2018. No.4. URL: <https://cyberleninka.ru/> (accessed: 08.03.2023).
2. Vihman V.V., Romm M.V. "Digital doppelgangers» in education: prospects and reality // Higher education in Russia. 2021. VOL. 30. No. 2. pp. 22-32. URL: <https://www.researchgate.net/> (accessed: 09.03.2023).
3. Website of distance education of the E.A.Buketov KarU. URL: <https://idl.buketov.edu.kz/> (accessed: 03/10/2023).

АВТОРЛАР ТУРАЛЫ МАҒЛҰМАТ

1. Нурмаганбетова Жанара Сахитовна. Өндірістік процесстерді автоматтандыру кафедрасының аға оқытушысы, А. Сағынов атындағы Қарағанды техникалық университеті, Қарағанды, Қазақстан Республикасы
2. Нурмаганбетова Гүлмира Сахитовна. Өндірістік процесстерді автоматтандыру кафедрасының аға оқытушысы, А. Сағынов атындағы Қарағанды техникалық университеті, Қарағанды, Қазақстан Республикасы
3. Жумагулова Динара Кешубаевна. Өндірістік процесстерді автоматтандыру кафедрасының аға оқытушысы, А. Сағынов атындағы Қарағанды техникалық университеті, Қарағанды, Қазақстан Республикасы
4. Баешова Мира Увалиханқызы, Қашықтықтан білім беру орталығының бас маманы педагогика ғылымдарының магистры, Академик Е.А.Бөкетов атындағы Қарағанды университеті, Қарағанды, Қазақстан Республикасы
5. Казимова Динара Ашубасарқызы, Математика және ІТ факультетінің деканы, педагогика ғылымдарының кандидаты, профессор, Академик Е.А.Бөкетов атындағы Қарағанды университеті, Қарағанды, Қазақстан Республикасы

СВЕДЕНИЕ ОБ АВТОРАХ

1. Нурмаганбетова Жанара Сахитовна, Старший преподаватель кафедры автоматизации производственных процессов, Карагандинский технический университет им. А.Сагинова, Караганда, Республика Казахстан
2. Нурмаганбетова Гүлмира Сахитовна, Старший преподаватель кафедры автоматизации производственных процессов, Карагандинский технический университет им. А.Сагинова, Караганда, Республика Казахстан
3. Жумагулова Динара Кешубаевна. Старший преподаватель кафедры автоматизации производственных процессов, Карагандинский технический университет им. А.Сагинова, Караганда, Республика Казахстан
4. Баешова Мира Увалихановна, главный специалист Центра дистанционного образования, магистр педагогических наук, Карагандинский университет академика Е.А.Букетова Караганда, Республика Казахстан
5. Казимова Динара Ашубасаровна, декан факультета Математики и ИТ, кандидат педагогических наук, профессор, Карагандинский университет академика Е.А.Букетова Караганда, Республика Казахстан

INFORMATION ABOUT AUTHORS

1. Nurmaganbetova Zhanara Sakhitovna. Senior teacher of the Department of Automation Production Processes, Karaganda Technical University named after A. Saginova, Karaganda, Republic of Kazakhstan
2. Nurmaganbetova Gulmira Sakhitovna. Senior teacher of the Department of Automation Production Processes, Karaganda Technical University named after A. Saginova, Karaganda, Republic of Kazakhstan
3. Zhumagulova Dinara Keshubayevna. Senior teacher of the Department of Automation Production Processes, Karaganda Technical University named after A. Saginova, Karaganda, Republic of Kazakhstan
4. Bayeshova Mira, Chief Specialist of the Center for Distance Education, master of pedagogical sciences, Academician E.A. Buketov Karaganda University. Karaganda, Republic of Kazakhstan
5. Kazimova Dinara., Dean of the Faculty of Mathematics and IT, candidate of pedagogical sciences, professor, Academician E.A. Buketov Karaganda University. Karaganda, Republic of Kazakhstan

УДК 576.344

Айткулов Айдар Муратович
fiziokar@yandex.kz

Серикбай Арайлым Талгатовна
arailym_serikbai@mail.ru

НАО «Карагандинский Университет им. Букетова Е.А.», Караганда, Республика
Казахстан

Темиреева Кумисжан Слямгазиновна
tem_kuma@mail.ru

Частное учреждение «Академия «Volashaq», Караганда, Республика Казахстан

ВЛИЯНИЕ НАНОЧАСТИЦ ЦИНКА НА РАЗВИТИЕ ПРОРОСТКОВ РАСТЕНИЙ AVENA SATIVA И PISUM SATIVUM

Целью исследования являлось изучение влияния наночастиц цинка на морфологические показатели проростков однодольных и двудольных растений (*Avena sativa*, *Pisum sativum*) при его накоплении в среде.

В условиях лабораторного эксперимента установлены особенности влияния различных концентраций наночастиц и макрочастиц цинка на показатели биологической активности растений. Выявлен разнонаправленный эффект макро- и наночастиц цинка на скорость роста, массы надземной и подземной частей растений, показана видовая зависимость эффекта. Определены концентрации макро- и наночастиц, вызывающие устойчивую биологическую реакцию, у опытных растений.

Ключевые слова: наночастицы, макрочастицы, цинк, растения, *Avena sativa*, *Pisum sativum*, морфологические показатели.

Имеется ограниченное количество исследований казахстанских авторов, связанных с изучением физико-химических свойств наночастиц металлов [Синтез наночастиц металлов и их сплавов с использованием сверхкритических флюидов «Вестник казахстанско - британского технического университета» Алматы № 3 (54) 2020 Нанотехнологии для окружающей среды и медицины, обзор проект 2018 «Аналитическое экологическое агентство «Greenwomen» (Казахстан): greenwomen.kz@gmail.com, Металл нанобөлшектерін жалында алу және оларды жарылғыш зат құрамында қолдану, Бақара А.Е., магистрлік диссертация, 2013 ҚазНУ], при этом физиологические свойства и токсический эффект этих ксенобиотиков на живые организмы практически не изучались.

В российских журналах и научных изданиях дальнего зарубежья имеется целый ряд работ, посвященных оценке влияния наночастиц металлов, как на растительные, так и животные организмы. Выявлено, что наночастицы оказывают как положительное, так и отрицательное влияние на эти объекты. Положительный эффект наночастиц (НЧ) цинка и его соединений обнаруживается у млекопитающих и птиц (Jiaqi-Zhang и соавтр., 2021), что связывается с изменением показателей кишечного барьера и антиоксидантной защиты. Vishnu D. R и соавтр. (2018) провели исследования на грызунах и рыбах методами *in vitro* и *in vivo* и доказали важность отработки критериев токсичности наночастиц металлов. К аналогичным выводам приходят и Chen и соавтр., (2016), подчеркивающие необходимость изучения токсического действия НЧ цинка на наземных и водных животных, и пересмотра уровней содержания этих загрязнителей в естественных условиях, особенно при возможности проявления синергетического токсического эффекта комплексом загрязнителей.

В ряде исследований показан как положительный, так и негативный эффекты наночастиц металлов и их оксидов на рост, урожайность и физиологию растений, в том числе сельскохозяйственных культур [Du et al., 2011 ; Arruda et al., 2015 ; Zuverza-Mena et al., 2016 ; Rizwan et al., 2017 ; Ruttkay-Nedecky et al., 2017]. Одними авторами показывается безопасность

загрязнения окружающей среды наночастицами (Чурилов, 2009; Фомина и др., 2012; Маслоброд и др., 2014; Rizwan et al., 2017; Asadishad et al., 2018), другие исследователи указывают на существенные риски контакта растительных организмов с наноразмерными частицами (Мамонова, 2011; Дерябина, 2011; Cioffi et al., 2005; Verran et al., 2007; Neal, 2008; Kim et al., 2011, 2013; Dimkra et al., 2012; Shaw and Hossain, 2013; Ben-Moshe et al., 2013; Shankar, Argueta-Figueroa et al., 2014; Rhim, 2014; Zain et al., 2014; Barrios et al., 2016; Costa et al., 2016; Seku et al., 2018)

В связи с этим вопросы воздействия наночастиц металлов на биологические объекты остаются актуальной и практически значимой проблемой.

Материал и методы исследования

Для опытов применяли взвеси частиц Zn различной концентрации 5, 10, 20, 200 мг на 100 мл дистиллированной воды. Размерность частиц составляла 80-100 нм (наночастицы) и 500-1000 нм (макрочастицы).

В качестве тестовых организмов были выбраны сельскохозяйственные культуры однодольных - овес посевной (*Pisum sativum*, сорт "Иртыш 15») и двудольных растений - горох посевной (*Avena sativa*, сорт «Сахарный стручок»). Исследовались ростовые и весовые показатели проростков семян [6,7].

Взвеси НЧ различных концентраций и объемом 10 мл наносились на фильтровальную бумагу в чашках Петри, в которые высевались семена растений в количестве 15 штук на одну чашку. Через 14 дней проростки, корневой частью, помещались на ленты фильтровальной бумаги, которые свертывались в неплотный рулон и погружались в пластиковые стаканчики, объемом 150 мл с дистиллированной водой. Измерение показателей веса и роста растений проводились через 28 дней после начала эксперимента.

Работа проводилась на базе Исследовательского центра биотехнологии и экомониторинга, наночастицы цинка были синтезированы в Научно-исследовательском центре ионоплазменных технологий и современного приборостроения Карагандинского университета им. академика Е.А. Букетова.

Результаты и их обсуждение.

Наблюдения за биологическим развитием показало, что макро- и наночастицы цинка оказывали различное воздействие на проростки исследуемых культур.

Макрочастицы цинка оказывали угнетающее действие на проростки овса во всех опытных группах, что приводило к снижению длины корня по сравнению с контрольными показателями на 75,1 и 24,7, 7,6, 25,6 % соответственно (Таблица 1).

Таблица 1.

Ростовые и весовые параметры проростков овса *Avena sativa* L.

| Концентрация, мг / 100 мл | Длина корня, см | Длина надземной части, см | Сырая масса, г | |
|---------------------------|-----------------|---------------------------|----------------|-----------------|
| | | | Корень | Надземная часть |
| Контроль | 11,46± 2,96 | 10,6± 1,43 | 0,15± 0,06 | 0,07± 0,02 |
| Макрочастицы | | | | |
| 5 | 2,85± 1,56 | 4,5± 0,79 | 0,07± 0,01 | 0,03± 0,01 |
| 10 | 8,63± 2,64 | 11,0± 0,89 | 0,07± 0,03 | 0,06± 0,04 |
| 20 | 10,8± 2,4 | 9,2± 1,7 | 0,15± 0,06 | 0,07± 0,02 |
| 200 | 8,53± 2,34 | 10,72± 1,17 | 0,14± 0,03 | 0,06± 0,02 |
| Наночастицы | | | | |
| 5 | 15,2± 3,26 | 13,1± 1,9 | 0,14± 0,04 | 0,1± 0,02 |
| 10 | 13,0± 2,75 | 12,42± 2,78 | 0,16± 0,03 | 0,09± 0,02 |
| 20 | 8,13± 1,35 | 11,47± 2,21 | 0,16± 0,03 | 0,08± 0,02 |
| 200 | 12,28± 0,74 | 11,48± 1,76 | 0,15± 0,04 | 0,08± 0,01 |

При обработке наночастицами в концентрациях 5, 10 и 200 мг отмечено увеличение данного показателя на 32,6, 13,4 и 7,1 % соответственно. В то же время при концентрации 20 мг/мл длина корня, уменьшилась на 29,1 % по сравнению с контрольными показателями.

Измерение длины надземной части проростков овса показало, что обработка макрочастицами цинка в некоторых концентрациях угнетающе действует на их ростовые параметры, а наноразмерные частицы во всех концентрациях оказывают стимулирующий эффект (рисунок 2). По сравнению с контролем при обработке макрочастицами в

концентрациях 5, 20 мг размеры листьев и стебля уменьшились на 57,6 , 13,2, % соответственно. В то же время при концентрации макрочастиц металла 10 мг отмечено увеличение данного показателя на 3,7 %. Обработка семян овса наночастицами во всех концентрациях, привела к увеличению показателей длины надземной части по сравнению с контрольными значениями на 23,6, 17,2, 8,2, 8,3% соответственно.

Сырая масса подземных органов овса, обработанного наночастицами цинка, имела схожие значения опытных и контрольной групп, в то время как масса корней проростков, обработанных взвесями макрочастиц 5 и 10 мг была ниже контрольных значений. Аналогичную картину выявило изучение показателей массы надземной части проростков.



Рисунок 2 – Внешний вид проростков овса посевного в контроле (А) и на фоне наночастиц цинка (Б)

При изучении влияния частиц цинка на семена гороха посевного, обнаружено, что высокие значения всех морфологических показателей надземной и подземной частей проростков зафиксированы при воздействии наночастиц цинка в концентрации 20 мг (таблица 2, рисунок 3). Наночастицы в концентрации 5 мг вызвали значительное увеличение массы надземной части растений и длины подземной части, при уменьшении ее массы, по сравнению с контрольными показателями.

Таблица 2.
Ростовые и весовые параметры проростков гороха *Pisum sativum* L.

| Концентрация, мг / 100 мл | Длина подземной части, см | Длина надземной части, см | Сырая масса, г | |
|---------------------------|---------------------------|---------------------------|----------------|-----------------|
| | | | Корень | Надземная часть |
| Контроль | 7,17±2,83 | 4,01±1,71 | 0,53±0,04 | 0,16±0,09 |
| Макрочастицы | | | | |
| 5 | 8,05±3,16 | 6,13±2,52 | 0,39±0,09 | 0,26±0,12 |
| 10 | 5,42±3,12 | 2,33±1,13 | 0,55±0,1 | 0,1±0,06 |
| 20 | 4,94±1,7 | 6,43±2,34 | 0,5±0,14 | 0,29±0,11 |
| 200 | 4,44±1,59 | 5,21±3,87 | 0,52±0,1 | 0,18±0,07 |
| Наночастицы | | | | |
| 5 | 13,2±2,42 | 4,69±0,95 | 0,37±0,07 | 0,22±0,05 |
| 10 | 4,69±1,38 | 3,61±1,67 | 0,53±0,13 | 0,12±0,06 |
| 20 | 8,39±3,25 | 5,13±2,96 | 0,59±0,1 | 0,2±0,11 |
| 200 | 7,92±2,8 | 5,2±1,13 | 0,49±0,05 | 0,24±0,06 |

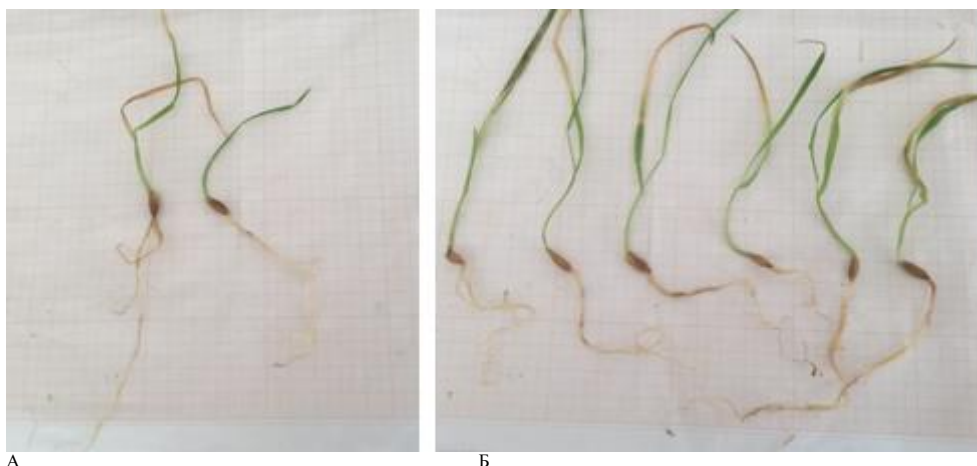
Увеличение концентрации макрочастиц привело к уменьшению длины подземной части. Так, при концентрации 5 мг длина корня увеличилась на 10,9 %, тогда как при концентрации 10, 20 и 200 мг/мл длина корня, значительно уменьшилась по сравнению с контрольными значениями на 32,2, 45,1 и 61,5 % соответственно.



Рисунок 3 – Внешний вид проростков гороха на фоне применения наночастиц цинка

В опытных группах растений, обработанных наночастицами, длина корня превысила контрольные показатели на 84,1 и 17,0 и 10,5% в вариантах с концентрацией 5, 20 и 200 мг соответственно. Наименьшая длина корня наблюдалась в варианте с концентрацией 10 мг, где длина уменьшилась на 34,6 %.

Изучение длины надземной части гороха посевного показало, что обработка макрочастицами и наночастицами в концентрации 10 мг угнетающе действует на морфологические параметры листьев и стебля. По сравнению с контролем размеры листьев и стебля уменьшились на 41,9 и 10,0 % соответственно. А при обработке с макрочастицами в концентрациях 5 и 20 мг показатели длины листьев и стебля были выше контрольного показателя на 37,3 и 38,7 %, соответственно.

Обработка наночастицами в концентрации 5, 20 и 200 мг благотворно повлияла на растения. Показатели длины побегов растения составили 16,9, 27,9 и 29,7 % соответственно.

Уменьшение веса корня наблюдалось при обработке макрочастицами в концентрации 5 и 20, 200 мг, что соответствует 26,4 и 5,7 и 1,9%. В то же время при концентрации макрочастиц 10 мг отмечено незначительное увеличение данного показателя на 3,8%.

При обработке наночастицами в концентрации 10 мг не наблюдалось изменение сырой массы корня по сравнению с контролем. В то же время при концентрации наночастиц 20 мг отмечено увеличение данного показателя на 11,3%. Уменьшение веса корня наблюдалось при обработке наночастицами в концентрации 5 и 200 мг на 30,2 и 2,4% соответственно.

Сырой вес надземной части семян гороха, обработанного как макрочастицами, так и наночастицами цинка, был выше контрольных показателей, за исключением варианта с концентрацией 10 мг, вызвавшего снижение показателя на 37,5% при воздействии макрочастиц и на 25% при действии наночастиц.

Изучение длины подземной части *Pisum sativum* при обработке макрочастицами показало, что кроме вариантов с концентрацией 5 мг, наблюдается увеличение ростового показателя. Тогда как концентрации 10, 20, 200 мг угнетали рост корня. А в варианте с концентрацией 5, 20 мг отмечено превышение контрольных показателей по сырой массе надземных органов.

Закключение

Таким образом, эксперимент с обработкой семян овса и гороха посевного взвесями цинка в воде показал зависимость биологической реакции растений от размерности частиц и концентрации металла во взвеси.

Взвеси наночастиц цинка в целом вызвали стимулирующий эффект на проростки овса, в то время как воздействие макрочастиц привело к снижению ряда морфологических показателей. Максимальные значения морфологических показателей проростков овса были вывлены при воздействии наночастиц цинка в концентрации 5 мг на 100 мл. Обратный эффект, проявляющийся в подавлении роста как подземной, так и надземной частей растений, вызывался воздействием макрочастиц в концентрации 5 мг на 100 мл.

Обработка семян гороха посевного макрочастицами цинка вызвало в основном стимуляцию длины и массы побегов растений, при этом большая часть морфологических показателей оставалась без изменений или снижалась относительно контрольных значений. Воздействие взвесей наночастиц на семена гороха вызвало увеличение массы надземной части. Другие морфологические показатели проявили разнонаправленный характер реакции на воздействие наночастиц. При этом следует отметить устойчивый стимулирующий эффект

наночастиц цинка на все показатели роста и развития проростков гороха посевного в концентрации 20 мг на 100 мл и обратный эффект макрочастиц цинка в концентрации 10 мг на 100 мл.

Для выяснения механизмов, лежащих в основе реакции растений на действие макро- и наночастиц цинка, требуется более подробное изучение морфологического строения надземных и подземных органов, а также изменений биохимических процессов в них.

Список использованной литературы

1. Тимошенко А.Н. Оценка экотоксичности наночастиц тяжелых металлов (Cu, Zn, Ni, Fe) по биологическим показателям состояния почв Автореф. дис. канд. техн. наук. — Ростов-на-Дону, 2019. — 24 с.

2. Макаров В.В. Зеленые нанотехнологии: синтез металлических наночастиц с использованием растений // Acta Naturae. – 2014. - Т. 6. - № 1 (20). - С. 37–47.

3. Faizan M. Zinc oxide nanoparticle-mediated changes in photosynthetic efficiency and antioxidant system of tomato plants / M. Faizan, A. Faraz, M. Yusuf, S. T. Khan, S. Hayat // Photosynthetica. - 2018. - Vol. 56, № 2. - P. 678-686.

4. Астафурова Т. П. Особенности концентрационной зависимости развития проростков пшеницы в водных дисперсных системах наночастиц платины / Т. П. Астафурова, Ю. Н. Моргалев, В. Г. Боровикова, А. П. Зотикова, Г. С. Верхотурова, Т. А. Зайцева, В. М. Постовалова, Т. А. Моргалева // Физиология растений и генетика. - 2013. - Т. 45, № 6. - С. 544-549.

5. Е. М. Наночастицы металлов в растворах: биохимический синтез и применение / Е. М. Егорова // Нанотехника. - 2004. - № 1. - С. 15-26.

6. Буренина А.А. Оценка воздействия высокодисперсных материалов на структурно-функциональные параметры растений на разных этапах развития: дис.канд. биол. наук. — Томск., 2019. — С. 525 — 55

7. ГОСТ 12038-84. Межгосударственный стандарт «Семена сельскохозяйственных культур. Методы определения всхожести».

ТҮЙІНДЕМЕ/RESUME

Айтқұлов Айдар Мұратұлы

Серікбай Арайлым Талғатқызы

"Қарағанды университеті" КеАҚ. Е. А. Бөкетов", Қарағанды, Қазақстан Республикасы

Теміреева Күмісжан Слямгазинқызы

"Bolashaq" Академиясы" ЖММ, Қарағанды, Қазақстан Республикасы

МЫРЫШ НАНОБӨЛШЕКТЕРІНІҢ ӨСІМДІК КӨШЕТТЕРІНІҢ ДАМУЫНА ӘСЕРІ AVENA SATIVA ЖӘНЕ PISUM SATIVUM

Зерттеудің мақсаты мырыш нанобөлшектерінің монокоттар мен қосжарнақты өсімдіктер көшеттерінің морфологиялық көрсеткіштеріне әсерін зерттеу болды (avena sativa, Pisum sativum) оның ортада жинақталуында.

Зертханалық эксперимент жағдайында нанобөлшектер мен мырыш макробөлшектерінің әртүрлі концентрациясының өсімдіктердің биологиялық белсенділігінің көрсеткіштеріне әсер ету ерекшеліктері анықталды. Макро - және мырыш нанобөлшектерінің өсу жылдамдығына, өсімдіктердің жер үсті және жер асты бөліктерінің массасына көп бағытты әсері анықталды, әсердің түрлерге тәуелділігі көрсетілген. Тәжірибелі өсімдіктерде тұрақты биологиялық реакция тудыратын макро және нанобөлшектердің концентрациясы анықталды.

Тірек сөздер: нанобөлшектер, макробөлшектер, мырыш, өсімдіктер, Avena sativa, Pisum sativum, морфологиялық көрсеткіштер.

Aitkulov Aidar Muratovich
Serikbai Arailym Talgatovna
NAO "Karaganda University named after Buketova E.A.", Karaganda, Republic of
Kazakhstan

Temireeva Kumiszhan Slyamgazinovna
PI "Bolashaq Academy", Karaganda, Republic of Kazakhstan
THE EFFECT OF ZINC NANOPARTICLES ON THE DEVELOPMENT OF
SEEDLINGS OF AVENA SATIVA AND PISUM SATIVUM PLANTS

The aim of the study was to study the effect of zinc nanoparticles on the morphological parameters of seedlings of monocotyledonous and dicotyledonous plants (*Avena sativa*, *Pisum sativum*) during its accumulation in the medium.

In the conditions of a laboratory experiment, the peculiarities of the influence of various concentrations of zinc nanoparticles and macroparticles on the indicators of biological activity of plants were established. The multidirectional effect of macro- and nanoparticles of zinc on the growth rate, the mass of the aboveground and underground parts of plants is revealed, the species dependence of the effect is shown. The concentrations of macro- and nanoparticles causing a stable biological reaction in experimental plants were determined.

Keywords: nanoparticles, macroparticles, zinc, plants, *Avena sativa*, *Pisum sativum*, morphological indicators.

List of references:

1. Timoshenko A.N. Assessment of ecotoxicity of heavy metal nanoparticles (Cu, Zn, Ni, Fe) by biological indicators of soil condition Abstract of the Candidate of Technical Sciences. — Rostov-on-Don, 2019. — 24 p.
2. Makarov V.V. Green nanotechnologies: synthesis of metal nanoparticles using plants // *Acta Natura*. – 2014. - Vol. 6. - № 1 (20). - С. 37-47.
3. Faizan M. Zinc oxide nanoparticle-mediated changes in photosynthetic efficiency and antioxidant system of tomato plants / M. Faizan, A. Faraz, M. Yusuf, S. T. Khan, S. Hayat // *Photosynthetica*. - 2018. - Vol. 56, No. 2. - P. 678-686.
4. Astafurova T. P. Features concentration dependence of wheat seedlings development in aqueous dispersed systems of platinum nanoparticles / T. P. Astafurova, Yu. N. Morgalev, V. G. Borovikova, A. P. Zotikova, G. S. Verkhoturova, T. A. Zaitseva, V. M. Postovalova, T. A. Morgaleva // *Plant Physiology and Genetics*. - 2013. - Vol. 45, No. 6. - pp. 544-549.
5. E. M. Metal nanoparticles in solutions: biochemical synthesis and application / E. M. Egorova // *Nanotechnika*. - 2004. - No. 1. - pp. 15-26.
6. Burenina A.A. Assessment of the impact of highly dispersed materials on the structural and functional parameters of plants at different stages of development: dis.cand. biol. sciences. — Tomsk., 2019. — p. 525 — 55
7. GOST 12038-84. Interstate standard "Seeds of agricultural crops. Methods for determining germination".

Болдыш Светлана Камашевна
svetlana_boldysh@mail.ru

Частное учреждение «Академия «Bolashaq», Караганда, Республика Казахстан

СОТРУДНИЧЕСТВО ВРАЧА И ФАРМАЦЕВТА В ЦЕПОЧКЕ «ПАЦИЕНТ-ВРАЧ-ФАРМАЦЕВТ»

В статье рассматривается выполнение практическими работниками, врачами и фармацевтами очень важного направления стандарта Надлежащая аптечная практика, направленного на обеспечение взаимосвязи врача, пациента и фармацевта, позволяющие оптимизировать использование лекарственных средств и медицинских изделий. Настоящий Стандарт, утверждённый приказом и.о. министра здравоохранения РК от 4 февраля 2021 года № ҚР ДСМ-15. «Об утверждении надлежащих фармацевтических практик» распространяется на организации, осуществляющие розничную реализацию лекарственных средств. Аптечная организация осуществляет деятельность, связанную с использованием лекарственных средств, медицинских изделий, направленную на сотрудничество врача и фармацевта в системе обеспечения качества фармакотерапии пациенту.

Как показывает анализ взаимоотношений лечебно-профилактических учреждений и аптечных организаций на современном этапе, можно прийти к выводу, что медицина и фармация сегодня по большей части развиваются обособленно друг от друга и требует пересмотра. Для этого необходимо изучать практический опыт работы аптек и поликлиник в советскую эпоху, которые осуществляли это сотрудничество на высочайшем уровне.

Ключевые слова: стандарт, врач, фармацевт, пациент, сотрудничество, фармакотерапия, аптечная организация, лекарственные средства.

Здравоохранение любого государства является единой (общенациональной) функциональной системой, развивающейся с учётом произошедших экономических изменений. И что самое важное – здоровье населения страны, как важнейший элемент национальной безопасности государства, находится в прямой зависимости от деятельности, которую осуществляют органы государственной власти по реализации конституционных прав граждан на охрану здоровья. Поэтому нельзя допускать перехода от здравоохранения, как системы, к стихийному рынку фармацевтических услуг в ущерб охране здоровья населения.

Конституцией РК предусмотрено право каждого гражданина на охрану здоровья, в том числе при использовании лекарственных средств. Для реализации этого права, Кодексом РК «О здоровье народа и системе здравоохранения» от 2020 года[1], выстроена система государственных мер, регулирующих обращение лекарственных средств, в числе которых: государственная регистрация лекарственных средств, лицензирование фармацевтической деятельности, аттестация и сертификация специалистов, государственный контроль производства, распределение и реализация, государственное регулирование цен на лекарственные средства в рамках гарантированного объёма бесплатной //медицинской помощи.

Исторически медицина и фармация тесно связаны друг с другом: обе науки шли через века параллельным курсом. Цель, которую они преследовали – вернуть здоровье заболевшему человеку – всегда была общей.

Медицина и фармация – два основополагающих столпа, на которых базируется современная система здравоохранения. Эти, две параллельно идущие, одновременно, связанные друг с другом науки, пожалуй, самые гуманные из наук в истории человечества. От того насколько успешно взаимодействуют врачи и фармацевты обеих этих отраслей, во многом зависит исход всего лечения пациентах[2].

Хорошо ли сегодня отлажено такое взаимодействие, есть ли контакт между больницами и аптеками?

В современных реалиях на работу аптек и на деятельность врачей, так или иначе, влияют рыночные технологии. С обоими звеньями системы здравоохранения активно работают

медицинские представители, не жалеющие сил и средств на продвижение своей продукции. Причин несколько:

- отсутствие в штате современных аптек провизора-информатора, который раньше отвечал, как раз за такой обмен. Он работал в поликлинике в кабинете фармацевтической информации и осуществлял связь между врачами и фармацевтами. С исчезновением должности исчезло и взаимодействие.

- врачи сами не идут на контакт из-за нехватки времени или желания. Сейчас эту нишу заполнили медицинские представители, которые активно взаимодействуют с докторами.

Фармацевт является связующим звеном между врачом и пациентом, давая объективную и достоверную информацию о лекарственном препарате, обеспечивая тем самым безопасность пациента и рациональную фармакотерапию. В своей профессиональной деятельности фармацевт (провизор) должен выполнять заложенные в этических кодексах требования этики и деонтологии во взаимоотношениях с врачами, уважительно относиться к ним:

1. Поддерживать авторитет врача. Вселять пациенту веру в назначенное лечащим врачом лекарство.
2. Не подменять врача.
3. Не допускать в присутствии больного замечания в адрес врача.
4. Не оставлять без внимания ошибки и неточности врача.
5. Консультировать врачей по вопросам выбора и назначения эффективных лекарственных средств, их свойствах, дозировке, курса лечения, побочных действиях.
6. Вести совместную работу с врачами по разработке фармакоэкономических стандартов лечения и формулярных списков
7. Вести просветительскую работу среди населения по вопросам самопомощи и самопрофилактики, рационального применения лекарственных средств безрецептурного отпуска.

Любой, кто хоть раз обращался в государственную поликлинику, понимает, как сложно попасть на приём даже к терапевту. А уж талона к узким специалистам порой и вовсе приходится дожидаться неделями. Другая проблема – длинные очереди у врачебных кабинетов. Позволить себе сходить в платную клинику при этом могут далеко не все, кто испытывает проблемы со здоровьем.

Вот почему пациенты, состояние которых позволяет им избежать всех этих неприятностей, зачастую предпочитают идти именно в аптеку. Люди знают, что могут получить там консультацию в рамках ответственного самолечения.

Сегодня фармация – это в первую очередь бизнес, и в том, что его владельцы стараются получить как можно больший доход, нет ничего удивительного, т.к. аптека находится на хозрасчёте, самоокупаемости и самофинансировании[2].

В советское время, розничные аптеки, обслуживающие население, тоже были на хозрасчёте, однако наряду с торговой функцией выполняли здравоохранительные и социальные функции. Для сотрудничества врачей и фармацевтов в каждой поликлинике, территориально прикреплённой к аптеке функционировал кабинет фармацевтической информации, где работал провизор-информатор. Провизор-информатор ежедневно присутствовал на врачебных пятиминутках, вооружал каждого врача экспресс- информацией о наличии лекарственных средств и медицинских изделий в аптеке. В случае отсутствия того или иного лекарственного средства предлагались синонимы и аналоги или сообщались адреса и телефоны аптек, где было отсутствующее лекарство. Через провизора-информатора осуществлялась связь с врачами, когда возникали врачебные ошибки в рецептах в дозировке или несовместимости ингредиентов, способу применения и т.д. Кроме того, руководители аптек посещали врачебные конференции с разными сообщениями, аптеки проводили для врачей День открытых дверей», «День узкого специалиста».

В случае возникновения врачебных ошибок, по законодательству такие рецепты считаются недействительными и должны регистрироваться фармацевтами в специальном журнале. Кроме того, аптеки должны оповещать о случившемся руководителей невнимательного врача. Бывает и такое, когда аптека информирует руководителя лечебного учреждения о врачебной ошибке, однако, руководители лечебно-профилактических учреждений игнорируют эти сообщения и не осуществляют обратную связь. Это говорит об отсутствии налаженных каналов взаимодействия между поликлиниками и аптеками.

Профессиональные стандарты возлагают на сотрудников аптек обязанность информировать врачей не только о негативных фактах вроде ошибок в рецептах, но и о текущем положении дел на фармацевтическом рынке: новых лекарствах, нюансах их применения, аналогах и т.п. То есть, держать медиков в курсе развития своей отрасли.

Однако отлаженного и контролируемого канала для обмена такой информацией в Казахстане сегодня нет. В основном, обмен опытом происходит по личной инициативе сторон – в личном общении или на совместных профессиональных мероприятиях. При этом, значительная часть работников обеих отраслей вообще не осведомлена о данной практике.

Согласно требованиям стандарта Надлежащая аптечная практика (GPP) аптечная организация осуществляет деятельность, связанную с оказанием влияния на назначение и использование лекарственных средств и медицинских изделий, направленную на сотрудничество врача и фармацевта в системе обеспечения качества фармакотерапии пациенту[3].

Именно, выполнение данного требования GPP является камнем преткновения для аптек, т.к. если раньше все аптечные учреждения были государственными, а сотрудничество врачей и фармацевтов осуществлялось согласно требований приказа министра здравоохранения СССР, то в настоящее время такого приказа нет, аптеки все частной формы собственности, нет руководящего государственного органа в лице главного и регионального аптечного управления. В результате врачи и фармацевты работают как в басне известного классика русской литературы «как лебедь, рак и щука».

Современные аптеки – это, в первую очередь, коммерческие организации, и уделять слишком много внимания больницам для них – неоправданная экономически трата времени. Вместе с тем, и врачи в наши дни так загружены на работе, что далеко не всегда готовы отвлекаться на что-то от лечения больных. Они предпочитают сотрудничество с медицинскими представителями.

Обобщая полученные данные, можно прийти к выводу, что медицина и фармация сегодня по большей части развиваются обособленно друг от друга. Каждая из отраслей имеет свои специфические задачи, пусть и связанные с общей целью охраны здоровья людей.

Таким образом, даже невзирая на то, что предусмотренные ещё с советских времён каналы связи сегодня не работают, здоровье пациентов всё же должно заставить медиков и фармацевтов находить точки соприкосновения.

Список использованной литературы:

1. Кодекс РК «О здоровье народа и системе здравоохранения» от 07 июля 2020года №360-VI ЗРК
2. <https://pharmznanie.ru/article/parallelnym-kursom-ili-o-vzaimootnosheniyah-farmaceutov-i-vrachev>
3. Приказ и.о. Министра здравоохранения Республики Казахстан от 4 февраля 2021 года № ҚР ДСМ-15. «Об утверждении надлежащих фармацевтических практик (Стандарт надлежащей аптечной практики (GPP), приложение 5к приказу).

ТҮЙІНДЕМЕ/RESUME

Болдыш Светлана Камашевна

«Bolashaq» Академиясы» жеке меншік мекемесі, Қарағанды, Қазақстан Республикасы

ДӘРІГЕР МЕН ФАРМАЦЕВТІҢ ЫНТЫМЫҚТАСТЫҒЫ «ПАЦИЕНТ-ДӘРІГЕР-ФАРМАЦЕВТ» ЖЕЛІСІНДЕГІ ЫНТЫМҚАСТАСТЫҒЫ

Мақалада практикалық қызметкерлердің, дәрігерлердің және фармацевттердің стандарттың өте маңызды бағытын орындауы қарастырылады дәріхана практикасы, дәрі-дәрмектер мен медициналық өнімдерді пайдалануды оңтайландыруға мүмкіндік беретін Дәрігер, пациент және фармацевт арасындағы байланысты қамтамасыз етуге бағытталған. Осы стандарт ҚР Денсаулық сақтау министрінің м.а. 2021 жылғы 4 ақпандағы № ҚР ДСМ-15 бұйрығымен бекітілген. "Тиісті фармацевтикалық практикаларды бекіту туралы" дәрілік заттарды бөлшек саудада өткізуді жүзеге асыратын ұйымдарға қолданылады. Дәріхана ұйымы пациентке фармакотерапия сапасын қамтамасыз ету жүйесінде дәрігер мен фармацевттің ынтымақтастығына бағытталған дәрілік заттарды, медициналық бұйымдарды пайдалануға байланысты қызметті жүзеге асырады.

Қазіргі кезеңде емдеу-профилактикалық мекемелер мен дәріхана ұйымдарының қарым-қатынасын талдау көрсеткендей, бүгінгі таңда медицина мен фармация бір-бірінен бөлек дамиды және қайта қарауды қажет етеді деген қорытындыға келуге болады. Ол үшін Кеңес дәуірінде осы ынтымақтастықты жоғары деңгейде жүзеге асырған дәріханалар мен емханалардың практикалық тәжірибесін зерделеу қажет.

Тірек сөздер: стандарт, дәрігер, фармацевт, пациент, ынтымақтастық, фармакотерапия, дәріхана ұйымы, дәрі-дәрмектер.

Boldysh Svetlana

svetlana_boldysh@mail.ru

Private institution "Academy" Bolashaq ", Karaganda, Republic of Kazakhstan

COOPERATION OF THE DOCTOR AND PHARMACIST IN THE NETWORK "PATIENT-DOCTOR-PHARMACIST"

The article discusses the implementation by practitioners, doctors and pharmacists of a very important direction of the Good Pharmacy Practice standard, aimed at ensuring the relationship between the doctor, patient and pharmacist, allowing to optimize the use of medicines and medical devices. This Standard, approved by the Order of the Acting Minister of Health of the Republic of Kazakhstan dated February 4, 2021 No. KR DSM-15. "On the approval of appropriate pharmaceutical practices" applies to organizations engaged in the retail sale of medicines. A pharmacy organization carries out activities related to the use of medicines, medical devices, aimed at cooperation between a doctor and a pharmacist in the system of ensuring the quality of pharmacotherapy to a patient.

As the analysis of the relationship between medical and preventive institutions and pharmacy organizations at the present stage shows, it can be concluded that medicine and pharmacy today mostly develop separately from each other and require revision. To do this, it is necessary to study the practical experience of pharmacies and polyclinics in the Soviet era, which carried out this cooperation at the highest level.

Keywords: standard, doctor, pharmacist, patient, cooperation, pharmacotherapy, pharmacy organization, medicines.

List of references:

1. The Code of the Republic of Kazakhstan "On the health of the people and the healthcare system" dated July 07, 2020 No. 360-VI SAM
2. <https://pharmznanie.ru/article/parallelnym-kursom-ili-o-vzaimootnosheniyah-farmaceutov-i-vrachev>
3. Order of the Acting Minister of Health of the Republic of Kazakhstan dated February 4, 2021 No. KR DSM-15."On the approval of good Pharmaceutical practices (Standard of Good Pharmacy Practice (GPP), Appendix 5k to the Order).

Мейрамова Айжан Габитовна
abdrainova.1981@bk.ru
Темиреева Кумисжан Слямгазиевна
tem_kuma@mail.ru

Частное учреждение «Академия «Bolashaq», Караганда, Республика Казахстан

Мейрамов Габит Габдуллович
meiramow@mail.ru
Зекенова Асылай зангаровна
zekenova.asylai@mail.ru

НАО «Карагандинский Университет им. Букетова Е.А.», Караганда, Республика Казахстан

СРАВНИТЕЛЬНЫЕ РЕЗУЛЬТАТЫ ГИСТОХИМИЧЕСКОГО ВЫЯВЛЕНИЯ ГОРМОНА ИНСУЛИНА И СОСТОЯНИЯ ГИСТОСТРУКТУРЫ В-КЛЕТОК ПОДЖЕЛУДОЧНОЙ ЖЕЛЕЗЫ С ПОМОЩЬЮ РАЗЛИЧНЫХ МЕТОДОВ

Авторами с помощью гистологических и гистохимических методов исследования, а также с использованием гистофлюориметрического метода количественной оценки содержания инсулина в панкреатических островках оценены: состояние гисто. структуры, содержание гормона в β -клетках и его гистотопографическая локализация с применением нескольких высокоспецифичных в отношении инсулина гистохимических методов. Были использованы 4 метода: альдегидфуксиновый, псевдоизоцианиновый, метод Виктория-4 и иммуногистохимический метод. Более высокое содержание инсулина отмечено при окраске псевдоизоцианином, что обусловлено его более высокой чувствительностью. При оценке состояния гистоструктуры и гистотопографии гормона в β -клетках выявлено очевидное преимущество альдегидфуксинового метода. Относительно специфичности некоторое преимущество как абсолютно специфичные имеют два из них: псевдоизоцианиновый и иммуногистохимический. Полученные результаты свидетельствуют о том, что применение комплекса данных методов позволяет качественно оценить не только состояние гистоструктуры эндокринной и экзокринной ткани поджелудочной железы, но и количественно оценить содержание гормона инсулина в β -клетках и его гистотопографию. Авторами предложено при наличии возможностей использовать при проведении подобного рода исследований два метода – альдегидфуксиновый и псевдоизоцианиновый, либо иммуногистохимический.

Ключевые слова: β -клетки, поджелудочная железа, инсулин, гистохимические методы, флюоресценция, гормон, эндокринные ткани, экзокринные ткани, гистоструктура, гистотопография тканей.

Цель исследования: провести качественный анализ применения нескольких методов оценки состояния гистоструктуры и содержания инсулина в В-клетках поджелудочной железы.

Материал и методы исследования

Образцы ткани поджелудочной железы беспородных кроликов массой 2150-2400 г. фиксировали в течение 24 ч. в жидкости Буэна. Срезы толщиной 4 мкм окрашивали на инсулин альдегидфуксином [1] (Avocado Chemical Company, США), высокоспецифичного люминесцентного псевдоизоцианинового метода [2] («SERVA», ФРГ), а также высокоспецифичного метода с применением реактива «Виктория 4R» [3,4] (диметилнафтилметан, цв. индекс 42563 («FERAK» ФРГ, «MERCK», ФРГ), а также иммуногистохимическое выявление инсулина в β -клетках проводили с помощью строго специфичных в отношении инсулина антител производства фирмы «ДАКО» (Дания).

Количественно содержание инсулина в β -клетках определяли путем оценки интен-

сивности флюоресценции или светопоглощения в окрашенных на инсулин препаратах, которые исследовали в светопрозрачном и люминесцентном микроскопе содержание инсулина в β -клетках определяли фотометрически в относительных единицах[5,6].

Оценка содержания инсулина в панкреатических островках проводилась в относительных единицах (о.е.) по величине интенсивности флюоресценции K и показателя светопоглощения K_2 , определенных по формулам: $K = \Phi_1/\Phi_2$, где Φ_1 - величина фототока, возникшего при возбуждении люминесценции флюоресцирующим инсулином в β -клетках (в мкА) и Φ_2 - величина фототока, возникшего при возбуждении слабой люминесценции в экзокринной ткани. Расчет содержания инсулина производился на основе прямой зависимости: чем интенсивнее флюоресценция - тем выше содержание инсулина. При использовании остальных методов оценка осуществлялась, наоборот, по формуле с обратной зависимостью ($K_2 = A_2/A_1$, где A_1 - интенсивное светопоглощение β -клетками, содержащими инсулин и A_2 - слабое светопоглощение клетками экзокринной ткани, не содержащими инсулин). Полученные цифровые данные обрабатывали статистически с использованием t -критерия Стьюдента.

Результаты и их обсуждение.

Результаты окраски срезов островков позволили выявить следующую картину. В окрашенных альдегид фуксином препаратах ткани поджелудочной железы интактных животных насыщенная фиолетовая окраска свидетельствует о наличии значительных количеств депонированной формы инсулина в цитоплазме β -клеток (рис.1.1). Псевдоизоцианиновым методом инсулин в β -клетках выявляется в виде ярко-красной флюоресценции (рис.1.2), методом Виктория-4 в виде плотной темно-синей окраски (рис.1.3) и иммуногистохимическим методом в виде насыщенной окраски коричневого цвета (рис.1.4).



Рис 1.1



Рис 1.2

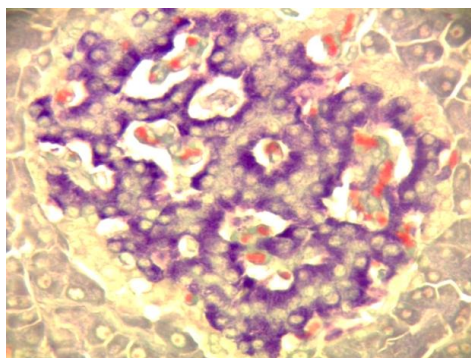

Рис 1.3

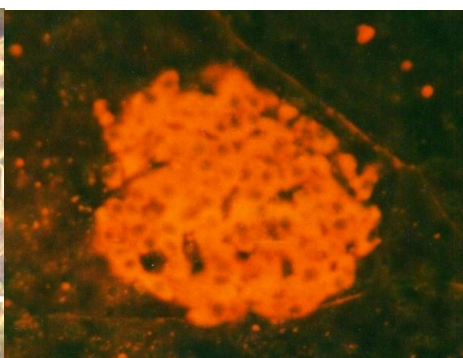

Рис 1.4

Рис.1. Гистоструктура и содержание инсулина в β -клетках ткани поджелудочной железы изолированных панкреатических островков: 1.1. Панкреатический островок интактного кролика. Окраска альдегидфуксином. В фиолетовый цвет окрашен инсулин; максимальная концентрация гормона в β -клетках в местах контакта со стенкой кровеносных капилляров; хорошо выявляется гистоструктура островков и клеток экзокринной ткани, а также гистотопография инсулина в β -клетках; $\times 280$; 1.2. Панкреатический островок интактного кролика. Окраска псевдоизоцианином. Ярко-красная флюоресценция А-цепи инсулина; $\times 140$; 1.3. Панкреатический островок интактного кролика. Окраска методом Виктория 4. Инсулин

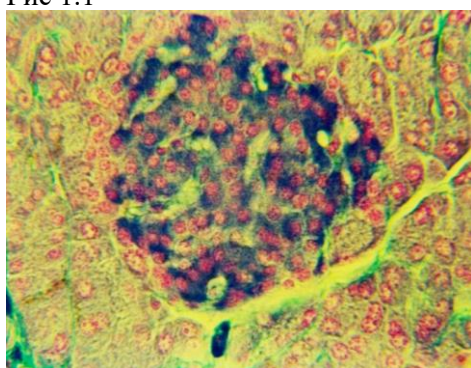
окрашен в темно-синий цвет; хорошо выявляется гистоструктура островков и клеток экзокринной ткани x280; 1.4. Панкреатический островок интактного кролика. Панкреатический островок интактного кролика. Окраска иммуногистохимическим методом. Инсулин окрашен в коричневый цвет; x280

Полученные результаты количественной оценки содержания инсулина в β -клетках не выявили достоверных различий при использовании различных методов. Более высокие показатели при применении псевдоизоцианинового метода обусловлены его более высокой чувствительностью (Таблица 1).

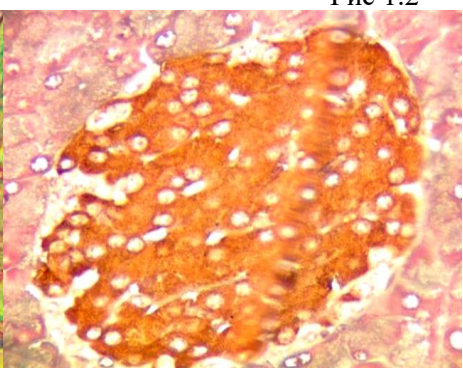
Таблица 1.

Количественная оценка содержания депонированного инсулина в β -клетках (в относительных единицах, о.е.) при использовании различных гистохимических методов его окраски.

| Методы окраски инсулина в β -клетках | Содержание инсулина (о.е.) в β -клетках | Качество оценки состояния гистоструктуры островков гистотопографии инсулина в β -клетках |
|--|---|--|
| Псевдоизоцианиновый | $2.07 \pm 0.04 n=18$ | гистоструктура – не высокое инсулин-высокое гистотопография- не выявляется |
| Альдегидфуксиновый | $1.94 \pm 0.065 n=18$ | гистоструктура-высокое инсулин-высокое гистотопография-высокое |
| Иммуногистохимический метод | $1.95 \pm 0.05 n=28$ | гистоструктура-низкое инсулин-среднее гистотопография-низкое |
| Виктория-4 | $1.98 \pm 0.14 n=22$ | гистоструктура-высокое инсулин-среднее гистотопография-низкое |

Результаты свидетельствуют о высоком качестве окраски структур панкреатических островков альдегидфуксиновым методом, а также клеток экзокринной ткани, что намного повышает качество данных при оценке состояния гистоструктуры островков и экзокринной ткани, а также содержание инсулина и его гистотопографическую локализацию. Более высокие значения при окраске методом Виктория-4, обусловлены более плотной окраской ядер и коллагеновых волокон, что повышает общую плотность окраски клеток островков, увеличивая светопоглощение и обуславливая более высокий разброс результатов, что несколько искажает результат оценки содержания инсулина. Преимуществом псевдо-изоцианинового и иммуногистохимического методов является их абсолютная специфичность в отношении выявления инсулина в β -клетках.

Выводы:

1. Окраска альдегидфуксином и реактивом Виктория-4 позволяет помимо содержания инсулина качественно оценить состояние гистоструктуры панкреатических островков и экзокринной ткани. Целесообразно использовать их в сочетании с псевдо-изоцианиновым или иммуногистохимическим методом.
2. Несомненным преимуществом псевдоизоцианинового и иммуногистохимического методов является их абсолютная специфичность в отношении гистохимического выявления инсулина в β -клетках.

Список использованной литературы

1. Kvistberg D. Staining of Insulin with Aldehyde fuchsin // D. Kvistberg, G. Lester, A. Lasarov // Journal Histochem. And Cytochem. – 1966.–Vol.14.–P.609–611.
2. Coalson R.E. Pseudoisocyanin staining of insulin and specificity of 182mpirical islet cell stain / R.E. Coalson // Stain. Technol.-1966.–No.2.-P.121–129.

3. Wohlrab F. On the specificity of the Insulin staining by Victoria Blue 4R /F. Wohlrab, H. Dorsche, I. Krautschick, S. Schmidt // Histochem. J.-1985.-Vol.17.-P.515–518.

4. Meyramov G.G., Shaybek A.Zh., et al. Cysteine Prevents the Development of Experimental Diabetes Induced by Zinc-Binding Substances // Bulletin of Experimental Biology and Medicine, "SPRINGER", Germany.-2020.-Vol. 168.-N5.- P.221-226.

5. Мейрамов Г.Г. Гистофлюориметрический метод оценки содержания инсулина в В-клетках поджелудочной железы // Г.Г. Мейрамов, Г.Т. Тусупбекова, А.Г. Мейрамова // Проблемы эндокринологии.-1987.-Т.33, №6.-С.49–51.

6. Мейрамов Г.Г., Кикимбаева А.А., Мейрамова А.Г. Предпатент №18352 от 18.1. 2007. На изобретение "Способ количественной оценки содержания инсулина в В-клетках панкреатических островков в эксперименте", выданный Министерством юстиции Казахстана

ТҮЙІНДЕМЕ/RESUME

Мейрамова Айжан Ғабитқызы
Темиреева Күмісжан Сләмғазықызы
«Bolashaq» Академиясы» жеке меншік мекемесі, Қарағанды, Қазақстан Республикасы

Мейрам Ғабит Ғабдулаұлы
Зекен Асылай Заңғарқызы
«Букетова Е.А. атындағы. Қарағанды Университеті» КеАҚ, Қарағанды, Қазақстан Республикасы

ИНСУЛИН ГОРМОНЫН ЖӘНЕ ҰЙҚЫ БЕЗІНІҢ В ЖАСУШАЛАРЫНЫҢ ГИСТОСТРУКТУРАСЫНЫҢ КҮЙІН ӘРТҮРЛІ ӘДІСТЕРМЕН ГИСТОХИМИЯЛЫҚ АНЫҚТАУДЫҢ САЛЫСТЫРМАЛЫ НӘТИЖЕЛЕРІ

Авторлар гистологиялық және гистохимиялық зерттеу әдістерін қолдана отырып, сондай - ақ панкреатикалық аралдардағы инсулин құрамын сандық бағалаудың гистофлюориметриялық әдісін қолдана отырып, гистоструктураның күйін, β -жасушалардағы гормонның құрамын және оның гистопографиялық локализациясын инсулинге қатысты бірнеше жоғары спецификалық гистохимиялық әдістерді қолдана отырып бағалады. 4 әдіс қолданылды: альдегидфуксин, псевдоизоцианин, Виктория-4 әдісі және иммуногистохимиялық әдіс. Инсулиннің жоғары мөлшері псевдоизоцианинмен боялған кезде байқалады, бұл оның жоғары сезімталдығына байланысты. В-жасушалардағы гормонның гистоструктурасы мен гистопографиясының күйін бағалау кезінде альдегид-фуксин әдісінің айқын артықшылығы анықталды. Ерекшелікке қатысты олардың екеуі мүлдем спецификалық ретінде белгілі бір артықшылыққа ие: псевдоизоцианин және иммуногистохимиялық. Алынған нәтижелер қолданудың дәлелі болып табылады.

Тірек сөздер: β -жасушалар, ұйқы безі, инсулин, гистохимиялық әдістер, флуоресценция, гормон, эндокриндік тіндер, экзокриндік тіндер, гистоструктура, тіндердің гистопографиясы.

Meiramova Aizhan Gabitovna
Temireeva Kumiszhana Slyamgazitovna
Private institution "Bolashaq Academy", Karaganda, Republic of Kazakhstan
Meiramov Gabit Gabdullovich
Zekenova Asylai Zangarovna
Non-profit Joint Stock Company "Karaganda University named after E.A. Buketova", Karaganda, Republic of Kazakhstan

COMPARATIVE RESULTS OF HISTOCHEMICAL DETECTION OF THE HORMONE INSULIN AND THE STATE OF HISTOSTRUCTURE IN PANCREATIC CELLS USING VARIOUS METHODS

Authors using histological and histochemical methods for investigation, as well as using the histofluorimetric method for amount of insulin content in pancreatic islets, showed: the state of the histostructure as hormone content in β -cells and its histotopographic localization using several histochemical methods highly specific to insulin, as well as its histotopography. 4 methods were used: aldehyde-fuchsin, pseudoisocyanine, Victoria-4 method and immunohistochemical method. More high concentration of insulin was revealed in sections of pancreas tissue after staining by pseudoisocyanine method due to its higher sensitivity. Most best results of estimation of histostructure and histotopography of insulin in cells the advantage of the aldehyde fuchsin method was revealed. Regarding specificity, two of them have some advantage as absolutely specific: pseudoisocyanine and immunohistochemical methods. The obtained results obtained demonstrate that using of a complex of these two methods allows to qualitatively assess the state of the histostructure of the endocrine and exocrine pancreatic tissue, quantify the content of the hormone insulin in β -cells and its histotopography. The authors recommended to use two methods for experiments - aldehyde fuchsin and pseudoisocyanine or immunohistochemical methods.

Keywords: β -cells, pancreas, insulin, histochemical methods, fluorescence, hormone, endocrine tissues, exocrine tissues, histostructure, histotopography of tissues.

List of references:

1. Kvistberg D. Staining of Insulin with Aldehyde fuchsin // D. Kvistberg, G. Lester, A. Lasarov // Journal Histochem. And Cytochem. – 1966.–Vol.14.–P.609–611.
2. Coalson R.E. Pseudoisocyanin staining of insulin and specificity of empirical islet cell stain / R.E. Coalson // Stain. Technol.-1966.–No.2.–P.121–129.
3. Wohlrab F. On the specificity of the Insulin staining by Victoria Blue 4R / F. Wohlrab, H. Dorsche, I. Krautschick, S. Schmidt // Histochem. J.-1985.-Vol.17.-P.515–518.
4. Meyramov G.G., Shaybek A. Zh., et al. Cysteine Prevents the Development of Experimental Diabetes Induced by Zinc-Binding Substances // Bulletin of Experimental Biology and Medicine, SPRINGER, Germany.-2020.-Vol. 168.-N5.- P.221-226.
5. Meiramov G. Histofluorimetric method of evaluation of the insulin content in the cells of the pancreas // G. G. Meiramov, G. T. Tusupbekova, A. G. Meiramova // Problems of endocrinology.-1987.-Vol.33, No. 6.-p.49-51.
6. Meiramov G.G., Kikimbayeva A.A., Meiramova A.G. Pre-patent No. 18352 dated 18.1. 2007. For the invention "A method for quantifying the insulin content in B cells of pancreatic islets in an experiment", issued by the Ministry of Justice of Kazakhstan

МРНТИ 76.01.79
УДК 614.253

Рахметов Жандос Жарылкасынович
zhandos_rahmetov@mail.ru
Терновская Татьяна Владиславовна
Калиева Кульжамал

ГКП «Рудненская городская поликлиника»; Рудный, Республика Казахстан

РАЗВИТИЕ СИСТЕМЫ МОНИТОРИНГА КАЧЕСТВА ОБСЛУЖИВАНИЯ ПАЦИЕНТОВ В ГКП «РУДНЕНСКАЯ ГОРОДСКАЯ ПОЛИКЛИНИКА»

В статье рассмотрены основные важные моменты, связанные с мониторингом качества обслуживания пациентов городских поликлиник на примере ГКП "Рудненская городская поликлиника". Произведен подробный анализ существующих на сегодняшний день методик опроса среди специалистов и пациентов поликлиник, отмечены положительные отрицательные факторы каждой из методик. При этом произведен подробный анализ проблем общественного здравоохранения регионального и социального характера. Описаны основные трудности, с которыми сталкиваются в своей повседневной работе специалисты городских поликлиник в Республике Казахстан. Показана положительная и отрицательная динамика изменений в отношении качества обслуживания пациентов на примере выбранного медицинского учреждения. Предложены варианты решения проблем в отношении мониторинга пациентов поликлиники как с помощью классических методов организационного характера и менеджмента обслуживания пациентов, так и с помощью технической модернизации

оснащения поликлиник. Представлен подробный финансовый расчет стоимости внедрения предложенных инноваций.

Ключевые слова: Здравоохранение, государственные поликлиники, оценка качества медицинской помощи, доступ, мониторинг, оптимизация оказания медицинских услуг, оценка, развитие моделей оценки качества

Введение.

В настоящее время здравоохранения нашей страны переживает достаточно трудный и неоднозначный период. С одной стороны – происходит постоянная модернизация различного рода технического оснащения персонала, развиваются технологии обслуживания пациентов, усиливается финансовое и материальное оснащение клиник на государственном уровне. С другой - стоит учитывать ряд таких факторов, как особенности региона, количество пациентов, объективные трудности, в первую очередь в государственном секторе отечественной медицины. И вопрос мониторинга качества становится одним из важнейших для дальнейшего развития отечественного сектора здравоохранения. В рамках данного исследования была проведена работа по анализу системы мониторинга оказания медицинских услуг на базе ГКП «Рудненская городская поликлиника». Отличительной особенностью данного учреждения является и географический фактор: близость границы с Российской Федерацией, что в свою очередь усиливает влияние миграционных процессов, связанных со сложной политической ситуацией последнего времени[1].

Кроме этого, стоит отметить, что за последние годы, особенно после пандемии коронавируса 2020 года, у большого количества пациентов в нашей стране развивается достаточно серьезный негативный подход к оценке работы медицинских организаций [2]. При этом сами пациенты не всегда понимают глубинную суть данных проблем и внешние факторы, в том числе и форс-мажоры, отмечаются ими как показатели плохой работы медицинских организаций. Это в свою очередь приводит к тому, что целые пласты важных проблем не решаются своевременно, а сами специалисты испытывают еще большие трудности, которые могут привести к таким серьезным последствиям как психологическое эмоциональное выгорание, медицинские ошибки и нежелание молодых специалистов идти работать в государственные поликлиники [3]. Образуется порочный круг, одной из причин которого является отсутствие качественного мониторинга оказания медицинских услуг, как среди пациентов, так и среди специалистов. При этом большинство исследований показывают, что внешние проверки медицинских организаций, в том числе и по вопросам поддержки самих специалистов, проводятся, не всегда достаточно регулярно [4-6]

Поэтому для качественного анализа перспектив развития медицинских организаций, в первую очередь государственного кластера здравоохранения, необходим анализ существующей системы мониторинга качества оказания медицинских услуг и разработка путей его совершенствования.

Для решения поставленной цели необходимо проанализировать текущую ситуацию в конкретном медицинском учреждении (ГКП «Рудненская городская поликлиника») в отношении влияния внешних и внутренних факторов, а также рассмотреть перспективные варианты мониторинга качества обслуживания пациентов.

Особенности работы ГКП «Рудненская городская поликлиника» в рамках вопроса мониторинга качества обслуживания

ГКП «Рудненская городская поликлиника» является ключевым учреждением общественного здравоохранения в городе Рудный Кустанайской области. На данный момент количество прикрепленных пациентов составляет 107171 человек, при этом общее количество жителей агломерации, согласно переписи 2022 года составляет 134 785 человек [7]. В то же время стоит отметить, что количество прикрепленного официально населения не соответствует точным данным о нагрузке специалистов, т.к. достаточно много пациентов имеют гражданство Российской Федерации и не могут быть официально прикреплены за конкретными участками. При этом наблюдается определенная динамика снижения количества пациентов каждый год (см.табл.1)

Таблица 1.

Динамика снижения численности прикрепленного населения.

| Период | Прикрепление | Открепление | Прикрепление в др. МО | Выезд на ПМЖ | Смерть |
|---------|--------------|-------------|-----------------------|--------------|--------|
| За 2020 | 3931 | 14912 | 4605 | 8942 | 1361 |

| | | | | | | |
|--------|------|------|-------|------|------|------|
| год | | | | | | |
| За год | 2021 | 5539 | 10654 | 6257 | 2733 | 1664 |
| За год | 2022 | 4878 | 5862 | 4403 | 315 | 1144 |

В таких условиях проведение качественного мониторинга является достаточно затруднительным. Для того чтобы определить насколько те или иные факторы влияют на работу медицинского учреждения, необходимо проследить четкую динамику, а при оттоке пациентов это сделать достаточно трудно.

Существующие методики мониторинга качества медицинского обслуживания: плюсы и минусы

Из существующих на данный момент методик анализа качества оказания медицинских услуг можно выделить четыре основных:

1. Прямой опрос пациентов поликлиники (анонимный или открытый)
2. Прямой опрос специалистов, работающих в учреждении
3. Рейтинговая система
4. Внешняя проверка организации здравоохранения [8]

Прямой опрос пациентов в условиях исследуемого медицинского учреждения имеет свои определенные особенности: во-первых, необходимо, чтобы было опрошено большинство пациентов или хотя бы подходящий для анализа процент. Это достаточно трудно, так как именно в условиях маленьких городов проведение подобного мониторинга не может быть в полной мере анонимным. Кроме этого, стоит отметить, что в подобных агломерациях, как показывают исследования [9-11] большая часть населения имеет достаточно низкий уровень медицинской грамотности, а уровень развития массовой пропаганды работы медицинских организаций также совершенно не достаточен для полномасштабной работы с пациентами. Кроме этого проблема оттока пациентов не позволяет сделать анализ в работающей динамике, когда можно было бы оценить развитие оказания медицинских услуг за достаточно длительное время.

Анализ путем опроса специалистов также имеет свои как положительные так и отрицательные стороны. С одной стороны, можно отметить, что подобный опрос позволит определить основные потребности и сложности в работе медицинских специалистов, с другой - результаты опросов показывают, что достаточно часто данные ответы не всегда являются до конца откровенными [12-13]. При этом сам опрос должен затрагивать всех работников всех профессиональных направлений, которые задействованы в медицинском учреждении, что не всегда является корректным, т.к. сами служебные обязанности и нагрузка на специалистов всегда распределены не равномерно

Рейтинговая система, в том ее виде, в котором она действует в странах ЕС с 2014 года [10], пожалуй, является наиболее оптимальной для решения поставленных задач. Данная система представляет собой возможность пациентам на специализированных страницах или в специализированном приложении ставить оценки специалистам. На основании чего можно вывести определённый рейтинг того или иного врача и оценить качество его работы. Минусом подобной системы является то, что она достаточно субъективна и, при возникновении сложных результатов, ответы пациентов могут носить сугубо эмоциональную нагрузку. Период пандемии коронавируса это показал: в странах ЕС, несмотря на самоотверженную работу врачей, их рейтинги были достаточно низкими, что было обусловлено общей паникой среди пациентов. Сложностью эпидемиологической ситуации и недоверием к медицине в целом [14]

Внешняя проверка является необходимым фактором развития медицинского обслуживания в первую очередь в государственном секторе. Однако в Казахстане она встречается с рядом проблем, в первую очередь это сложности перехода на полную автоматизацию технической части проводимых исследований и отсутствие четких и прозрачных принципов квалиметрии [15].

Также, согласно отчетам, только 5% от общего количества медицинских учреждений Казахстана проходят внешнюю квалиметрию достаточно регулярно и в полной мере [13]. Это связано с тем, что внешняя проверка требует задействования большого количества работников системы здравоохранения самого различного уровня, дополнительного большого объема документации и т.д.

Кроме этого, существующие подходы совершенно не учитывают факторы ресурса, то

есть возможности конкретной поликлиники или иного медицинского учреждения для решения поставленных задач и соответствия критериям [16]. Поэтому для качественного проведения мониторинга необходим комплексный подход с учетом многих факторов и использованием достижений современных технологий

Модели оптимизации мониторинга в поликлиниках

1). Одним из наиболее интересных и перспективных примером для оптимизации мониторинга качества оказания медицинских услуг может стать специализированное мобильное приложение, которое позволяло бы пациентам ставить оценку работы медицинского специалиста. Для того, чтобы избежать проблем с субъективностью ответов, можно разработать систему конкретных вопросов, которые были бы направлены на конкретные элементы в работы того или иного врача. В таком случае ответы эмоционального характера будут сильно выделяться и не учитываться системой.

Попытки ограничиться в данном ключе Телеграмм или Ватсапп-каналом также не решат проблему, так как данные коммуникаторы разрабатывались под иные утилитарные нужды и не могут в полной мере с технической точки зрения отвечать запросам как специализированное приложение.

Также не решит вопрос простое заимствование платформ, используемых в США и ЕС, так как условия работы муниципальных учреждений в нашей стране и за рубежом значительно разнятся между собой [17-18]. Приложение должно отвечать социальным и техническим требованиям отечественной системы здравоохранения.

При этом, несмотря на необходимость дополнительных вложений финансового и технического характера, данная методика позволит достаточно длительное время удерживать уровень анализа на достаточно высоком уровне (см. табл. 2).

Таблица 2.

Расчёт стоимости мобильного приложения (на основании средних цен на рынке труда)

| Этап разработки | Норма часов | Стоимость часа (в тенге) | Сумма (в тенге) |
|--------------------------------------|-------------|--------------------------|-----------------|
| Разработка дизайна | 90 | 6000 | 540 000 |
| Генерация экранов | 240 | 6000 | 1 440 000 |
| Проектирование серверной архитектуры | 54 | 8 000 | 432 000 |
| Настройка по гео | 40 | 5000 | 200 000 |
| Тестирование и ввод в эксплуатацию | 40 | 6000 | 240 000 |
| Итого | 464 | | 2 852 000 |

Возможность специалистов обмениваться

2) Также одним из элементов мониторинга может стать применение СМС-рассылок населению города. Данная методика с успехом была применена в период карантинных мер 2020 года в некоторых регионах Российской Федерации [19-20].

В рамках данной рассылки можно предложить абонентам ответить на ряд вопросов:

Пользовались ли вы услугами ГКП «Рудненская городская поликлиника»?

Довольны ли Вы качеством оказания услуг?

Напишите фамилию специалиста, к которому обращались

Были ли в вашем опыте пациента сложности в получении услуг в ГКП «Рудненская городская поликлиника»?

Являетесь ли Вы постоянным жителем города Рудного?

Оцените качество услуг по пятибалльной шкале.

Объединение этих двух элементов позволит значительно оптимизировать процесс мониторинга оказания медицинских услуг и снизить уровень субъективности в ответах реципиентов

Выводы

Оптимизация процессов мониторинга возможна только при полном включении в процесс мониторинга всех возможных технических средств, при этом создание мобильного приложения и использование СМС-опроса не потребует значительного технического оснащения самих поликлиник, что очень важно для государственных учреждений, испытывающих определённые трудности с дополнительным оборудованием.

Конфликт интересов. Конфликт интересов отсутствует.

Список использованной литературы

1. Katsaga A, Kulzhanov M, Karanikolos M, Rechel B. Kazakhstan: Health system review. Health Systems in Transition, 2012; 14(4):1–154. Available from URL https://www.euro.who.int/_data/assets/pdf_file/0004
2. Обзор казахстанской системы здравоохранения: итоги 2021 года// Официальный информационный ресурс Премьер-Министра Республики Казахстан Available from URL <https://primeminister.kz/ru/news/reviews/obzor-kazahstanskoy-sistemy-zdravooxraneniya-itogi-2021-goda-1933931>
3. Мальцева А.П. Клиническая характеристика психовегетативного синдрома, связанного с профессиональной деятельностью врача / диссертация на соискание ученой степени кандидата медицинских наук. - Пермская государственная медицинская академия имени академика Е.А. Вагнера Федерального агентства по здравоохранению и социальному развитию. - г. Пермь, 2015. Available from URL <https://medical-diss.com/medicina/klinicheskaya-harakteristika-psihovegetativnogo-sindroma-svyazannogo-s-professionalnoy-deyatelnostyu-vracha>
4. Материалы Международной онлайн-конференция «Комплексная стратегия управления возникающими и повторно возникающими эпидемическими заболеваниями» Available from URL <https://drive.google.com/drive/folders>
5. Рысулы М.Р. Модели лабораторной диагностики в республике Казахстан: состояние и перспективы обеспечения ПМСП //Лабораторная медицина. – 2013. - №2(5). - С. 15-20. Available from URL <https://hakmedical.kz/ru/article/sovremennoe-sostoyanie-i-perspektivy-razvitiya-klinicheskoy-laboratorii-medicinskogo-centra-hak-medical>
6. Б. Маханова, Г.Т. Токсанбаева, А.С. Чумбалова, Г.Ж. Асанова Кардиомаркеры у больных ИБС // Вестник КазНМУ. 2013. №4 Available from URL <https://kaznmu.edu.kz/press/wp-content/uploads/2013>
7. Численность населения Республики Казахстан по отдельным этносам на начало 2021 года Available from URL <https://stat.gov.kz/api/getFile/?docId>
8. Григорьева Наталия Сергеевна Мониторинг качества работы медицинских организаций: методологический комментарий // Государственное управление. Электронный вестник. 2015. №51. Available from URL: <https://cyberleninka.ru/article/n/monitoring-kachestva-raboty-meditsinskih-organizatsiy-metodologicheskiiy-kommentariy> (дата обращения: 24.12.2022).
9. Арингазина А.М., Айнакулов Д.А., Камхен Ю.Б., Хегай Е.Л. Грамотность в вопросах здоровья в Казахстане: перспективы на будущее // Вестник КазНМУ. 2018. №3. Available from URL: <https://cyberleninka.ru/article/n/gramotnost-v-voprosah-zdorovya-v-kazahstane-perspektivy-na-budushee>
10. Б.С. Турдалиева, Г.Е. Аимбетова, Г.С. Байсунова, В.Ю. Байсугурова, Е.В. Индершиева, Б.С. Турдалиев, Ф.А. Багиярова Грамотность в сфере здоровья: современное состояние и перспективы развития // Вестник КазНМУ. 2014. №2-4. Available from URL: <https://cyberleninka.ru/article/n/gramotnost-v-sfere-zdorovya-sovremennoe-sostoyanie-i-perspektivy-razvitiya>
11. Г.С. Байсунова, К.А. Тулебаев, Д.В. Загулова Влияние демографических, социально-экономических и поведенческих детерминант на уровень медицинской грамотности населения Алматинской области // Вестник КазНМУ. 2016. №1. Available from URL: <https://cyberleninka.ru/article/n/vliyanie-demograficheskikh-sotsialno-ekonomicheskikh-i-povedencheskikh-determinant-na-uroven-meditsinskoy-gramotnosti-naseleniya>
12. Э. Б. Култанова, Н. С. Умбеталина, А. С. Калина, Г. А. Бейсембаева Оценка лабораторной службы Карагандинской области специалистами клиничко-диагностических лабораторий // Медицина и экология. 2015. №2 (75). Available from URL: <https://cyberleninka.ru/article/n/ocenka-laboratornoy-sluzhby-karagandinskoy-oblasti-spezialistami-klinichko-diaagnosticheskikh-laboratoriy>

<https://cyberleninka.ru/article/n/otsenka-laboratornoy-sluzhby-karagandinskoy-oblasti-spetsialistami-kliniko-diagnosticheskikh-laboratoriy>

13. Р.Д. Токсанбаев, С.К. Карабалин, А.М. Маймакова, Р.М. Аргирова, П.Ж. Елемес Оценка качества оказания клинико-диагностических лабораторных исследований в г. Алматы: мнения работников лабораторий // Вестник КазНМУ. 2016. №1. Available from URL: <https://cyberleninka.ru/article/n/otsenka-kachestva-okazaniya-kliniko-diagnosticheskikh-laboratornyh-issledovaniy-v-g-almaty-mneniya-rabotnikov-laboratoriy>

14. Анализ отношения общества к вакцинации от COVID-19 в отдельных странах ЦАРЭС: (Грузия, Казахстан, Кыргызстан, Монголия, Пакистан, Таджикистан и Узбекистан) Available from URL: <https://www.carecinstitute.org/wp-content/uploads/2021/04/CAREC-Institute-vaccination-attitudes-report-RUS-22-Apr-2021.pdf>

15. Материалы Международной онлайн-конференция «Комплексная стратегия управления возникающими и повторно возникающими эпидемическими заболеваниями» Available from URL: <https://drive.google.com/drive/folders>

16. Официальный сайт «Национального научного центра особо опасных инфекций имени Масгута Айкимбаева Министерства здравоохранения Республики Казахстан Available from URL <https://nncooi.kz/>

17. Царанов К.Н., Жильцов В.А., Климова Е.М., Тарбастаев А.Г. Восприятие угрозы личной безопасности в условиях пандемии COVID-19 медицинскими сотрудниками США и России. Вестник Московского государственного областного университета. 2020;2;1008. Available from URL <https://doi.org/10.18384/2224-0209-2020-2-1008>

18. Жданова Т.С., Тусупова Н.М. Современные инновационные технология обучения // Вестник КазНМУ. – 2011. - №2. - С. 16-20 Available from URL <http://kaznmu.kz/press/wp-content/uploads/2015/04>

19. Суханов М.С., Каракулова Ю.В., Прохоров К.В., Спасенков Г.Н., Корягина Н.А. Опыт применения удаленного мониторинга пациентов, страдающих сердечно-сосудистыми заболеваниями в Пермском крае. Кардиоваскулярная терапия и профилактика. 2021;20(3):2838. Available from URL <https://doi.org/10.15829/1728-8800-2021-2838>

20. Стародубцева Ирина Александровна, Шарапова Ю.А. Дистанционный мониторинг артериального давления как инструмент повышения качества диспансерного наблюдения пациентов с артериальной гипертензией // Архивъ внутренней медицины. 2021. №4 (60). URL: <https://cyberleninka.ru/article/n/distantionnyy-monitoring-arterialnogo-davleniya-kak-instrument-povysheniya-kachestva-dispansernogo-nablyudeniya-patsientov-s>

ТҮЙІНДЕМЕ/RESUME

**Рахметов Жандос Жарылкасынович
Терновская Татьяна Владиславовна
Калиева Кульжамал**

"РУДНЫЙ ҚАЛАЛЫҚ ЕМХАНАСЫ" МКК ПАЦИЕНТТЕРГЕ ҚЫЗМЕТ КӨРСЕТУ САПАСЫНЫҢ МОНИТОРИНГІ ЖҮЙЕСІН ДАМУЫ.

Мақалада "Рудный қалалық емханасы" МКК мысалында қалалық емханалардың пациенттерге қызмет көрсету сапасының мониторингімен байланысты негізгі маңызды жайттар қарастырылған. Бүгінгі таңда емханалардың мамандары мен пациенттері арасында сауалнаманың қолданыстағы әдістемелеріне егжей-тегжейлі талдау жүргізілді, әдістемелердің әрқайсысының оң теріс факторлары атап өтілді. Бұл ретте өңірлік және әлеуметтік сипаттағы қоғамдық денсаулық сақтау проблемаларына егжей-тегжейлі талдау жүргізілді. Қазақстан Республикасындағы қалалық емханалардың мамандары күнделікті жұмысында кездесетін негізгі қиындықтар сипатталған. Тандалған медициналық мекеменің мысалында пациенттерге қызмет көрсету сапасына қатысты өзгерістердің оң және теріс динамикасы көрсетілген. Ұйымдастырушылық сипаттағы классикалық әдістердің, пациенттерге қызмет көрсету менеджментінің көмегімен де, емханаларды жабдықтауды техникалық жаңғыртудың көмегімен де емхананың пациенттерін мониторингтеуге қатысты мәселелерді шешудің нұсқалары ұсынылды. Ұсынылған инновацияларды енгізу құнының толық қаржылық есебі ұсынылған.

Тірек сөздер: Денсаулық сақтау, мемлекеттік емханалар, медициналық көмектің сапасын бағалау, қолжетімділік, мониторинг, медициналық қызметтерді оңтайландыру, бағалау, сапаны бағалау үлгілерін әзірлеу.

**DEVELOPMENT OF A SYSTEM FOR MONITORING THE QUALITY OF
PATIENT CARE IN THE STATE ENTERPRISE "RUDNENSKAYA CITY POLYCLINIC".**

The article deals with the main important points related to monitoring the quality of patient care in urban polyclinics on the example of the "Polyclinic of the Rudny city ". A detailed analysis of the currently existing survey methods among specialists and patients of polyclinics was made, positive negative factors of each of the methods were noted. At the same time, a detailed analysis of public health problems of a regional and social nature was carried out. The main difficulties faced by specialists of urban polyclinics in the Republic in their daily work are described. The positive and negative dynamics of changes in the quality of patient care are shown on the example of the selected medical institution. The variants of solving the problems concerning the monitoring of polyclinic patients are proposed both with the help of classical organizational methods, patient service management, and with the help of technical modernization of polyclinic equipment. A detailed financial calculation of the cost of implementing the proposed innovations is presented.

Keywords: Health care, public clinics, quality assessment of medical care, access, monitoring, optimization of medical services, assessment, development of quality assessment models

List of references:

1. Katsaga A., Kulzhanov M., Karanikolos M., Rachel B. Kazakhstan: a review of the healthcare system. Health systems in transition, 2012; 14(4):1-154. Available by URL https://www.euro.who.int/__data/assets/pdf_file/0004
2. Overview of Kazakhstan's healthcare system: results of 2021// The official information resource of the Prime Minister of the Republic of Kazakhstan is available at the URL <https://primeminister.kz/ru/news/reviews/obzor-kazahstanskoy-sistemy-zdravoohraneniya-itogi-2021-goda-1933931>
3. Maltseva A.P. Clinical characteristics of psychovegetative syndrome associated with the professional activity of a doctor / dissertation for the degree of candidate of medical Sciences. - Perm State Medical Academy named after Academician E.A. Wagner of the Federal Agency for Health and Social Development. - Perm, 2015. Available by URL <https://medical-diss.com/medicina/klinicheskaya-harakteristika-psihovegetativnogo-sindroma-svyazannogo-s-professionalnoy-deyatelnostyu-vracha>
4. Materials of the International Online Conference "Integrated Strategy for the management of emerging and re-emerging epidemic diseases" Available at the URL <https://drive.google.com/drive/folders>
5. Rysuly M.R. Models of laboratory diagnostics in the Republic of Kazakhstan: the state and prospects of providing primary health care //Laboratory medicine. – 2013. - №2(5). - Pp. 15-20. Available by URL <https://hakmedical.kz/ru/article/sovremennoe-sostoyanie-i-perspektivy-razvitiya-klinicheskoy-laboratorii-medicinskogo-centra-hak-medical>
6. B. Makhanova, G.T. Toksanbayeva, A.S. Chumbalova, G.Zh. Asanova Cardiomarkers in patients with coronary artery disease // Bulletin of KazNMU. 2013. No.4 Available at URL <https://kaznmu.edu.kz/press/wp-content/uploads/2013>
7. The population of the Republic of Kazakhstan by individual ethnic groups at the beginning of 2021 is available at URL <https://stat.gov.kz/api/GetFile/?docId>
8. Grigorieva Natalia Sergeevna Monitoring the quality of work of medical organizations: methodological commentary // State administration. Electronic bulletin. 2015. No.51. Available at the URL: <https://cyberleninka.ru/article/n/monitoring-kachestva-raboty-meditsinskih-organizatsiy-metodologicheskij-kommentarij> (accessed: 12/24/2022).
9. Aringazina A.M., Ainakulov D.A., Kamhen Yu.B., Hegai E.L. Literacy in health issues in Kazakhstan: prospects for the future // Bulletin of KazNMU. 2018. No.3. Available at the URL: <https://cyberleninka.ru/article/n/gramotnost-v-voprosah-zdorovya-v-kazahstane-perspektivy-nabudushee>
10. B.S. Turdalieva, G.E. Aimbetova, G.S. Baysunova, V.Y. Baysugurova, E.V. Indershieva, B.S. Turdaliev, F.A. Bagiyarova Literacy in the field of health: current state and prospects of development // Bulletin of KazNMU. 2014. №2-4. Available at URL: <https://cyberleninka.ru/article/n/gramotnost-v-sfere-zdorovya-sovremennoe-sostoyanie-i-perspektivy-razvitiya>

11. G.S. Baysunova, K.A. Tulebaev, D.V. Zagulova The influence of demographic, socio-economic and behavioral determinants on the level of medical literacy of the population of the Almaty region // Bulletin of KazNMU. 2016. No.1. Available from URL:<https://cyberleninka.ru/article/n/vliyanie-demograficheskikh-sotsialno-ekonomicheskikh-i-povedencheskikh-determinant-na-uroven-meditsinskoy-gramotnosti-naseleniya>
12. E. B. Kultanova, N. S. Umbetalina, A. S. Kalina, G. A. Beisembayeva Evaluation of the laboratory service of the Karaganda region by specialists of clinical diagnostic laboratories // Medicine and ecology. 2015. №2 (75). Available at URL:: <https://cyberleninka.ru/article/n/otsenka-laboratornoy-sluzhby-karagandinskoy-oblasti-spetsialistami-kliniko-diagnosticheskikh-laboratoriy>
13. R.D. Toksanbayev, S.K. Karabalin, A.M. Maimakova, R.M. Argirova, P.J. Elemen Assessment of the quality of clinical diagnostic laboratory research in Almaty: opinions of laboratory workers // Bulletin of KazNMU. 2016. No. 1. Available at URL:: <https://cyberleninka.ru/article/n/otsenka-kachestva-okazaniya-kliniko-diagnosticheskikh-laboratornyh-issledovaniy-v-g-almaty-mneniya-rabotnikov-laboratoriy>
14. Analysis of society's attitude to vaccination against COVID-19 in selected CAREC countries: (Georgia, Kazakhstan, Kyrgyzstan, Mongolia, Pakistan, Tajikistan and Uzbekistan) Available from URL::<https://www.carecinstitute.org/wp-content/uploads/2021/04/CAREC-Institute-vaccination-attitudes-report-RUS-22-Apr-2021.pdf>
15. Materials of the International Online Conference "Integrated Strategy for the management of emerging and re-emerging epidemic diseases" Available at the URL:: <https://drive.google.com/drive/folders>
16. The official website of the "Masgut Aikimbayev National Scientific Center for Particularly Dangerous Infections of the Ministry of Health of the Republic of Kazakhstan is available at the URL <https://nncooi.kz/>
17. To Tsaranov.N., In the Tenants.A., Klimova E.M., Tarbastaev A.G. Perception of the threat to personal security in the conditions of the COVID-19 pandemic by medical staff of the USA and Russia. Bulletin of the Moscow State Regional University. 2020;2;1008. Available by URL <https://doi.org/10.18384/2224-0209-2020-2-1008>
18. Zhdanova T.S., Tusupova N.M. Modern innovative teaching technology // Bulletin of KazNMU. – 2011. - No.2. - pp. 16-20 available from URL <http://kaznmu.kz/press/wp-content/uploads/2015/04>
19. Sukhanov M.S., Karakulova Yu.V., Prokhorov K.V., Spasnikov G.N., Koryagina N.A. Experience of remote monitoring of patients suffering from cardiovascular diseases in the Perm Region. Cardiovascular therapy and prevention. 2021;20(3):2838. Available by URL <https://doi.org/10.15829/1728-8800-2021-2838>
20. Starodubtseva Irina Aleksandrovna, Sharapova Yu.A. Remote monitoring of arterial pressure as a tool for improving the quality of dispensary observation of patients with arterial hypertension // Archive of Internal Medicine. 2021. №4 (60). URL: <https://cyberleninka.ru/article/n/distantionnyy-monitoring-arterialnogo-davleniya-kak-instrument-povysheniya-kachestva-dispansernogo-nablyudeniya->

ГРНТИ 03.09

УДК 608.2

Тогайбаева Дана

dana_angelochik@mail.ru

**КГП на ПХВ «Первая городская поликлиника»,
Петропавловска, Республика Казахстан**

АНАЛИЗ РАЗВИТИЯ КЛИНИЧЕСКОЙ ЛАБОРАТОРНОЙ ДИАГНОСТИКИ В КАЗАХСТАНЕ

В статье проведен краткий анализ истории развития системы клинической лабораторной диагностики в Казахстане, основные этапы развития, указаны наиболее выдающиеся деятели системы клинической лабораторной диагностики Казахстана за последние 50 лет. Дан анализ как сугубо практического, так и теоретического развития КЛД с

1945 года по настоящее время. В заключении дан анализ проблем, с которыми столкнулась система КЛД в Казахстане в период распада общей системы здравоохранения СССР и этапы становления системы лабораторной диагностики в независимом Казахстане. Показаны результаты исследований, проведенных отечественными авторами за последние годы. Предоставлены выводы специалистов, которые могут способствовать процессу оптимизации развития системы КЛД как в Казахстане, так и в других странах СНГ, в особенности с учетом международных современных тенденций.

Ключевые слова: клиническая лабораторная диагностика, история медицины, медицина Казахстана, проблемы современной медицины, развитие системы клинической лабораторной диагностики

Клиническая лабораторная диагностика – одно из самых активно развивающихся направлений современной медицины в мире. И Казахстан в данном случае не является исключением. В настоящее время перед отечественной системой КЛД стоят новые сложные задачи, которые необходимо решить, чтобы не отставать от мировых трендов. А для этого необходимо понимать контекст развития КЛД в нашей стране и видеть существующие в данном направлении проблемы на сегодняшний день. Этим можно объяснить актуальность данной статьи.

Начало планомерного развития лабораторной диагностики в Казахстане напрямую можно связать с открытием в 1949 году в г. Алма-Ате в Средне-Азиатского научно-исследовательского противочумного института на базе Алма-Атинской противочумной станции, работавшей с 1932 года. Его создание было напрямую связано с эпидемией бубонной чумы, которая свирепствовала на территории СССР, в особенности в республиках Средней Азии в период с 1945 по 1948 годы. Первым директором института стал академик М.К. Тлеугабылов [1].

В ранний период существования данного учреждения был проведен ряд инноваций в области исследований чумы и проказы, а также была создана база для проведения различного рода экспериментов по лабораторному выявлению различных видов чумы и профилактике распространения заболеваний среди населения Республики [1].

С 1962 по 1987 годы было проведено более 30 000 лабораторных исследований в области карантинных и зоонных заболеваний. На тот период по количеству проводимых исследований данный институт входил в десятку самых актуальных учреждений подобного типа на территории всего Советского Союза [2].

Среди работ того времени можно отметить деятельность таких специалистов как В. Шунаева, который разработал новую на тот момент программу реагирования организаций здравоохранения при выявлении больных чумой и другими особо опасными инфекциями и выдвинул ряд необходимых постулатов работы по анализу протекания заболеваний среди населения; В. Классовского, который много сделал для развития в Казахской ССР таких направлений КЛД как микробиология, эпизоотология, биохимия и др. Особое внимание он уделял влиянию экологических факторов на развитие и распространение заболеваний среди пациентов и на возможности иммунной системы населения [1].

С 1962 по 1987 годы были открыты кафедры клинической диагностики в университетах и медицинских училищах в семи регионах Республики.

С 1991 года развитие КЛД на территории Казахстана продолжилось. На сегодняшний день в Республике работают более 2500 государственных и частных лабораторий, отличающихся по своим специфическим направлениям, оснащению технической базы, профессионализмом практикующего состава и т.п. [3].

Однако, согласно исследованиям 2008 года клиническая диагностика в Казахстане, как и в большинстве стран бывшего СССР испытывает ряд проблем, которые негативно отличают ее от КЛД в странах ЕС и США.

В первую очередь в докладе были отмечены следующие негативные факторы:

1. Низкий уровень логистики;
2. Недостаточное количество клиник по сравнению с количеством пациентов;
3. Недостаточное количество высококвалифицированных специалистов;
4. Не всегда достаточное техническое и материальное оснащение лабораторий;
5. Слабое информационное освещение работы лабораторий среди населения [4].

Для решения этих проблем еще в 2011 году была разработана концепция на основании пунктов Кодекса РК «О здоровье народа и системе здравоохранения», направленная на развитие клинической диагностики в стране.

Основные цели данной концепции:

1. Совершенствование системы организации обеспечения лабораторий качественными кадрами;
2. Централизация тех лабораторий, которые оснащены наиболее современным и технологичным оборудованием;
3. Проведение курсов повышения квалификации среди персонала клиник;
4. Создание условий для материальной доступности исследований среди наибольшего количества потенциальных пациентов;
5. Увеличение количества лабораторий, занимающихся исследованиями в области наиболее сложных и опасных патологий;
6. Охват наибольшего количества населения в рамках лабораторной диагностики заболеваний, связанных с различного рода группами риска (возрастные группы, профессиональные группы, лица с ограниченными возможностями и т.д.);
7. Создание качественной системы финансирования лабораторий, прозрачности трак выделяемых средств;
8. Поддержка лабораторий общего типа, работающих на базе ЛПУ государственного сектора;
9. Поддержка частных лабораторий, в особенности мобильного типа для оказания услуг КЛД на дому у пациентов или в местах, отдаленный от стационарных лабораторий [5].

Кроме этого существует Казахстанская ассоциация медицинской лабораторной диагностики, которая на сегодняшний день объединяет более двух тысяч специалистов данной сферы из различных регионов страны. В рамках данной ассоциации проводится целый спектр работ, среди которых можно отметить:

1. Организация различного рода форумов, брифингов, конференций среди врачей и специалистов по лабораторному оборудованию, на которых обсуждаются наиболее актуальные проблемы в данной сфере;
2. Разработка дополнений в регламенты проведения различного рода экспериментов и работы самих лабораторий, а также обсуждаются негативные и позитивные аспекты развития уровня труда, проблемы оплаты, финансирования, трудоустройства и квалификации специалистов клинической лабораторной диагностики;
3. Реализация наиболее инновационных программ, направленных на разработку новейших типов методик, освоения нового оборудования, привлечении специалистов из смежных сфер и т.д.;
4. Развитие положительного образа работников КЛД в глазах потенциальных пациентов;
5. Расширение спектра технических возможностей лабораторий, в особенности в диагностике и лечении наиболее сложных и опасных заболеваний [6].

Так же в рамках развития клинической лабораторной диагностической службы в Республике Казахстан стоит отметить создание и реализацию пунктов «Стратегии развития лабораторной медицины Казахстана».

Основными задачами данной стратегии являются шесть основных пунктов:

1. Постоянное переоснащение лабораторий с учетом изменений потребностей пациентов, технологического прогресса, развития информационных цифровых технологий;
2. Своевременная подготовка и переподготовка специалистов, занятых в данной сфере;
3. Разработка новых законодательных и технических актов, регламентирующих работу лабораторий КЛД;
4. Улучшение условий труда специалистов данной сферы;
5. Увеличение количества лабораторий, т.к. наблюдается явный их недостаток, в особенности в крупных городах;
6. Снижение стоимости и времени проведения процедур и выявления результатов исследования [7].

При этом, на онлайн конференции Национального научного центра особо опасных инфекций имени М. Айкимбаева 2021года были озвучены следующие проблемы КЛД в стране, которые требуют наиболее активного и быстрого решения:

1. Недостаточное техническое оснащение лабораторий общего типа, функционирующих базе различного рода ЛПУ и профилакториев государственного сектора;
2. Недостаточное количество специалистов, в особенности в лабораториях общего типа, по сравнению с количеством пациентов;
3. Достаточно высокие цены проведения исследований, что является серьёзным барьером для охвата наибольшего количества потенциальных пациентов, в особенности среди социально- уязвимых слоев населения;
4. Недостаточно количество мобильных лабораторий, оснащенных необходимым для настоящего времени техническим оборудованием и профессиональным кадровым составом;
5. Высокая стоимость материала, необходимого для проведения исследований и недостаток специалистов, занятых на эксплуатации и ремонте оборудования;
6. Фактор сложности импортозамещения при закупке материалов, необходимых для исследования. [8].

При этом, на VII Международном Конгрессе КАМЛД 2021 года, были выдвинуты основные технологические пути решения создавшихся проблем:

1. Переход на полную автоматизацию технической части проводимых исследований;
2. Внедрение самых современных технологий как в государственные, так и частные лаборатории Республики;
3. Разработка более четких и прозрачных принципов квалиметрии [].

Под квалиметрией подразумевается процесс проверки работы лаборатории на различных уровнях, в различных сферах и направлениях.

При этом важно учитывать, что при качественной квалиметрии КЛД необходим как внешний, так и внутренний контроль.

И здесь ряд исследователей отмечает ряд проблем, которые негативно сказываются на работе и организации системы КЛД в Республике Казахстан:

1. Согласно отчетам, из двух с половиной тысяч функционирующих в стране лабораторий только 1 200 учреждений проходят ежегодную внутрिलाбораторную квалиметрию. Это в процентном соотношении больше, чем, например, России, но значительно ниже, нежели в странах ЕС и США;
2. Только 5% от общего количества лабораторий в системе КЛД Казахстана проходят внешнюю квалиметрию [9].

Это значительно затрудняет процесс исследования качества работы системы КЛД и динамику изменений в данной сфере. Поэтому все проведенные на данный момент исследования работы системы КЛД нужно оценивать с учетом данной статистики.

Как отмечает Маханова «Современная система КЛД в нашей стране является неэффективной, не смотря на ряд положительных тенденций. Она требует качественного изменения принципов организации и функционирования»

Кроме этого, исследования показывают следующие негативные аспекты, влияющие на сложности в организации работы КЛД в Республике Казахстан:

1. Отсутствие регламентации в рамках проведения систематического контроля качества работы лабораторий и подготовки переподготовки профессионального состава;
2. Отсутствие четко разработанной на государственном уровне системы проверки качества работы лабораторий различных типов;
3. Отсутствие необходимых законодательных актов, обязывающих руководство лабораторий в системе КЛД страны проходить внешний и внутренний контроль на регулярном уровне, в особенности в частной медицинской сфере [10].

Как отмечают исследования 2018 года, на сегодняшний день необходимо модернизировать систему менеджмента в рамках КЛД. На данный момент разработан стандарт ГОСТ РК ИСО 9001 «Система менеджмента качества» и ГОСТ РК ИСО 15189 «Лаборатории медицинские. Требования к качеству и компетенции» для улучшения контроля качества работы лабораторий на территории РК [11].

За последние годы проводился ряд исследований службы КЛД в нашей стране в различных регионах, что позволяет выявить тенденции развития данной сферы и основные проблемы, требующие немедленного решения.

Так, исследование Э. Култановой, проведенное в 2015 году в Карагандинской области показывает следующие факторы работы системы КЛД в данном регионе:

1. Большая часть специалистов КЛД в данном регионе относится к зрелому и пред пенсионному возрасту. Это, с одной стороны, может говорить о потенциально более высокой квалификации самих специалистов. Но при этом стоит отметить, что система КЛД требует

качественного понимания всех современных технологических тенденций, что не всегда доступно даже выкосим профессионалам старше 50 лет. Также стоит учитывать большую нагрузку в рамках работы лабораторий общего типа на базе крупных поликлиник, что повышает утомляемость специалистов и может привести к эмоциональному выгоранию среди работников лабораторий;

2. Серьёзный дефицит лабораторий был отмечен в небольших городах региона и сельских местностях (в целом, в 13 раз меньше, чем в Караганде). При этом уровень профессиональной квалификации кадров в данных населенных пунктах также значительно ниже, чем это необходимо для качественного проведения исследований;

3. Также стоит отметить, что лаборатории, находящиеся вне областного центра, не производят (за редким исключением) исследования, требующие современных методов, оснащения техническими средствами и материалами для проведения анализов, особенно, если речь идет о сложных и срочных и сложных в реализации исследований;

4. Уровень общей оснащённости лабораторий, с учетом города Караганды, составил примерно 70% от необходимого в соответствии с потребностями пациентов и современным техническим требованиям. При этом данный показатель в сельских населенных пунктах и небольших городах региона значительно ниже;

5. При этом стоит отметить, что более 70% специалистов, учувствовавших в данном исследовании, показали достаточно высокий уровень готовности к саморазвитию и интерес к своей профессиональной деятельности [12].

Также представляет интерес исследования работы КДЛ в Алматинской области, проведенный в 2016 году Р. Токсанбаевым.

В рамках проведенного анализа им были выявлены следующие результаты:

1. Высокий уровень специалистов пред пенсионного возраста (более 70%), что даже выше, чем в приведенном выше исследовании 2015 года;

2. Большая нагрузка на специалистов, в особенности в лабораториях, работающих на базе государственных поликлиник;

3. Неравномерное распределение технических ресурсов между государственными и частными лабораториями;

4. Большая часть лабораторий общего типа специализируется на общей и первичной диагностике. Только 30% клиник специализируются на сложных исследованиях, требующих современных технологических средств и дорогостоящих материалов для исследования;

5. Более 80% процентов, опрошенных оказались довольны своей работой и условиями труда. При этом 12% указали на недостатки (невысокая заработная плата, низкое техническое оснащение лабораторий, большая нагрузка в отношении количества пациентов и т.д.) [13].

Проведенные так же в Алматы в 2018 году исследования Г. Наурызовой показали следующие результаты динамики изменения системы работы КЛД в данном регионе:

1. Значительно снизился средний возраст специалистов, работающих в системе КЛД (по данным исследования он составляет 45-50 лет);

2. При этом разрыв между техническим оснащением лабораторий общей практики и специализированных и централизованных лабораторий вырос еще больше. С одной стороны, это показывает рост технических характеристик лабораторий централизованного и специфического типов. С другой стороны – это указывает на достаточно существенные проблемы лабораторий общего типа, работающих на баз ЛПУ;

3. Высокий уровень эмоционального выгорания выявлен у более чем 50% специалистов, работающих в лабораториях. Это является серьёзным негативным фактором, так как может негативно сказаться на работе лабораторий системы КЛД в частных случаях. Вообще высокий уровень риска развития профессионального выгорания – это очень серьёзная проблема не только для системы КЛД в нашей стране, но и для всего медицинского сектора Республики;

4. При этом отмечается относительный рост специалистов, которые регулярно проходя курсы повышения профессиональной квалификации и имеют высшее медицинское образование [14].

Г.Б. Марденова, в своем исследовании 2016 года, отмечает следующие факторы, которые могут улучшить системы конкретно экспресс – лабораторий на территории Казахстана:

1. Создание специализированных круглосуточных лабораторий, которые могли бы проводить экспресс-тестирования в любое время. По мнению автора, данное предложение может снизить нагрузку специалистов в сфере КДЛ и улучшить качество работы стационарных

клиник путем снижения очередей пациентов, в отношении которых необходимо провести исследования;

2. Дополнительным обучением специалистов КЛД, которые не заняты на непосредственно лабораторной работе различного рода манипуляциям с портативными средствами проведения исследований, которые не требуют длительной специализированной квалификации, большого опыта работы и специального обучения. При этом стоит отметить, что данное предложение автора трудно выполнимо, т.к. большая часть работников системы КЛД занимается исключительно лабораторными исследованиями;

3. выделять значительную часть получаемого финансирования именно на развитие экспресс-тестов и создание портативных средств проведения исследований. Данное предложение также не всегда выполнимо, т.к. зависит от общего уровня финансирования клиник и лабораторий [15].

Проведенные среди пациентов лабораторий КДЛ Алматинской области исследования Р. Токсанбаева в 2014 году показывают следующие результаты удовлетворенности среди пациентов:

К негативным факторам можно отнести:

1. Высокие цены на исследования и необходимые лекарственные средства, необходимые для анализа, особенно если исследования проводятся неоднократно и для их выполнения требуется несколько компонентов;

2. Наличие очередей к специалистам, в особенности в лабораториях, которые работают в структуре государственных поликлиник. Проблема очередей вообще характерна для муниципальных медицинских учреждений самого различного профиля и является одной из наиболее актуальных в отечественной системе здравоохранения;

3. Сложность в получении направления в лабораторию от лечащего врача или специалиста;

4. Наличие современное необходимо аппаратуры в основном только в лабораториях частного типа, что сильно влияет на цену проведения исследований;

5. Отсутствие оснащенных лабораторий в небольших населенных пунктах и сельских районах, что заставляет жителей данных пунктов ехать в мегаполис, что не всегда возможно при тяжелом состоянии больного и не всегда качественной транспортной логистике региона.

Среди положительных факторов, указанных пациентами, стоит отметить:

1. Достаточно короткие сроки получения результатов проведенного исследования;

2. Высокий профессионализм работников лабораторий, их обращение, уровень общего сервиса в клиниках;

3. Точность результатов проводимых исследований [16].

Выводы:

В заключение статьи можно сделать следующие выводы: система КЛД Казахстан прошла долгий и сложный путь развития модернизации и переживает сейчас активную фазу своего развития. При этом стоит отметить, что перед специалистами и руководителями системы КЛД РК стоят сложные задачи, реализовать которые можно только решив проблемы общемедицинского и социального характера. И при правильном конструктивном подходе к их решению можно смело говорить о дальнейшем развитии системы КЛД в нашей стране.

Список использованной литературы

1. Официальный сайт «Национального научного центра особо опасных инфекций имени Масгута Айкимбаева Министерства здравоохранения Республики Казахстан// <https://nncsooi.kz/>

2. Зыкина Л. Ф. Генерал // Занимательные очерки о деятельности и деятелях противочумной системы Россия и Советского Союза. — М.: Информика, 1997.

3. Жданова Т.С., Тусупова Н.М. Современные инновационные технология обучения // Вестник КазНМУ. – 2011. - №2. - С. 16-20

4. Исаев Д.С., Третьякова С.Н., Игликова А.Э. и др. Использование системного анализа в обеспечения качества медицинской помощи // Society for medical decision making SMDM Europe. – Швейцария: 2008. – С. 22-24.

5. О Государственной программе "Здоровье народа"// https://adilet.zan.kz/rus/docs/U980004153_

6. Официальный сайт Казахстанской ассоциация лабораторной диагностики// <http://kamld.kz/>

7. Об утверждении Государственной программы развития здравоохранения Республики Казахстан на 2020 – 2025 годы//<https://adilet.zan.kz/rus/docs/P1900000982>

8. Материалы Международной онлайн-конференция «Комплексная стратегия управления возникающими и повторно возникающими эпидемическими заболеваниями»// <https://drive.google.com/drive/folders/10N68AyFddnvITwP16x03ynzSeEKLVDtD?usp=sharing>
9. Рысулы М.Р. Модели лабораторной диагностики в республике Казахстан: состояние и перспективы обеспечения ПМСП //Лабораторная медицина. – 2013. - №2(5). - С. 15-20.
10. Б. Маханова, Г.Т. Токсанбаева, А.С. Чумбалова, Г.Ж. Асанова Кардиомаркеры у больных ИБС // Вестник КазНМУ. 2013. №4-1.
11. ГОСТ РК ИСО 15189 «Лаборатория медицинские. Требования к качеству и компетенция»// <https://docs.cntd.ru/document/1200119946>
12. Э. Б. Култанова, Н. С. Умбеталина, А. С. Калина, Г. А. Бейсембаева Оценка лабораторной службы Карагандинской области специалистами клиничко-диагностических лабораторий // Медицина и экология. 2015. №2 (75).
13. Р.Д. Токсанбаев, С.К. Карабалин, А.М. Маймакова, Р.М. Аргирова, П.Ж. Елемес Оценка качества оказания клиничко-диагностических лабораторных исследований в г. Алматы: мнения работников лабораторий // Вестник КазНМУ. 2016. №1.
14. Наурызова Г.М., Кулкаева Г.У., Батырбаева Д.Ж. Совершенствование лабораторной службы здравоохранения (на примере города Алматы) // Вестник КазНМУ. 2018. №4. URL:
15. Г.Б. Марденова, А.С. Жолдасбекова, М.Д. Бримжанова Перспективы развития лабораторной экспресс-диагностики в Казахстане // Вестник КазНМУ. 2016. №1.
16. Р.Д. Токсанбаев, Р.М. Аргирова, С.К. Карабалин, А.М. Маймакова Основные тенденции развития лабораторной службы в мире (обзор литературы) // Вестник КазНМУ. 2014. №4

ТҮЙІНДЕМЕ /RESUME

Тогайбаева Дана

Петропавл" Калалық емхана " ШЖҚ КМК клиникалық зертханалық диагностика маманы, Петропавл, Қазақстан Республикасы

ҚАЗАҚСТАНДАҒЫ КЛИНИКАЛЫҚ ЛАБОРАТОРИЯЛЫҚ ДИАГНОЗНЫҢ ДАМУЫН ТАЛДАУ

Мақалада Қазақстандағы клиникалық Зертханалық диагностика жүйесінің даму тарихына қысқаша талдау жүргізілді, дамудың негізгі кезеңдері, Қазақстанның соңғы 50 жылдағы клиникалық Зертханалық диагностика жүйесінің аса көрнекті қайраткерлері көрсетілген. 1945 жылдан бастап қазіргі уақытқа дейін КЛД-нің таза практикалық және теориялық дамуына талдау жасалды. Қорытындылай келе, КСРО-ның жалпы денсаулық сақтау жүйесінің ыдырауы кезеңінде Қазақстандағы СДД жүйесі алдында тұрған проблемаларға және тәуелсіз Қазақстанда зертханалық диагностика жүйесінің қалыптасу кезеңдеріне талдау жасалды. Соңғы жылдары отандық авторлар жүргізген зерттеулердің нәтижелері көрсетілген. Қазақстанда да, ТМД-ның басқа елдерінде де, әсіресе халықаралық заманауи үрдістерді ескере отырып, КДҚ жүйесін дамытуды оңтайландыру процесіне ықпал ете алатын мамандардың қорытындылары ұсынылған.

Тірек сөздер: клиникалық Зертханалық диагностика, Медицина тарихы, Қазақстан медицинасы, қазіргі заманғы медицина мәселелері, клиникалық Зертханалық диагностика жүйесін дамыту

Togaybaeva Dana

specialist in clinical laboratory diagnostics at the State Communal Enterprise "City Polyclinic", Petropavlovsk, The Republic of Kazakhstan

ANALYSIS OF THE DEVELOPMENT OF CLINICAL LABORATORY DIAGNOSIS IN KAZAKHSTAN

The article provides a brief analysis of the history of the development of the system of clinical laboratory diagnostics in Kazakhstan, the main stages of development, the most prominent figures of the system of clinical laboratory diagnostics of Kazakhstan over the past 50 years are indicated. The analysis of both purely practical and theoretical development of the KLD from 1945 to the present is given. In conclusion, the analysis of the problems faced by the QLD system in Kazakhstan during the collapse of the general health system of the USSR and the stages of the formation of the laboratory diagnostics system in independent Kazakhstan is given. The results of research conducted by domestic authors in recent years are shown. The conclusions of specialists who can contribute to the process of optimizing the development of the code system both in Kazakhstan and in other CIS countries, especially taking into account international current trends, are presented.

Keywords: clinical laboratory diagnostics, history of medicine, medicine of Kazakhstan, problems of modern medicine, development of the system of clinical laboratory diagnostics

List of references:

1. Official website of the "Masgut Aikimbayev National Scientific Center for Particularly Dangerous Infections of the Ministry of Health of the Republic of Kazakhstan// <https://nncooi.kz/>
2. Zykina L. F. General // Entertaining essays on the activities and figures of the anti-plague system of Russia and the Soviet Union. — M.: Informika, 1997.
3. Zhdanova T.S., Tusupova N.M. Modern innovative teaching technology // Bulletin of KazNMU. - 2011. - No. 2. - pp. 16-20
4. Isaev D.S., Tretyakova S.N., Iglukova A.E. and others. The use of system analysis in ensuring the quality of medical care // Societyformedicaldecisionmaking SMDM Europe. – Switzerland: 2008. – pp. 22-24.
5. About the State program "Health of the people"// https://adilet.zan.kz/rus/docs/U980004153_
6. Official website of the Kazakhstan Association of Laboratory Diagnostics// <http://kamld.kz/>
7. On the approval of the State Program for the Development of healthcare of the Republic of Kazakhstan for 2020 – 2025//<https://adilet.zan.kz/rus/docs/P19000982>
8. Materials of the International online Conference "Integrated management strategy for emerging and re-emerging epidemic diseases"// <https://drive.google.com/drive/folders/10N68AyFddnvITwPl6x03ynzSeEKLVDtD?usp=sharing>
9. Rysuly M.R. Models of laboratory diagnostics in the Republic of Kazakhstan: the state and prospects of providing primary health care //Laboratory medicine. – 2013. - №2(5). - Pp. 15-20.
10. B. Makhanova, G.T. Toksanbayeva, A.S. Chumbalova, G.Zh. Asanova Cardiomarkers in patients with coronary artery disease // Bulletin of KazNMU. 2013. №4-1.
11. GOST RK ISO 15189 "Medical laboratory. Quality requirements and competence"// <https://docs.cntd.ru/document/1200119946>
12. E. B. Kultanova, N. S. Umbetalina, A. S. Kalina, G. A. Beisembayeva Evaluation of the laboratory service of the Karaganda region by specialists of clinical and diagnostic laboratories // Medicine and ecology. 2015. №2 (75).
13. R.D. Toksanbayev, S.K. Karabalin, A.M. Maimakova, R.M. Argirova, P.J. Elemen Assessment of the quality of clinical diagnostic laboratory research in Almaty: opinions of laboratory workers // Bulletin of KazNMU. 2016. №1.
14. Nauryzova G.M., Kulkaeva G.U., Batyrbaeva D.J. Improvement of the laboratory health service (on the example of the city of Almaty) // Bulletin of KazNMU. 2018. No.4. URL:
15. G.B. Mardenova, A.S. Zholdasbekova, M.D. Brimzhanova Prospects for the development of laboratory express diagnostics in Kazakhstan // Bulletin of KazNMU. 2016. №1.
16. R.D. Toksanbayev, R.M. Argirova, S.K. Karabalin, A.M. Maimakova The main trends in the development of laboratory services in the world (literature review) // Bulletin of KazNMU. 2014. №4

АВТОРЛАР ТУРАЛЫ МАҒЛҰМАТ

Айтқұл Айдар Мұратұлы, қауымдастырылған профессор, "Биология-география" факультеті "Қарағанды университеті" Букетова Е.А. атындағы" КеАҚ, Қарағанды, Қазақстан Республикасы

Болдыш Светлана Камашқызы, "Bolashaq" Академия" ЖММ фармацевтикалық пәндер кафедрасының доценті, Қарағанды, Қазақстан Республикасы

Қалиева Құлжамал; "Рудный қалалық емханасы" МКК бас дәрігері; Рудный, Қазақстан Республикасы

Мейрамова Айжан Ғабитқызы, медицина ғылымдарының кандидаты, "Bolashaq" Академия" ЖММ фармацевтикалық пәндер кафедрасының оқытушысы, Қарағанды, Қазақстан Республикасы

Мейрамов Ғабит Ғабдулаұлы, медицина ғылымдарының докторы, зоология кафедрасының, "Биология-география" факультетінің, "Қарағанды университеті" КеАҚ профессоры. Букетова Е. А.", Қарағанды, Қазақстан Республикасы

Зекенова Асылай Заңғарқызы, зоология кафедрасының, "Биология-география" факультетінің, "Қарағанды университеті" КеАҚ магистранты. Букетова Е. А.", Қарағанды, Қазақстан Республикасы

Рахметов Жандос Жарылқасынұлы; "Рудный қалалық емханасы" МКК бас дәрігерінің медициналық бөлім бойынша орынбасары; Рудный, Қазақстан Республикасы

Серикбай Арайлым Талғатовна, магистр, докторант PhD "Биология-география" факультеті "Қарағанды университеті" Букетова Е.А. атындағы" КеАҚ, Қарағанды, Қазақстан Республикасы

Теміреева Күмісжан Слямгазикасы, доцент, "Bolashaq" Академия" ЖММ фармацевтикалық пәндер кафедрасының аға оқытушысы, Қарағанды, Қазақстан Республикасы

Терновская Татьяна Владиславовна; "Рудный қалалық емханасы" МКК бас дәрігерінің дәрігерлік-еңбек сараптамасы жөніндегі орынбасары; Рудный, Қазақстан Республикасы

Тоғайбаева Дана, Петропавл қ." Қалалық емхана " ШЖҚ КМК клиникалық Зертханалық диагностика маманы, Петропавл, Қазақстан Республикасы

СВЕДЕНИЕ ОБ АВТОРАХ

Айтқулов Айдар Муратович, ассоциированный профессор, «Биолого-географического» факультета, НАО «Карагандинский Университет им. Букетова Е.А.», Караганда, Республика Казахстан

Болдыш Светлана Камашевна, "Bolashaq" Академия" ЖММ фармацевтикалық пәндер кафедрасының доценті, Караганда, Республика Казахстан

Қалиева Кульжамал; Главный врач ГКП «Рудненская городская поликлиника»; Рудный, Республика Казахстан

Мейрамова Айжан Габитовна, канд. мед. наук, преподаватель кафедры фармацевтических дисциплин, ЧУ «Академия «Bolashaq», Караганда, Республика Казахстан

Мейрамов Габит Габдуллович, д.м.н., профессор кафедры зоологии, «Биолого-географического» факультета, НАО «Карагандинский Университет им. Букетова Е.А.», Караганда, Республика Казахстан

Зекенова Асылай Заңгаровна, магистрант кафедры зоологии, «Биолого-географического» факультета, «Карагандинский Университет им. Букетова Е.А.», Караганда, Республика Казахстан

Рахметов Жандос Жарылқасынович, Заместитель главного врача по медицинской части ГКП «Рудненская городская поликлиника»; Рудный, Республика Казахстан

Серикбай Арайлым Талғатовна, магистр, докторант PhD «Биолого-географического» факультета, «Карагандинский Университет им. Букетова Е.А.», Караганда, Республика Казахстан

Теміреева Кумисжан Слямгазиевна, доцент, старший преподаватель кафедры фармацевтических дисциплин, ЧУ «Академия «Bolashaq», Караганда, Республика Казахстан

Терновская Татьяна Владиславовна; Заместитель главного врача по врачебно-трудовой экспертизе ГКП «Рудненская городская поликлиника»; Рудный, Республика Казахстан

Тогайбаева Дана, специалист КЛД КГП на ПХВ «Городская поликлиника №1»
Петропавловск, Республика Казахстан

INFORMATION ABOUT AUTHORS

Aitkulov Aidar Muratovich, Associate Professor, Faculty of Biology and geography, Karaganda University named after E. A. Buketova, Karaganda, Republic of Kazakhstan

Boldysh Svetlana Kamashevna, docent of the Department of Pharmaceutical Disciplines, Private institution "Academy" Bolashaq ", Karaganda, Republic of Kazakhstan

Kaliyeva Kulzhamal; Chief Physician of the State Enterprise "Rudny City

Meiramova Aizhan Gabitovna, Candidate of Medical Sciences, lecturer of the Department of Pharmaceutical Disciplines, private institution "Bolashaq Academy", Karaganda, Republic of Kazakhstan

Meiramov Gabit Gabdullovich, Doctor of Medical Sciences, Professor of the Department of Zoology, "Biology and Geography" Faculty, non-profit joint-stock company "Karaganda University named after Buketova E.A.", Karaganda, Republic of Kazakhstan

Zekenova Asylai Zangarovna, Master's student of the Department of Zoology, "Biology and Geography" Faculty, non-profit joint-stock company "Karaganda University named after Buketova E.A.", Karaganda, Republic of Kazakhstan

Rakhmetov Zhandos Zharylkasynovich, Deputy chief physician for the medical part of the State Enterprise "Rudny City Polyclinic"; Rudny, Republic of Kazakhstan

Serikbay Arailym Talgatovna, Master, Doctoral student PhD, faculty of Biology and geography, Karaganda University named after E. A. Buketova, Karaganda, Republic of Kazakhstan

Temireeva Kumiszhan Slyamgazievna, Associate Professor, Senior lecturer of the Department of Pharmaceutical Disciplines, private institution "Bolashaq Academy", Karaganda, Republic of Kazakhstan

Ternovskaya Tatyana Vladislavovna; Deputy Chief Physician for Medical and Labor Expertise of the State Enterprise "Rudny City Polyclinic"; Rudny, Republic of Kazakhstan

Togaybaeva Dana, specialist in clinical laboratory diagnostics at the State Communal Enterprise "City Polyclinic", Petropavlovsk, Republic of Kazakhstan

**ҚАЗІРГІ ЗАМАНҒЫ
МАҢЫЗДЫ МӘСЕЛЕЛЕР
Халықаралық ғылыми журнал**

**Международный научный журнал
АКТУАЛЬНЫЕ ПРОБЛЕМЫ
СОВРЕМЕННОСТИ**

**The international scientific journal
ACTUAL PROBLEMS
OF THE PRESENT**

№ 1 (39)

Материалы публикуются в авторской редакции и редакцией не возвращаются.
Перепечатка материалов возможна только с разрешения редакции.

| | | |
|---|--|--|
| Редакторы Шешенбаева Ж.Р. Техникалық редакторы Қартабаева С.Х. Басуға 30.03.2023 жыл қол қойылды. Пішімі 60x841/8. Көлемі 25,6 т. Таралымы 500 дана. Әріп түрі «Times New Roman» | Редактор Шешенбаева Ж.Р. Технический редактор Қартабаева С.Х. Подписано к печати 30.03.2023 г. Формат 60X841/8. Объем 25, усл.п.л. Гарнитура «Times New Roman». | Co-editor Sheshenbaeva J.R. Editor Kartabaeva.S.H. Signed for printing 30.03.2023 Format 60X841/8. Volume 25 usd.p.p. Typeface «Times New Roman». |
| «Болашақ Баспа» редакциялық-баспа бөлімінде басылып шығарылды Қарағанды қ., Ерубаева 14 | Тираж 500 экз. Отпечатано в РИО «Болашақ-Баспа» г. Караганда, ул. Ерубаева 14 | Circulation 500 copies. Printed in the EPD «Bolashaq-Baspa» Karaganda, Erubaev str., 14 |

Журнал редакциясының мекені:
100008, Қазақстан Республикасы,
Қарағанды қ., С.Ерубаев көшесі,
16/6
«Bolashaq» академиясы,
тел. (8-7212) 42-04-25, 42-04-26;
факс (8-7212) 420-421.
e-mail: aps_bolashaq@mail.ru

Адрес редколлегия журналы:
100008, Республика Казахстан,
г.Караганды, ул.С.Ерубаева,
16/6
Академия «Bolashaq»,
тел.(8-7212)42-04-25, 42-04-26;
Факс (8-7212)420-421.
e-mail: aps_bolashaq@mail.ru

**Address of the editorial board of
the journal:**
100008, the Republic of
Kazakhstan, Karaganda, S. Erubaev
str., 16/6
«Bolashaq» Academy,
Telephone (8-7212)42-04-25, 42-
04-26;
Fax (8-7212)420-421.
e-mail: aps_bolashaq@mail.ru

Төлем реквизиттері:
«Bolashaq» академиясы,
Қарағанды қ., С.Ерубаев көшесі,
16/6
ЖСК KZ376010191000066207
БЖЖ HSBKZKX БИН
950640001690
«Қазақстан Халық банкі» АҚ

Реквизиты для оплаты
Академия «Bolashaq»,
г.Караганды, ул.С.Ерубаева,
16/6
ИИК KZ376010191000066207
БИК HSBKZKX БИН
950640001690
АО «Народный банк
Казахстана»

Payment details
«Bolashaq» Academy,
Karaganda, S. Erubaev str., 16/6
TRN KZ376010191000066207
ИС HSBKZKX BIC
950640001690
«Halyk Bank of Kazakhstan» JSC